

Content

A-Z



ПАЙДАЛАНУ
НҰСҚАУЛЫҒЫ.
BMW M3 СЕДАН.





BMW ӘЛЕМІНЕ ҚОШ КЕЛДІҢІЗ.

Пайдалану нұсқаулығы.

BMW көлігін сатып алғаныңызға қуаныштымыз.

Онымен жақсы таныс болсаңыз, жолда өзіңізді сенімді ұстайсыз.

Сондықтан өтінеміз:

Жаңа BMW автокөлігіңізді пайдаланбай тұрып, пайдаланушы нұсқаулығын оқып шығыңыз. Сонымен қатар кірістірілген пайдаланушы нұсқаулығын да пайдаланыңыз. Мұнда BMW техникалық артықшылықтарын анағұрлым толық пайдалануға мүмкіндік беретін автокөлікті басқару туралы маңызды мәліметтер бар. Оған қоса, қозғалыс кезінде пайдалану сенімділігі мен қауіпсіздігін қамтамасыз ететін, сондай-ақ BMW автокөлігінің сапасын тамаша сақтауға көмектесетін ақпаратты аласыз.

Баспа пайдалану нұсқаулығы автокөлік шығарылған сәтте өзекті болады.

Бағдарламалық құрал, мысалы, Remote Software Upgrade жаңартылғаннан кейін, автокөліктің біріктірілген пайдаланушы нұсқаулығы жаңартылған ақпарат алады.

Қосымша ақпаратты борттық құжаттама құрамындағы басқа брошюралардан табуға болады.

Сапарыңыз сәтті әрі қауіпсіз болсын.

МАЗМҰНЫ

Бағдарламалық құрал, мысалы, Remote Software Upgrade жаңартылғаннан кейін, автокөліктің біріктірілген пайдаланушы нұсқаулығы жаңартылған ақпарат алады.

! Нұсқаулар

Ескертпелер.....6

👉 Алғышқы қадамдар

Отыру 20

Баптау және басқару..... 24

Жолда 27

👇 Басқару

Кокпит..... 36

Автокөлік датчиктері..... 42

Көлік құралының жұмыс күйі 47

BMW iDrive..... 51

BMW Remote Software Upgrade 67

Жеке баптаулар..... 72

Ашу және жабу 79

Орындықтар, айналар және руль..... 108

Балаларды қауіпсіз тасымалдау 122

Жүргізу 133

Индикация 153

Жарық және шолу 179

Қауіпсіздік 193

Қозғалыс тұрақтылығын басқару жүйелері 239

Жүргізушінің көмекші жүйелері 254

Тұраққа қою 289

Қозғалыс жайлылығы..... 312

Микроклимат..... 313

Ішкі жабдық 329

Сақтау орындары 337

Жүксалғыш бөлімі 341

Білуге пайдалы

BMW M3 техникалық жабдығы	346
Пайдалану ерекшеліктері	348
Отын үнемдеу	355

Мобильділік

Отын құю	356
Дискілер мен шиналар	358
Мотор бөлімі	385
Пайдалану материалдары	388
Техникалық қызмет көрсету	396
Бөлшектерді ауыстыру	399
Апат жағдайындағы көмек	404
Күтім	416

Анықтама

Техникалық сипаттамалары	424
Бала бекіту жүйелерінің орындықтары	427
Қосымша	430
А-дан Я-ға дейін	436

© 2026 Bayerische Motoren Werke

Aktiengesellschaft

Мюнхен, Германия

Толық немесе ішінара басып шығару үшін BMW AG, Muenchen жазбаша рұқсаты қажет.

қазақ тілінде ID8 II/26, –

Хлор қосылмай ағартылған қағазда басып шығарылған, қайта өңдеуге болады.

Ескертпелер

Осы пайдалану нұсқаулығына

Бағдарлау

Белгілі бір тақырыптарды әліпбилік көрсеткіш бойынша тез тауып алуға болады.

Автокөлікке шолу алу үшін пайдаланушы нұсқаулығына қосымша қысқаша нұсқаулықты оқып шығуға кеңес беріледі.

Пайдаланушы нұсқаулығының өзектілігі

Автокөліктерді өндіру

Баспа пайдалану нұсқаулығы автокөлік шығарылған сәтте өзекті болады.

Басып шығару үшін қол қойылғаннан кейін енгізілген өзгерістердің салдарынан баспа пайдалану нұсқаулығы мен біріктірілген пайдаланушы нұсқаулығы арасында айырмашылықтар болуы мүмкін.

Жаңартулар бойынша нұсқаулар автокөліктің баспа пайдаланушы нұсқаулығының қосымшасында берілген.

Автокөліктегі бағдарламалық құралды жаңартқаннан кейін

Бағдарламалық құрал, мысалы, Remote Software Upgrade көмегімен жаңартылғаннан кейін, автокөліктің біріктірілген пайдаланушы нұсқаулығы жаңартылған ақпарат алады.

Навигация, ойын-сауық және байланыс жүйелеріне қатысты нұсқаулық

Навигация, ойын-сауық және байланыс жүйелеріне қатысты нұсқаулықты қағазға басылған түрінде уәкілетті АТҚКС-тен сатып алуға болады.

Тақырыптар автокөліктегі біріктірілген пайдаланушы нұсқаулығында қосымша сипатталған.

Ақпарат беру құралдарын шолу

Жұмыс істеу принципі

Пайдаланушы нұсқаулығының мазмұнын әртүрлі тәсілдермен қарап шығуға болады. Пайдаланушы нұсқаулығының келесідей пішімдері ұсынылады:

- w Баспа түріндегі пайдаланушы нұсқаулығы.
- w Автокөліктегі біріктірілген пайдаланушы нұсқаулығы.

Тиісті елдегі қолжетімділігіне байланысты автокөлік туралы қосымша ақпарат келесі медиафайлдар арқылы ұсынылады:

- w driversguide.bmw.com веб-сайтында.
- w Мобильді қолданбада: BMW Driver's Guide.

Бұл медиафайлдар өзекті ақпаратты тікелей басып шығаруға мүмкіндік береді. Сондай-ақ пайдаланушы нұсқаулығын басылымға арналған нұсқада жүктеп алуға болады.

Баспа түріндегі пайдаланушы нұсқаулығы

Қағазға басылған пайдаланушы нұсқаулығында модельге байланысты қазір қолжетімді немесе алдағы уақытта қолжетімді болатын жинақтамалардың барлық сериялық, экспорттық және арнайы нұсқалары сипатталған.

Автокөліктегі біріктірілген пайдаланушы нұсқаулығы

Жұмыс істеу принципі

Кіріктірілген пайдаланушы нұсқаулығында модельге байланысты қазір қолжетімді немесе алдағы уақытта қолжетімді болатын жинақтамалардың барлық сериялық, экспорттық және арнайы нұсқалары сипатталған. Біріктірілген пайдаланушы нұсқаулығын басқару дисплейіне шығаруға болады.

Пайдаланушы нұсқаулығын таңдау

1. ■■ «Приложения» (Қолданбалар) мәзірі
2. «Все приложения» (Барлық қолданбалар)
3. «Руководство по эксплуат.» (Пайд. нұсқаулығы)
4. Контентке апаратын қажетті жолды таңдаңыз.

Пайдаланушы нұсқаулығының бетін сырғыту

Экранда келесі немесе алдыңғы мазмұнды көрсету үшін экран бетін жоғары не төмен сырғытыңыз.

Мәнмәтіндік анықтама

Жалпы ережелер

Біріктірілген пайдаланушы нұсқаулығы әр мәзірден шығарылады. Таңдалған функцияға байланысты тиісті сипаттама немесе біріктірілген пайдаланушы нұсқаулығының бас мәзірі көрсетіледі.

Мәзірдегі мәнмәтіндік анықтаманы таңдау

1. Мәзірдегі қалаған тармақты басып тұрыңыз.
2. «Общая справка» (Жалпы анықтама)

Автокөлік параметрлерін бақылау жүйесінің хабарламасынан мәнмәтіндік анықтаманы таңдау

Басқару дисплейінде автоматты түрде диагностикалау жүйесінің хабарынан тікелей: «Руководство по эксплуатации» (Пайдалану нұсқаулығы)

Қосымша құжаттама

Қосымша пайдаланушы нұсқаулығы, брошюралар немесе қосымшалар секілді қосымша құжаттама осы пайдаланушы нұсқаулығының медиафайлдарын толықтырады. Қосымша пайдаланушы нұсқаулығы немесе брошюралар, мысалы, арнайы модельдер туралы ақпаратты немесе заңнама талаптарына сәйкес баспа түрінде таратылуы тиіс ақпаратты қамтиды. Қосымшаларда пайдаланушы нұсқаулығының кейбір немесе барлық медиафайлдарындағы мәліметтерден айырмашылығы бар ақпарат берілуі мүмкін. Борттық құжаттамаға қосымша берілуі мүмкін барлық қосымша құжаттарды есепке алыңыз.

Қосымша ақпарат көздері

Үкілетті АТҚҚС

Сұрақтар туындаған жағдайда авторландырылған АТҚҚС-ке, мысалы, BMW филиалына немесе BMW АТҚҚС-ке хабарласыңыз.

Интернет

Автокөлік туралы ақпарат және BMW туралы жалпы ақпарат, мысалы, автокөліктің әртүрлі жүйелерінің сипаттамасы Интернетте www.bmw.com сайтында қолжетімді.

BMW Driver's Guide қолданбасы

BMW Driver's Guide мобильді қолданбасында модельге байланысты қазір қолжетімді немесе алдағы уақытта қолжетімді болатын жинақтамалардың барлық сериялық, экспорттық және арнайы нұсқалары сипатталған. Мобильді қолданбаны смартфоннан және планшеттен қарауға болады.

BMW Driver's Guide Web

BMW Driver's Guide онлайн нұсқаулығында модельге байланысты қазір қолжетімді немесе алдағы уақытта қолжетімді болатын жинақтамалардың барлық сериялық, экспорттық және арнайы нұсқалары сипатталған. BMW Driver's Guide онлайн нұсқаулығын кез келген браузердің ағымдағы нұсқасымен ашуға болады.

Басып шығаруға болатын пайдаланушы нұсқаулығы

Келесі медиафайлдар ағымдағы көрсетіліп тұрған ақпаратты тікелей басып шығаруға мүмкіндік береді:

[w driversguide.bmw.com](http://www.driversguide.bmw.com) веб-сайтында.

[w](#) Мобильді қолданбада: BMW Driver's Guide.

Remote Software Upgrade-пен бірге автокөлік BMW driver 's Guide мобильді қолданбасы мен BMW driver' s Guide веб-қолданбасының мазмұнын жаңартуды ұсынады.

Сонымен бірге ішінде автокөліктің жасалып шығарылу деңгейі таныстырылған пайдаланушы нұсқаулығының басып шығаруға арналған нұсқасын жүктеп алуға болады.

Таңбалар мен суреттер

Пайдалану жөніндегі нұсқаулықтағы таңбалар

Таңба	Мәні
	Жеке басыңыздың қауіпсіздігін, басқа адамдардың қауіпсіздігін қамтамасыз ету үшін және автокөліктің зақымдануына жол бермеу үшін сақталуы тиіс нұсқаулар.
	Кәдеге жарату бойынша ақпарат.
"..."	Автокөлік дисплейіндегі функциялардың мәтіндік белгілері
>...<	Дауыспен енгізу жүйесіне арналған пәрмендер.
>>...<<	Дауыспен енгізу жүйесінің жауаптары.

Әрекеттер

Орындалатын әрекеттер нөмірленген тізім түрінде көрсетіледі. Әрекеттерді орындау ретін сақтаңыз.

1. Бірінші әрекет.
2. Екінші әрекет.

Тізімдер

Ретін сақтау міндетті емес тізімдер немесе балама нұсқалар таңбаланған тізім түрінде көрсетіледі.

[w](#) Бірінші нұсқа.

[w](#) Екінші нұсқа.

Автокөлік бөлшектеріндегі таңба

 Қосымша ақпарат алу үшін нұсқаулыққа берілген сілтеме.

Автокөліктің жабдықталуы

Осы пайдаланушы нұсқаулығында модельге байланысты, яғни нақты модельдік қатардағы қазір қолжетімді немесе алдағы уақытта қолжетімді болатын жинақтамалардың барлық сериялық, экспорттық және арнайы нұсқалары сипатталған. Сондықтан осы пайдаланушы нұсқаулығында төмендегі жағдайлардың салдарынан сіздің автокөлігіңізде жоқ жабдық, жүйе және функциялар сипатталып көрсетілген.

- w Таңдалған қосымша жабдық.
- w Экспортқа шығарылатын нұсқа немесе нақты бір елге арналған жинақтама.
- w Әрі қарай бағдарламалық құралға қолжетімділікті ашу және оны жаңарту мүмкіндігі.

Бұл қауіпсіздік үшін маңызды функциялар мен жүйелерге де қатысты.

Қозғалысты бастамай тұрып, сипатталған жабдық немесе функция автокөлікте бар екенін тексеріп алыңыз. Қазіргі сәтте автокөлікте қандай да бір функцияның қолжетімді не қолжетімсіз болуы немесе функцияның автокөлікке қашан орнатылуы мүмкін екені туралы ақпаратты авторландырылған АТҚКС-тен, басқа білікті АТҚКС-тен немесе мамандандырылған ТҚКС-тен алуға болады.

Пайдаланушы нұсқаулығындағы сипаттама негізінде жасалған автокөліктегі жабдықтың, жүйенің немесе функцияның қолжетімділігіне қатысты шағымдар қабылданбайды.

Тиісті функциялар мен жүйелерді пайдаланған кезде қолданыстағы заңдар мен ережелерді сақтаңыз.

Егер жинақтамалар мен модельдер осы пайдаланушы нұсқаулығында қарастырылмаған болса, онда қоса берілетін қосымша пайдаланушы нұсқаулығы және қосымшалар секілді қосымша құжаттамадағы нұсқауларды сақтау керек.

Рулі оң жағында орналасқан автокөліктерде кейбір басқару органдары осы пайдаланушы нұсқаулығындағы суреттердегіден өзгеше орналасқан.

Пайдаланушы нұсқаулығының өзектілігі

Жалпы ережелер

Автокөліктің жоғары қауіпсіздік деңгейі мен сапасы оларды үнемі жетілдіріп отырған кезде қамтамасыз етіледі. Бұл сипаттама мен автокөліктің нақты жабдықталуы арасындағы толық сәйкес болмауының себебіне айналуы ықтимал.

Пайдаланушы нұсқаулығының өзектілігі

Автокөліктерді өндіру

Баспа пайдалану нұсқаулығы автокөлік шығарылған сәтте өзекті болады.

Басып шығару үшін қол қойылғаннан кейін енгізілген өзгерістердің салдарынан баспа пайдалану нұсқаулығы мен біріктірілген пайдаланушы нұсқаулығы арасында айырмашылықтар болуы мүмкін.

Жаңартулар бойынша нұсқаулар автокөліктің баспа пайдаланушы нұсқаулығының қосымшасында берілген.

Автокөліктегі бағдарламалық құралды жаңартқаннан кейін

Бағдарламалық құрал, мысалы, Remote Software Upgrade көмегімен жаңартылғаннан кейін, автокөліктің біріктірілген пайдаланушы нұсқаулығы жаңартылған ақпарат алады.

Жеке бас қауіпсіздігі

Мақсатқа сай пайдалану

Автокөлікті пайдаланған кезде мыналарды сақтаңыз:

- w Пайдаланушы нұсқаулығы.
- w Автокөліктегі ақпарат. Жапсырмаларды алып тастамаңыз.
- w Автокөліктің техникалық сипаттамалары.
- w Автокөлік пайдаланылатын елде қолданылатын заңдар мен қауіпсіздік стандарттары.
- w Автокөлік құжаттары және заңнамалық құжаттар.
- w Аккумулятор батареялары туралы ақпарат.

2023/1542 Аккумулятор батареялары жөніндегі регламентіне (ЕО) сәйкес 48 В аккумулятор батареясының және жоғары вольтті батареяның электрхимиялық сипаттамалары және қызмет ету мерзімі туралы ақпарат www.bmw.com сайтында қолжетімді.

Кепілдік

Автокөлік техникалық тұрғыдан пайдалану жағдайларына есептелген және бірінші рет жеткізілетін елде қолданылатын тіркеу талаптары – омологация. Егер автокөлік басқа елде пайдалануға арналған болса, онда оны мүмкіндігінше ертерек басқа пайдалану жағдайларына және тіркеу талаптарына бейімдеу қажет. Егер автокөлік белгілі бір елдегі омологацияға қойылатын талаптарға сай болмаса, онда сіз сол елде автокөліктің кепілдік талаптарын қоя алмайсыз. Автокөлік өндірушісі сай емес деп таныған басқару блоктарын, аппараттық немесе бағдарламалық құралды пайдалану арқылы борттық желі өзгертілген жағдайда кепілдік міндеттемелерді орындаудан да бас тартылуы мүмкін. Қосымша ақпаратты уәкілетті АТҚКС-тен алуға болады.

Хабарлама: заңда талап етілген кепілдіктен өзге BMW авторландырылған дилерлері немесе BMW AG компаниясының Германиядағы филиалдары жаңа BMW көлік құралдарын сату кезінде BMW сапасын кұәландыру шеңберінде қосымша қызметтер ұсынады. Толық ақпаратты интернеттен қараңыз.

Жөндеу және техникалық қызмет көрсету

Заманауи автокөліктерде озық технологиялар, жаңа материалдар және күрделі электроника пайдаланылады. Оларға профилактикалық қызмет көрсету және жөндеу жұмыстарын жүргізу үшін дұрыс тәсіл қажет.

Сондықтан автокөлік өндірушісі сәйкес жұмыстарды орындауды авторландырылған АТҚКС, мысалы, BMW филиалына АТҚКС-іне тапсыруға кеңес береді. Егер басқа мамандандырылған ТҚКС таңдалатын болса, BMW сәйкес жұмыстарды, мысалы, техникалық қызмет көрсетуді және жөндеуді BMW берілген параметрлеріне сәйкес орындайтын және тиісінше оқытылған персонал жұмыс істейтін жөндеу аймақтарын таңдауға кеңес береді. Ондай АТҚКС пайдалану нұсқаулығында басқа білікті сервис серіктес немесе мамандандырылған ТҚКС ретінде белгіленеді.

Сапасыз орындалған жұмыстар, мысалы, техникалық қызмет көрсету және жөндеу жұмыстары, техникаға зақым келтіру қауіпін тудырып, жазатайым оқиғаларға әкелуі мүмкін.

Дұрыс орындалмаған лак-бояу жұмыстары радар датчиктері сияқты компоненттердің жұмысының бұзылуы немесе істен шығуы салдарынан автокөлік қауіпсіздігіне нұқсан келтіреді.

Бөлшектер мен керек-жарақтар

Автокөлік үшін тек BMW компаниясы жарамды деп баға берген қосалқы бөлшектер мен керек-жарақтарды пайдалану керек.

Ең дұрысы, түпнұсқа BMW қосалқы бөлшектері мен керек-жарақтарын және өндіруші ұсынған басқа бұйымдарды сатып алу үшін, сондай-ақ сауатты кеңес алу үшін тікелей BMW сервис серіктесіне жүгіну керек.

Осы қосалқы бөлшектер мен керек-жарақтардың қауіпсіздігі мен жарамдығын BMW тексерген.

BMW компаниясы түпнұсқа BMW қосалқы бөлшектер мен керек-жарақтар үшін жауап береді. Екінші жағынан, BMW компаниясы қолдануға рұқсат етілмеген бөлшектер мен кез келген керек-жарақ үшін жауапты болмайды.

BMW бөтен өндірушінің бұйымдарының қауіпсіздігі мен жарамдығы үшін жауап бере алмайды. Мемлекеттік сертификаттау және қадағалау органдарының рұқсаты кепіл бола алмайды, өйткені бұл органдар BMW автокөліктерін пайдалануға қатысты барлық шарттарды ескеруге қабілетті емес.

Көлік құралының түрін мақұлдау (КҚТМ)

және Еуразиялық экономикалық одақ нарығында өнімнің Бірыңғай айналым белгісі



Бірыңғай айналым белгісі көлік құралдарының Еуропалық экономикалық одақтың «Дөңгелекті

көлік құралдарының қауіпсіздігі туралы» техникалық регламентінде белгіленген сәйкестікті бағалау (растау) процедураларының барлығынан өткенін білдіреді және олардың белгіленген міндетті талаптарға сәйкестігін растайды.

Көлік құралының техникалық регламент талаптарына сәйкестігін куәландыратын құжат – КҚТМ, оның нөмірі өндіруші тақтайшасында (зауыттық тақтайшада) немесе соның жанында көрсетілген.

Көлік құралының деректері мен деректерді қорғау

Құқықтар мен жауапкершілік

Деректер үшін жауапкершілік

Деректерді қорғауға қойылатын нормативтік талаптарға сәйкес автокөлік өндірушісі автокөлікті қолдану шеңберінде жиналған немесе мұнымен байланысты клиенттік қолдау қызметтерімен және онлайн-қызметтермен байланысты дербес деректердің өңделуі үшін жауапкершілік көтереді.

Дербес деректер

Әр автокөліктің бірегей сәйкестендіру нөмірі (VIN) бар. Тиісті елдің құзырлы органдары автокөліктің сәйкестендіру нөмірі мен нөмір белгісі бойынша көлік иесін анықтай алады. Автокөлікте жиналған деректерді жүргізушімен немесе көлік құралының иесімен байланыстырудың өзге де мүмкіндіктері бар, мысалы, ConnectedDrive аккаунты арқылы болады.

Деректерді қорғау

Деректерді қорғау туралы қолданыстағы заңға сәйкес көлік құралдарын пайдаланушылардың автокөліктегі дербес деректерді өңдейтін компанияларға қатысты белгілі құқықтары бар. Мұндай құқықтарға өзгелерімен қатар тегін және толық ақпарат алу құқығы жатады.

Мұндай компанияларға келесілер жатуы мүмкін.

- w Автокөлік өндірушісі.
- w Сертификатталған сервистік серіктес.
- w АТҚКС.
- w Қызмет көрсетуші.

Атап айтқанда, көлік құралдарын пайдаланушылардың қандай дербес деректердің өңделетіні, деректердің қандай мақсатта қолданылатыны және олардың қайдан алынғаны туралы ақпаратты сұратуға құқығы бар.

Сонымен бірге басқа компанияларға немесе ұйымдарға берілген деректер туралы мәліметтерді сұратуға болады. Осындай мәліметтерді сұрату үшін автокөлікті иелену немесе пайдалану құқығын растау қажет.

Автокөлік өндірушісінің веб-сайтында деректерді қорғау туралы қолданылатын ережелер берілген. Бұл ережелерде деректерді жою немесе түзету құқықтары көрсетілген. Автокөлік өндірушісі веб-сайтта өзінің байланыс деректерін және деректердің қорғалуына жауапты тұлғаның байланыс деректерін көрсетеді.

Қажет болса, көлік құралының иесі автокөліктегі деректерді оқуға болатын уәкілетті АТҚКС-ке, басқа білікті АТҚКС-ке немесе мамандандырылған ТҚКС-ке жүгіне алады (бірқатар жағдайларда бөлек ақысын төлеу арқылы).

Көлік құралының деректерін оқу автокөлікте заңнама бойынша қарастырылған диагностикалық ағытпа арқылы жүзеге асырылады.

Деректерді өңдеу

Дербес деректерді өңдеу автокөлік өндірушісінің клиенттер немесе заң шығарушы органдар алдындағы міндеттерін орындауы үшін, сондай-ақ жоғары сапалы бұйымдар мен қызметтерді ұсыну үшін қажет болуы мүмкін.

Міндеттемелерге, мысалы, келесілер жатады:

- w Көлік құралын сату, оған техникалық қызмет көрсету және жөндеу бойынша шарттық міндеттемелерді орындау, мысалы сату немесе техникалық қызмет көрсету кезінде.
- w Көлік құралымен байланысты цифрлық қызметтерді ұсыну бойынша келісімшарттық міндеттемелерді орындау, мысалы, BMW ConnectedDrive.
- w Өнім сапасын қамтамсыз ету, зерттеу жүргізу және жаңа өнімдерді әзірлеу, сондай-ақ техникалық қызмет көрсету процестерін оңтайландыру.
- w Өткізу, қызмет көрсету және басқару процестерін ұйымдастыру, соның ішінде филиалдарда және дистрибьюторларда ұйымдастыру.
- w Клиенттерге қызмет көрсету, мысалы шартты орындау кезінде.
- w Құқықтық міндеттемелерді орындау, мысалы, техникалық акциялар туралы ақпаратқа қатысты.
- w Кепілді техникалық қызмет көрсетуге берілген өтінімдерді өңдеу.

Деректерді жинау

Жиналатын деректердің түрі

Жағдайға байланысты автокөлікке қатысты келесідей дербес деректер жиналуы мүмкін.

Байланыс деректері:

- w Аты-жөні, мекенжай, телефон нөмірі.
- w Электрондық пошта мекенжайы.

Шарт деректері:

- w Клиенттің нөмірі, шарт нөмірі, тапсырыс берілген онлайн қызметтер.
- w Сақталған төлем деректері, мысалы, кредит картасының нөмірі.

Транзакциялар мен интерактивті өзара әрекеттер деректері: өнімдер мен қызметтерді сатып алу немесе клиенттік қолдау қызметімен өзара әрекет жасау туралы ақпарат.

Көлік құралы өндірушісінің қолданбалары мен сервистерін пайдалану: мобильді соңғы құрылғылардағы қолданбаларды және онлайн қызметтерді пайдалану, сондай-ақ автокөліктің функциялары мен баптаулары туралы ақпарат.

Датчиктердің деректері мен автокөлікте жасалып шығарылатын немесе өңделетін нақты автокөлікті қолдану туралы деректер.

- w Жүргізушінің көмекші жүйелері: автокөліктің айналасындағы кеңістік пен жүргізушінің әрекеттерін талдайтын датчиктердің деректерін өңдеу.
- w Дербес баптаулар: көлік құралының профилінде сақталған баптаулар, мысалы орындықтардың баптаулары.
- w Мультимедиа, навигация, мысалы, сапардың мақсаттары.

Деректерді жинау уақыты

Дербес деректерді жинау уақыты:

- w Автокөлік өндірушісімен тікелей байланыс орнатқан жағдайда.
- w Қызметтерді, мысалы, онлайн қызмет көрсетушілердің қызметтерін тікелей сатып алу кезінде.
- w Көлік құралдарын, өнімдерді, сервистерді және цифрлық ұсыныстарды, мысалы, мобильді қолданбалардағы ұсыныстарды пайдалану кезінде.
- w Көлік құралы өндірушісінің авторландырылған серіктесі немесе басқа жеткізуші деректерді қорғау талаптарын орындай отырып, дербес деректерді берген кезде.
- w Сервистік қызмет көрсету, техникалық қызмет көрсету және жөндеу жұмыстары шеңберінде автокөліктің сәйкестендіру

нөмірін қоса алғанда, көлік құралының деректерін оқыған кезде.

Автокөліктегі деректер

Жалпы ережелер

Автокөлікте электрондық басқару блоктары орнатылған. Электронды басқару блоктары автокөліктің датчиктерінен және басқа басқару блоктарынан алатын немесе өздігінен жасап шығаратын деректерді өңдейді. Көптеген басқару блоктары көлік құралының қауіпсіз жұмыс істеу үшін қажет немесе автокөлікті жүргізуге көмектеседі, мысалы, жүргізушінің көмекші жүйелері. Бұдан басқа, басқару блоктары жайлылықты қамтамасыз ету қызметін және ақпараттық әрі ойын-сауық қызметін атқарады.

Автокөлікте сақталған дербес деректерді кез келген уақытта жоюға болады. Мұндай деректерді үшінші тұлғаларға беру, мысалы онлайн-қызметтерді пайдалану шеңберінде немесе өндірушіге таралатын заңнамалық міндеттеменің негізінде, дерек иесінің қалауы бойынша жүзеге асырылады. Деректерді беру қызметті пайдаланған кезде таңдалған баптауларға байланысты болады.

Қосымша ақпарат:

Көлік құралының деректерін қалпына келтіру, [73](#)-бетті қараңыз.

Датчиктердің деректері

Жүргізушіге көмектесетін жүйелер белсенді круиз-контроль, соқтығысу туралы ескерту немесе жүргізушінің шаршағанын бақылау көмекшісі автокөлік айналасындағы кеңістікті немесе жүргізушінің әрекеттерін талдайтын датчиктерден келген деректерді өңдейді.

Датчиктердің деректеріне, мысалы, келесілер жатады:

- w Көлік құралының және оның жекелеген компоненттерінің күйі, мысалы, дөңгелектің айналу жиілігі, дөңгелек жылдамдығы, қозғалыстың баяулауы,

көлденең жылдамдау, тағылмаған қауіпсіздік белбеулері туралы хабарлар.

- w Қоршаған орта жағдайы, мысалы, температура, жаңбыр датчигінің сигналдары.

Автокөлікте өңделетін деректер, тиісінше уақытша болады. Автокөліктің пайдаланылу мерзімі аяқталғаннан кейін бұл деректерді өңдеу әдетте олар клиентпен келісілген қызметтерді көрсету үшін қажет болған, клиент олардың өңделуіне келісімін берген немесе бұл құқықтық міндеттемені орындау үшін қажет болған жағдайда ғана жүзеге асырылады.

Электрондық компоненттер

Басқару блоктары мен көлік құралының кілттері сияқты электрондық бөлшектерде техникалық ақпаратты сақтауға арналған компоненттер бар. Ондағы көлік құралының күйі, компоненттерге түсетін жүктеме, қажетті техникалық қызмет көрсету, оқиғалар мен қателер туралы деректер тұрақты түрде немесе уақытша сақталады.

Бұл мәліметтер құжат түрінде компоненттің, модульдің, жүйенің немесе көлік құралының айналасындағы кеңістіктің жалпы күйін, мысалы, келесілерді тіркеп отырады.

- w Шиналардың толтырылу деңгейі, қысымы, аккумулятор батареясының күйі сияқты жүйе компоненттерінің жұмыс жағдайы.
- w Жарықтандыру және тежегіштер жүйелері сияқты жүйенің маңызды компоненттерінің жұмысының бұзылуы мен ақаулары.
- w Автокөліктің айрықша жол жағдайларындағы әрекеті, мысалы үрленетін қауіпсіздік жастығының іске қосылуы, қозғалыс тұрақтылығын басқару жүйесінің қолданылуы.
- w Автокөлік үшін қауіпті оқиғалар туралы ақпарат.

Деректер басқару блоктарының өз қызметін атқаруы үшін қажет. Оған қоса, олар көлік құралы жүйелерінің жұмысының бұзылуын анықтап, жою және оңтайландыруға арналған.

Негізінен, бұл деректер уақытша әрі автокөліктің өзінде өңделеді. Тек олардың болмашы бөлігі ғана қажет болған жағдайда оқиғалар мен ақаулар тіркегішінде сақталады.

Жеке баптаулар

Жайлылықты қамтамасыз ету функциясы, мысалы, орындық, кондиционер немесе жарық баптаулары сапарды жайлы етеді. Бұл функциялардың дербес баптауларын BMW ID-де немесе автокөліктегі жүргізуші профилінде сақтауға және қажет болса, шақыруға болады (мысалы, баптауларды басқа жүргізуші уақытша өзгерткен болса). Жабдықталғанына байланысты профильдер көлік құралы өндірушісінің қауіпсіз деректер жүйесінде сақталады. Автокөлікті ауыстырған жағдайда BMW ID-ді басқа автокөлікте қолдануға болады.

BMW ID-де немесе жүргізуші профилінде сақталған автокөлік баптауларын кез келген уақытта өзгертуге немесе жоюға болады.

Қосымша ақпарат:

Көлік құралының деректерін қалпына келтіру, [73-бетті](#) қараңыз.

Мультимедиа және навигация

Деректер смартфон арқылы автокөліктің ойын-сауық және коммуникациялық жүйесіне қосымша беріле алады. Жиналған деректер мысалы, сүйікті музыканы ойнату үшін автокөлікте өңделеді.

Деректерге жинақтамаға байланысты келесілер жатады:

- w Кіріктірілген мультимедиа жүйесінде ойнатуға арналған мультимедиа деректері, атап айтқанда, музыка немесе фотосуреттер.
- w Біріктірілген дауысты байланыс құрылғысымен немесе біріктірілген навигация жүйесімен бірге пайдалануға арналған мекенжай кітабындағы деректер.
- w Сапар мақсаттары: навигация жүйесінде сақталатын сапар мақсаттарының көмегімен жинақтамаға байланысты автоматты түрде мақсатқа қарай апару басталады.
- w Интернет қызметтерін пайдалану туралы деректер.

Бұл деректер автокөліктің өзінде сақталуы мүмкін немесе автокөлікке қосылған смартфон не USB-жинақтағыш сияқты құрылғыларда болуы мүмкін.

Сервистік қызмет көрсету деректері

Жалпы ережелер

Жөндеу, сервис сияқты қызмет көрсету кезінде, кепілдік жағдайларында және сапаны бақылау әрекеттері кезінде осы техникалық ақпаратты автокөліктен, соның ішінде автокөліктің сәйкестендіру нөмірімен бірге оқуға болады.

Сақталған деректер

Көлік құралының электрондық компоненттерінде көлік құралының күйі, оқиғалар мен қателер туралы техникалық ақпараты бар жад құрылғысы болуы мүмкін. Сервис шарасы үшін қажетті деректер жергілікті өңделеді және жұмыс аяқталғаннан кейін автоматты түрде жойылады. Деректерді оқу уәкілетті АТҚКС-те, басқа білікті АТҚКС-те немесе мамандандырылған ТҚКС-те орындала алады. Сервис қызметін көрсетуге және жөндеуге берілген тапсырыс шеңберінде деректер диагностикалық ағытпаға сұғылған арнайы диагностикалау құралдарының

көмегімен оқылып, автокөлік өндірушісіне беріледі. Деректерді оқуға және беруге тыйым салу мүмкіндігі бар.

Қызмет көрсету процестерін оңтайландыру

Автокөлік өндірушісі оңтайлы сервистік қызмет көрсету үшін белгілі бір нақты автокөліктің құжаттамасын жүргізеді. Құқықтық нормалар шеңберінде құжаттама арнаулы ТҚКС сияқты уәкілетті үшінші тарапқа берілуі мүмкін.

Өкілетті үшінші тұлғаға осы деректерді сервистік қызмет көрсету және жөндеу шарттары бойынша тек белгілі бір қызметті көрсету үшін пайдалануға рұқсат. Осылайша, автокөлікке керексіз қайталанатын жұмыстарды жүргізудің алды алынады.

Өнімдердің сапасын қамтамасыз ету

Деректерде ақауларды іздеуге, кепілдік шарттарын сақтауға және сапаны жақсартуға көмектесетін техникалық күйлер құжатталады.

Сапаны қамтамасыз етіп, жаңа өнімді әзірлеу үшін жекелеген компоненттермен жүйелерді, мысалы, жарықтар, тежегіштер, әйнеккөтергіштер мен дисплейлерді пайдалану туралы деректер оқылуы мүмкін. Бұл деректер көлік құралының өндірушісіне компоненттер мен жүйелердің тұжырымдамасын оңтайландыруға көмектеседі. Деректердің талдамасы заң бойынша талап етілетін техникалық акциялар немесе кері шақырулар базасын жасайды.

Одан басқа, өндіруші сапа үшін жауапкершілік аясында өз өнімін бақылап отыруға міндетті. Осындай міндеттерді орындау үшін өндірушіге автокөлік ішінде сақталған техникалық ақпарат қажет. Қажетті деректерге сондай-ақ автокөліктегі бағдарламалық құралдың нұсқалары да кіреді.

Куланц және кепілдік талаптары

Автокөлік деректері клиент наразылықтарының кепілдік шарттарына сәйкестігін тексеру үшін пайдаланылуы мүмкін. Куланц немесе кепілдік талаптары жағдайында оқылған деректер талаптарды көлік құралының өндірушісіне тез өңдеу үшін беріледі.

Автокөліктегі оқиғалар мен ақаулықтарды тіркегішті уәкілетті АТҚКС-те, басқа АТҚКС-те немесе мамандандырылған ТҚКС-те жөндеу немесе сервистік жұмыстарды жүргізу барысында нөлдеуге болады.

Деректерді бақылау

Өнім сапасын қамтамасыз ету немесе сервистік қызмет көрсету процестерін оңтайландыру үшін автокөлік өндірушісіне деректерді беруді қалау бойынша тоқтатуға болады.

Деректерді жария етуге арналған заңды талаптар

Автокөлік өндірушісі қолданыстағы заңнама шеңберінде сақталған деректерді ресми мекемелерге беруге міндетті. Деректерді осылай беру тек құқық бұзуды тергеу сияқты кездердегі ерекше жағдайларда ғана талап етіледі.

Мемлекеттік органдарда жекелеген жағдайларда автокөліктегі ақпаратты өз бетінше оқуға құқығы бар. Апат жағдайын анықтау үшін, мысалы, қауіпсіздік жастығын басқару блогынан ақпарат оқылуы мүмкін.

ЕО аумағында әрекет ететін заңнамалық міндеттемелер шеңберінде Еурокомиссияға автокөлік шығынының белгілі бір деректері, автокөліктің өндірушісіне қатысты отын және энергия шығыны, сондай-ақ жүріп өткен жол секілді **OBFCM** деп аталатын деректер беріледі. Көлік құралының иесі осы мақсатта деректерді беруден бас тарта алады.

Мобильді соңғы құрылғылар

Жинақтамаға байланысты автокөлікке, мысалы, автокөлік арқылы смартфон функцияларын басқару үшін мобильді соңғы құрылғыларды қосу мүмкіндігі қарастырылған. Мысал: **Apple CarPlay**. Бұл ретте, мысалы, соңғы мобильді құрылғыдағы суретті және дыбысты автокөліктің мультимедиа жүйесін шығаруға болады.

Осымен бірге мобильді соңғы құрылғыға белгілі бір ақпарат беріледі. Біріктіру түріне байланысты автокөліктің тұрған жері және басқа да жалпы ақпараты берілуі мүмкін. Бұл таңдалған қолданбаларды, мысалы, навигацияны немесе музыка ойнатуды тиімді пайдалануды қамтамасыз етеді. Деректерді әрі қарай өңдеу түрін қолданба провайдері белгілейді.

Қызметтер

Жалпы ережелер

Егер автокөлік сымсыз байланыс жүйесімен жабдықталған болса, онда автокөлік пен басқа жүйелердің, мысалы, **BMW ConnectedDrive** арасында деректер алмасуды орнатуға болады.

Автокөлік өндірушісінің қызметтері

Автокөлік өндірушісінің онлайн қызметтер функциялары тиісті дереккөздерде, мысалы, «Қолданудың жалпы шарттары» бөлімінде немесе өндіруші веб-сайтында сипатталған. Сол жерде деректерді қорғау жөніндегі құқықтық ақпарат көрсетілген.

Онлайн қызметтерді көрсету үшін дербес деректер пайдаланылуы мүмкін. Деректермен алмасу қорғалған қосылыс арқылы, мысалы, осы мақсат үшін көлік құралы өндірушісінің арнаулы деректер жүйесінің көмегімен жүзеге асырылады.

Қызметтерді көрсету үшін қажеттілерінен өзге дербес деректерді жинау, өңдеу және қолдану тек тиісті құқықтық негіздермен ғана, атап айтқанда шарттың талаптарына сәйкес, құқықтық міндеттемеге байланысты немесе пайдаланушының келісімімен ғана жүзеге асырылады.

BMW ConnectedDrive

BMW ConnectedDrive көлік құралын көптеген цифрлық қызметтермен бір желіге біріктіруге жауап береді. Қолдану кезінде онлайн режимінде негізінен автокөлікте сақталған келісілген қызметтің көрсетілуіне қажетті деректер, мысалы, автокөлікті сәйкестендіруге және орналасқан жерін анықтауға арналған ақпарат беріледі. Деректерді өңдеудің нақты жағдайына байланысты пайдаланушымен арадағы шарт немесе пайдаланушының алдын ала айқын түрде білдірген келісімі негіздеме болып табылады.

Кейбір жағдайларда деректердің берілуі белгілі бір оқиғалар, мысалы, интеллектуалды төтенше қоңырау арқылы іске қосылады. Сымсыз байланыс автокөліктің өз қабылдау-тарату торабы арқылы немесе жеке соңғы мобильді құрылғылар, мысалы, смартфондар арқылы қамтамасыз етіледі. Деректердің берілуі пайдаланушының қалауы бойынша өшіріледі. Деректерді беру өшірілгеннен кейін барлық функциялар бірдей қолжетімді болмауы мүмкін.

Сымсыз қосылыс онлайн-функцияларды пайдалануға мүмкіндік береді. Онлайн-функцияларға автокөлік өндірушісі немесе өзге жеткізушілер ұсынатын онлайн-қызметтер мен қолданбалар жатады.

Басқа провайдерлердің қызметтері

Басқа онлайн қызметтерді тиісті провайдерлер өздері қабылдаған деректерді пайдалану және қорғау шарттарын сақтай отырып көрсетеді. Бұл ретте көлік құралының өндірушісі деректермен алмасуға ықпал етпейді.

Қызмет көрсету шеңберінде дербес деректерді жинау және пайдалану түрі, мөлшері және мақсаты туралы ақпаратты үшінші тарап тиісті провайдерден сұратуы мүмкін.

Дербес шешім

Әр пайдаланушы қызметтердің немесе қызметтер пакетінің ұсынылуына шартты, мысалы, BMW ConnectedDrive шартын жасасатынын не жасаспайтынын өз бетінше шешеді. Деректерді өңдеудің көлемі мен мазмұны туралы ақпарат қызметтер алынғанға дейін ұсынылады.

Пайдаланушының әрдайым қызметтерді ажырату мен қызмет көрсетуге қажетті деректерді өңдеуге тыйым салу мүмкіндігі бар. Сонымен бірге деректерді беру арнасын қосуға және толық өшіруге болады. Заңда ұйғарылған қызметтер мен шұғыл шақыру жүйесі сияқты функциялар ғана өшпейді.

Көлік құралы деректерінің ашықтығы

BMW CarData BMW ConnectedDrive-ты қолдану барысында көлік құралының деректерімен жұмыс істеудің ашықтығын қамтамасыз етеді. BMW CarData көмегімен BMW ConnectedDrive үшін өңдеу мәнмәтінінде көлік құралының деректерін үшінші тарапқа беруге арналған рұқсатты баптауға болады. Әрбір жеке сервис ұсынысы үшін сақтандыру компаниясы сияқты үшінші тараптар үшін деректерді алуға рұқсат беру немесе тыйым салу туралы шешімдер қабылдануы мүмкін.

Оған қоса, кез келген уақытта BMW CarData мұрағатын сұратуға болады. Мұрағатта BMW ConnectedDrive шеңберінде жіберілетін және сақталатын деректер туралы мәліметтер ұсынылады. Үшінші тараптардың BMW CarData мұрағатын алуы тек көлік құралы өндірушісінің сервері арқылы ғана жүзеге асады. Автокөлікке және оның деректеріне тікелей қол жеткізуге рұқсат берілмейді.

BMW CarData туралы қосымша ақпаратты My BMW ConnectedDrive клиенттік порталынан қараңыз.

Оқиға деректерін тіркегіш

Бұл автокөлік оқиға деректерін тіркегішпен жабдықталған. Бұл компоненттің негізгі функциясы белгілі апаттық немесе апаттық деуге жақын жағдайларда, мысалы, қауіпсіздік жастығы іске қосылғанда немесе жолдағы кедергіге соқтығысқанда көлік құралының жүйелері қалай әрекет еткенін түсінуге көмектесетін деректерді жазудан тұрады. Оқиға деректерін тіркегіш қозғалыс динамикасын басқару жүйелеріне және қозғалыс қауіпсіздігі жүйелеріне қатысты деректерді қысқа уақыт мезетінде, әдетте 30 секунд бойы немесе одан кем жазып отыруға арналған.

Осы автокөлікке орнатылған оқиға деректерін тіркегіш, мысалы, келесі деректерді жазу қызметін атқарады:

- w Автокөліктің әртүрлі жүйелерінің әрекеті.
- w Жүргізушінің және алдыңғы жолаушының қауіпсіздік белдіктерін таққаны не тақпағаны.

- w Жүргізуші акселератор педалін және (немесе) тежегіш педалін қаншалықты күшпен басты және жалпы басты ма.
- w Автокөліктің қандай жылдамдықпен жүріп келе жатқаны.

Бұл деректер апат орын алған мән-жайларды және жарақаттардың келтірілгенін не келтірілмегенін дұрысырақ түсінуге көмектесуі тиіс.

Деректер автокөлікте тек ЖКО орын алған жағдайда ғана жазылады. Қалыпты қозғалыс жағдайларында оқиға деректерін тіркегіштегі деректер, сондай-ақ аты-жөн, жыныс, жас және апат оры секілді дербес деректер сақталмайды.

Алайда басқа инстанциялар, мысалы, жазаны орындау органдары жазылған деректерді әдетте жазатайым жағдайларды тексеру кезінде жиналатын жеке анықталатын деректермен біріктіре алады.

Жазылған деректерді оқу үшін арнайы құрылғылар және автокөлікке немесе оқиға деректерін тіркегішке қолжетімділік қажет. Көлік құралдарының өндірушілерінен өзге, мысалы, жазаны орындау органдары секілді басқа инстанциялар да қолында ақпаратты оқуға арналған арнайы құрылғылары болуы мүмкін (егер олар автокөлікке немесе оқиға деректерін тіркегішке қолжетімділікке ие болған болса).

VIN нөмірі

Жалпы ережелер

Экспорттық орындалуына байланысты автокөліктің сәйкестендіру нөмірі әртүрлі жерде орналасуы мүмкін. Бұл тарауда модельдер қатары үшін мүмкін болатын барлық орналасу орындары сипатталған.

Мотор бөлімі



Басылған VIN мотор бөлімінде автокөліктің оң ағында көрсетілген.

Алдыңғы әйнек



VIN алдыңғы әйнектің астында қосымша көрсетілген.

Оң жақтағы зауыт тақтайшасы



Автокөліктің сәйкестендіру нөмірі автокөліктің оң жағындағы фирмалық тақтайшада көрсетілген.

iDrive

VIN нөмірді iDrive арқылы да көрсетуге болады.

1. ■■ «Приложения» (Қолданбалар) мәзірі
2. «Все приложения» (Барлық қолданбалар)
3. «Мобильные устройства» (Мобильді құрылғылар)
4. «Настройки» (Баптаулар)
5. «VIN автомобиля:» (Автокөліктің VIN-i:)

Сол жақтағы зауыт тақтайшасы



Автокөліктің сәйкестендіру нөмірі автокөліктің сол жағындағы фирмалық тақтайшада көрсетілген.

Отыру

Ашу және жабу

Автокөлік кілті



Автокөлік кілтіндегі түймелер.

Таңба	Мәні
	Құлыпты ашу.
	Құлыптау. Автономды кондиционер.
	Жинақтамаға байланысты: Жүксалғышты ашып, жабыңыз. Жүксалғыш бөлімін ашыңыз.
	«Үйге шығарып сал» функциясы.

Автокөлік салонына кіру

Автокөлік кілтімен құлыпты ашу

 Отыру үшін автокөлік кілтіндегі түймені басыңыз.

Егер таңдалған баптауларға байланысты тек жүргізуші есігі мен отын багы аузының қақпағының құлпы ғана ашылған болса, қалған есіктердің құлыптарын ашу үшін, автокөлік кілтінің түймесін тағы бір рет басыңыз.

Автокөлік кілтімен құлыптау

1. Жүргізуші есігін жабыңыз.

2.  түймесін басыңыз.

Автокөліктің барлық құлыптары бекітіледі.

Орталық құлып түймелері

Шолу

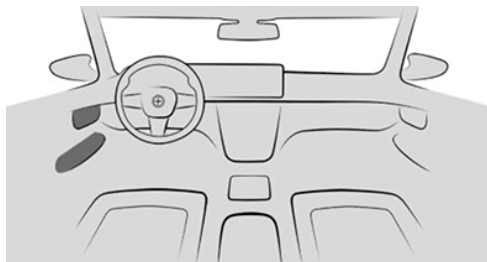

Орталық құлып түймелері алдыңғы есікте орналасқан.

 Құлыптау.

 Құлыпты ашу.

Автокөлік құлпын бекітіңіз

 Алдыңғы есіктер жабылған кезде жүргізушінің немесе алдыңғы жолаушының есігіндегі түймені басыңыз.

Отын багы люгінің құлпы ашық күйінде қалады.



Автокөлік құлпын ашыңыз



Жүргізушінің немесе алдыңғы жолаушының есігіндегі түймені басыңыз.

Жүксалғышқа кіру

Жүксалғышты ашу

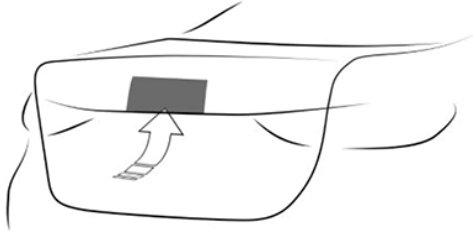

w Автокөліктің құлпын ашыңыз, содан кейін жүксалғыштағы түймені басыңыз.

w  Автокөлік кілтіндегі түймені шамамен 1 секунд басып тұрыңыз.

Қажет кезде есіктердің құлпы ағытылады.

Жүксалғышты қолмен жабу

Жинақтамаға байланысты: артқы есікті ұстауға арналған ойығынан ұстап төмен тартыңыз.

Жүксалғыштың автоматты түрде жабылуы

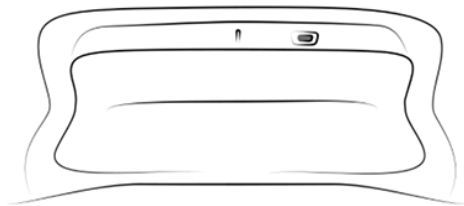

Жинақтамаға байланысты:

w  Жүксалғыштағы түймені басыңыз.

w  Автокөлік кілтіндегі түймені жүксалғыш жабылғанша басып тұрыңыз.

Индикация, басқару элементтері

Руль аймағында



- 1 Жарық ауыстырып қосқышы
- 2 Бұрылыс көрсеткіштері, шалғай жарық
- 3 Аспаптар тақтасы
- 4 Әйнектазалағыштар

Бақылау және сигнал шамдары

Бақылау және сигнал шамдары әртүрлі түспен әртүрлі тіркесіммен жануы мүмкін.

Жүруге дайын режимін қосқанда кейбір шамдардың жұмыс істейтіні уақытша жанып тексеріледі.

Жүргізуші есірі



- 1 Әйнеккөтергіштер
- 2 Орталық құлып
- 3 Орындықтар, жайлылық функциялары
- 4 Сыртқы айналар
- 5 Жұқсалғыш

Коммутациялық орталық

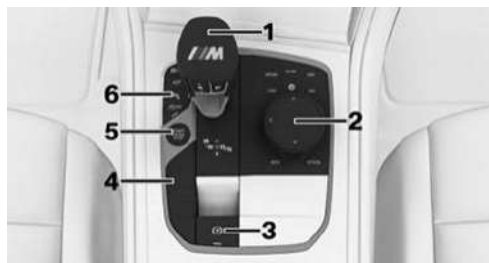

- 1 Селектор интірегі
- 2 Контроллер
- 3 Тұрақ тежегіші және авт. түрде ұстап тұру.
- 4 M MODE, M баптауы, Sound Control
- 5 Старт/Стоп түймесі
- 6 Көмекші жүйелер

BMW iDrive

Жұмыс істеу принципі

BMW iDrive автокөлікті басқару және индикациялау тұжырымдамасын құрайды және көптеген функцияларды қамтиды.

Контроллердегі түймелер

Түйме	Функция
HOME	Бас мәзірді шығару.
MEDIA	Media мәзірін шығару.
TEL	Телефон мәзірін шығару.
MAP	Навигация жүйесінің картасын шығару.
NAV	Навигация жүйесінің межелі орынды енгізу мәзірін шығару.
BACK	Алдыңғы мәзірді ашыңыз.
OPTION	Опциялар мәзірін шығару.

BMW Intelligent Personal Assistant

Жұмыс істеу принципі

BMW Intelligent Personal Assistant – бұл көлік құралының әртүрлі жүйелерін табиғи дауыспен басқаруды қамтамасыз ететін жеке көмекші.

Дауыспен басқару функциясын қосу

1. Рульдегі түймені  басып қалыңыз.
2. Пәрменді айтыңыз.



Дауыспен басқарудан бас тарту



- w Рутьдегі түймені қайта басыңыз.
- w >Отмена< (Болдырмау)
- w Контроллерді оңға не солға жылжытыңыз.
- w Контроллерді басыңыз.

Баптау және басқару

Орындықтар, айналар және руль

Орындықтарды реттеу

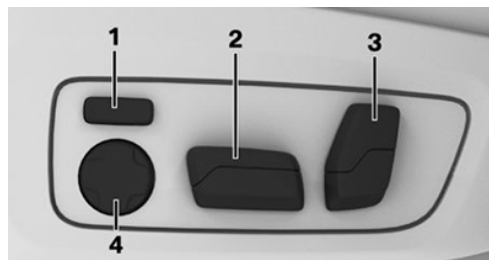

- 1 Арқалық ені
- 2 Орындықтың биіктігі/бойлық бағыты/еңкеюі
- 3 Бассүйегіш/орындық арқалығының еңкеюі
- 4 Бел тіреуіші

Бассүйегішті баптау

Биіктікті реттеу

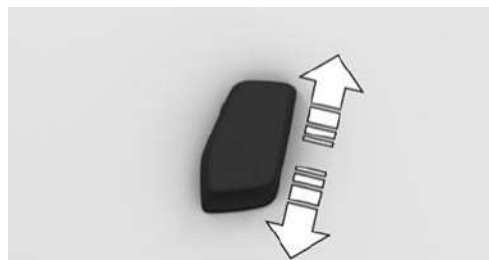

Ауыстырып қосқышты жоғары немесе төмен басыңыз.

М шөміш тәрізді карбон орындық жабдығы бар:

Бассүйегіштерді биіктігі бойынша реттеуге болмайды.

Қашықтықты реттеу

Бастың желкеге дейінгі қашықтық орындықтың арқалығын еңкейту арқылы реттеледі.

Сыртқы айналарды реттеу



Жүргізуші есіндегі түймелер.

Таңба	Мәні
	Сыртқы айналарды жию және жаю.
	Сыртқы айналарды реттеу.
	Сыртқы айнаны таңдау, тұраққа қою күйіне автоматты түрде орнату.

Рульдің күйін реттеу

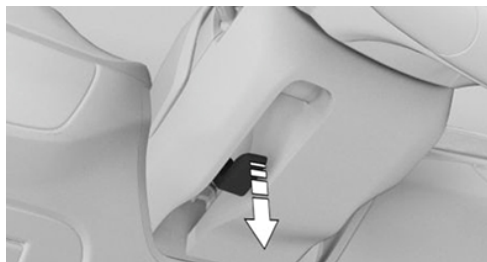



1. Интіректі толықтай төмен қайырыңыз.
2. Рудьді екі қолыңызбен ұстап, орындықтың күйіне қатысты бойлық бағытта және биіктігін реттеңіз.
3. Ауыстырып қосқышты қайта қайырыңыз.

Жад функциясы

Жұмыс істеу принципі

Жад функциясы арқылы келесі баптауларды сақтауға және қажет болғанда сұратуға болады:

- w Орындық күйі.
- w Сыртқы артқы көрініс айналарын реттеу.
- w Проекциялық дисплейдің биіктігі.

Шолу



Жад функциясының пернесі алдыңғы орындықта орналасқан.

Баптауды сақтау

1. Орындықтың күйін реттеңіз.
2. Түймені басыңыз . Жарықдиод жанады.
3. Жарықдиод жанып тұрған кезде қажетті жад пернесін басыңыз. Сигнал естіледі.

Баптауларды шығару

Қажетті 1 немесе 2 жад пернесін басыңыз.

Ақпараттық ойын-сауық жүйесі

Навигация жүйесінде межелі орынды енгізу

1.  Навигация мәзірі
2. «Ввод цели» (Межелі орынды енгізу)
Іздеу және жазбалар өрісі, мысалы, іздеу тарихы көрсетіледі.
3. Қажетті жазбаны немесе іздеу өрісін таңдаңыз.
4. Іздеу өрісін таңдағаннан кейін таңбаны енгізіңіз немесе көрсетіліп тұрған межелер санаттарының бірін таңдаңыз.

Қажет болса, қосымша ақпаратты, мысалы, алдын ала қарап көру картасын көрсету үшін таңдаңыз **OK**.

Қажет болса, ұсынылған тірек сөзді растаңыз.

5. Қажетті жазбаны таңдаңыз.
6. «Начать ведение к цели» (Межелі орынға бағыттауды бастау)

Ойын-сауық жүйесі

Көлік құралының типіне байланысты орталық консольге немесе аспаптар тақтасына мынадай басқару органдары кіріктірілген:

Басқару органы

Функция



Дыбыс деңгейін реттеу үшін дыбыс деңгейінің реттегішін бұраңыз.

Дыбыс сигналдарының берілуін өшіру үшін дыбыс деңгейінің реттегішін басыңыз. Түймені қайта басқан кезде бұған дейін берілген дыбыс деңгейі қайта қосылады.



Ойын-сауық түрін ауыстырыңыз.



Бір рет басы: радиостанцияны/тректі ауыстыру.



Басып тұру: тректі алға/артқа тез айналдыру.

Мобильді телефонды пайдалану

Жалпы ережелер

Мобильді телефон автокөлікке бір рет қосылғаннан кейін оны iDrive көмегімен және рульдегі түймемен басқаруға болады.

Мобильді телефонда Bluetooth қосыңыз.

Bluetooth арқылы қосылу

1. ■■ «Приложения» (Қолданбалар) мәзірі
2. «Все приложения» (Барлық қолданбалар)
3. «Мобильные устройства» (Мобильді құрылғылар)
4. «Подкл. новое устройство» (Жаңа құрылғыны қосу)

Басқару дисплейінде автокөлік танып анықтаған құрылғылар көрсетіледі.

5. Қажетті ұялы телефонды таңдаңыз.

6. Басқару дисплейінде көрсетілетін бақылау нөмірін мобильді телефон дисплейіндегі бақылау нөмірімен салыстырып, олардың сәйкестігін растаңыз.

7. Қажет болса, келесі байланысу режимін таңдаңыз:

«Использовать Bluetooth» (Bluetooth-ды қолдану)

Құрылғы жалғанып, құрылғылар тізімінен көрінетін болады.

Қоңырауды қабылдау

Қоңырауға келесідей жолдармен жауап беруге болады:

- w iDrive арқылы:



 «Принять» (қабылдау)

- w  Руль дөңгелегіндегі телефон функциясының түймесін басыңыз.

Сөйлесу автокөліктің дауысты байланыс құрылғысы арқылы жүргізіледі.

Нөмірді теру

Нөмірді теру үшін келесі әрекеттерді орындаңыз:

1.  «Связь» (Байланыс) мәзірі
2. «Больше» (Көбірек)
3. «Набрать номер» (Нөмірді теру)
4. Қажетті сандарды енгізіңіз.
5. w  Телефон таңбасын таңдаңыз.

Байланыс ең жоғары басымдыққа ие мобильді телефон арқылы орнатылады.

- w  Телефон таңбасын басып ұстап тұрыңыз.

«Қоңырау шалу жолы»: автокөлікке екі телефон қосылған болса, қай мобильді телефоннан байланыс орнату керек екенін таңдауға болады.



Жолда

Жүргізу

Жүруге дайын

Жүруге дайын режимін қосу

1. Тежегіш педалін басыңыз.
2. Механикалық беріліс қорабы: ілінісу педалін басып, бейтарап берілісті қосыңыз.
3. Старт/Стоп түймесін басыңыз.
Жүруге дайын режимі қосулы.

Жүруге дайын режимін өшіру

Механикалық беріліс қорабы:

1. Автокөлік тоқтағаннан кейін тұрақ тежегішін қосыңыз.
2. Старт/Стоп түймесін басыңыз.
Қозғалтқыш өшеді.
Автокөлік пайдалануға дайындық күйіне ауысады.
3. Алдыңғы берілісті немесе артқа жүру берілісін қосыңыз.

M Steptronic спорттық БК:

1. Автокөлік тоқтағаннан кейін тежегіш педалін басыңыз және селектор иінтірегін Р күйіне қойыңыз.
2. Тұрақ тежегішін мықтап тартыңыз.
3. Старт/Стоп түймесін басыңыз.
READY индикациясы сөніп, дыбыс сигналы естіледі.

Автоматты Старт/Стоп

Автоматты «Старт/стоп» функциясы отынды үнемдеуге көмектеседі. Ол үшін жүйе қозғалтқышты өшіреді, мысалы, кептелісте немесе бағдаршамда тоқтаған кезде.

Жүруге дайын режимі белсенді болып қалады. Орыннан қозғалу үшін қозғалтқыш келесі жағдайларда автоматты түрде іске қосылады:

Механикалық беріліс қорабы:

- w Ілінісу педалін басу арқылы.
- M Steptronic спорттық БК:
- w Тежегіш педалін жіберу арқылы.
 - w Автокөлікті бір орында ұстап тұру функциясы қосылған кезде: акселератор педалін басыңыз.
 - w Жинақтамаға және жол жағдайына байланысты жүргізушінің белсендірілген көмекші жүйелері арқылы.

Механикалық беріліс қорабы

Ауыстыру

Тым төмен беріліске ауысқанда, тым жоғары айналу жиілігі қозғалтқышты зақымдауы мүмкін. Мүлікке зиян келтіру қаупі бар. 5-ші немесе 6-беріліске ауысқан кезде ауыстырып қосқышты оңға қарай тірелгенше басыңыз.

Артқа жүру берілісі

Автокөлік тұрақта тұрғанда ғана қосыңыз.

Қарсылықты жеңе отырып, шұғыл қимылмен тұтқаны солға жылжытыңыз және алға ауыстырып қосу арқылы артқа жүру берілісін қосыңыз.

Steptronic M спорттық БК

D/S, N, R күйіне селектор тұтқасын ауыстыру



- w R: артқа жүру.
- w N бейтарап күйі.
- w  Ортаңғы күй, алға жүру күйі.
- w – Төмендетілген беріліске ауыстыру, қолмен.
- w + Жоғарылатылған беріліске ауыстыру, қолмен.
- w D/S Drive режимі немесе бірізді режим.

Тежегіш педалін автокөлік орнынан қозғалғанша басып тұрыңыз, әйтпесе беріліс немесе артқа жүру берілісі қосылып тұрғанда автокөлік қозғала бастайды.

Селектор тұтқасын R күйіне тек автокөлік тұрақта тұрған кезде қосыңыз.

Селектор тұтқасын P күйіне ауыстыру

Селектор тұтқасын P күйіне тек автокөлік тұрақта тұрған кезде ауыстырыңыз.

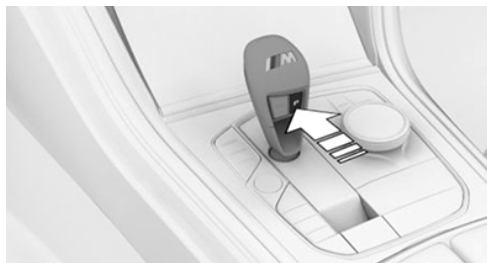

-  P түймесін басыңыз.
Тұрақ тежегіші қосылады, және тұрақта трансмиссияны бұғаттау іске қосылады.

Тұрақ тежегіші

Тұрақ тежегішін қатайтыңыз

-  Ауыстырып қосқышты тартыңыз.
Ауыстырып қосқыштағы жарықдиод және аспаптар тақтасындағы бақылау шамы жанып тұр.

Тұрақ тежегішін ажырату

-  Жүруге дайындық күйі қосулы тұрғанда:

Механикалық беріліс қорабы: тежегіш басылған кезде қосқышты басыңыз.

M Steptronic спорттық беріліс қорабы: тежегіш педалі басылған немесе селектор тұтқасы «P» күйінде болған кезде ажыратқышты басыңыз.

Жарықдиод пен бақылау шамы сөнеді.

Тұрақ тежегіші өшірілген.

Тұраққа қою

Тұрақ тежегіші қосулы екенін тексеріңіз.



Жарық және шолу

Бұрылыс көрсеткіштері, шалғай жарық, жарық сигналы

Бұрылыс көрсеткіштері

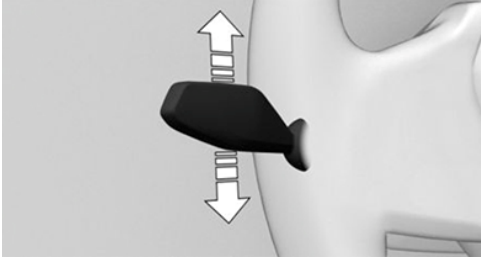

- w Жыпылықтау: иінтіректі іске қосылу нүктесінен асырып басыңыз.
- w Бұрылыс көрсеткіштерінің үш рет жыпылықтауы: иінтіректі ауыстырып қосқышты жоғары не төмен жеңіл басыңыз.
- w Қысқа жыпылықтау: иінтіректі іске қосылу нүктесіне дейін басып, жыпылықтау қажет болғанша ұстап тұрыңыз.

Шалғай жарық, жарық сигналы



Иінтіректі итеріңіз немесе тартыңыз.

- w Шалғай жарық қосулы, 1-көрсеткі. Шалғай жарық қосулы таяу жарық қосулы кезде жанады.
- w Шалғай жарық өшірулі/жарық сигналы, 2-көрсеткі.

Жарық және жарықтандыру

Автокөліктегі түймелер

Таңба	Функция
	Артқы тұман шамы.
	Сыртқы жарық өшірулі. Күндізгі жүріс шамдары.
	Тұраққа қою шамдары.
	Фара жарығын қосуды автоматты түрде басқару. Бейімделетін жарықтандыру функциялары.
	Таяу жарық.
	Аспаптар тақтасының көмескі жарығы.
	Тұраққа қою шамдары, оң жақ.
	Тұраққа қою шамдары, сол жақ.

Әйнектазартқыштар

Әйнектазартқышты қосу

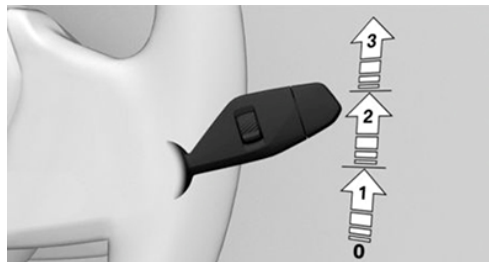

Иінтіректі қажетті күйге келгенше жоғары қайтарыңыз.

- w Әйнектазартқыштардың қозғалыссыз күйі, 0 күйі.
- w Жаңбыр датчигі режимі, 1-күй.
- w Әйнектазартқыштардың қалыпты жұмыс жылдамдығы, 2-күй.
- w Әйнектазартқыштардың жоғары жұмыс жылдамдығы, 3-күй.

Әйнектазартқышты өшіру және бір рет қосу

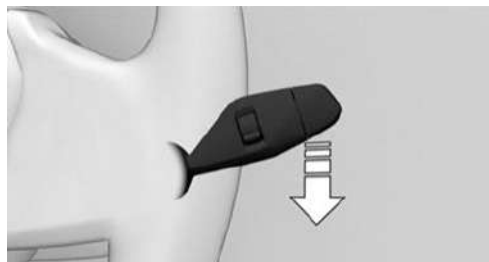

Ауыстырып қосқышты төмен басыңыз.

- w Өшіру: иінтіректі «0» күйіне келгенше төмен басыңыз.
 - w Әйнектазартқышты бір рет қосу: тұтқаны «0» күйінен төмен басыңыз.
- Иінтіректі жібергеннен кейін ол «0» күйіне қайтады.

Жауын-шашын датчигін қосу/өшіру

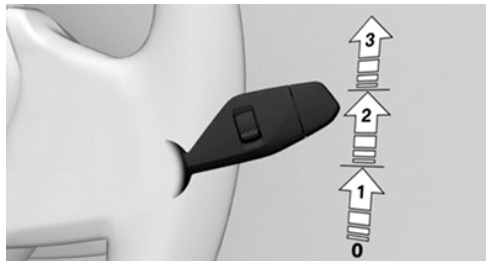

Қосу: иінтіректі «0» күйінен жоғары қарай басыңыз, 1-көрсеткі.

Өшіру: иінтіректі қайтадан «0» күйіне басыңыз.

Жаңбыр датчигінің сезгіштігін реттеу

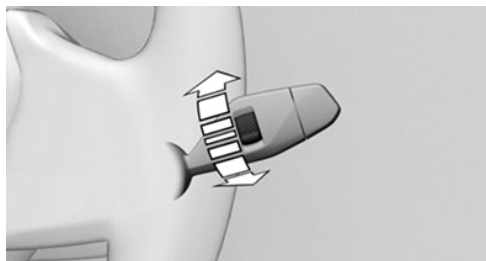

Әйнектазартқыш щеткаларының иінтірегіндегі дөңгелекшені бұраңыз.

Алдыңғы әйнекті тазалау

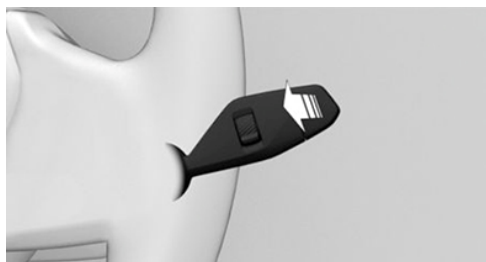

Иінтіректі тартыңыз.





Кондициялау

Кондиционер функциялары



Кондиционер мәзіріндегі функциялар

Таңба	Функция
	Кондиционер жүйесін қосыңыз/өшіріңіз.
	Автоматты бағдарлама.
	Автокөлік салонындағы температура.
	Салқындату функциясы.
	Максималды салқындату.
	Рециркуляциялау режимі.
	Автоматты рециркуляция.
	Сыртқы ауа.
	Ауа мөлшері.
	Ауа легін тарату.
	SYNC бағдарламасы.
	Орындық жылытқышы.

Таңба	Функция
	Орындықтарды белсенді түрде желдету.
	Рульді жылыту.

Түймелер, кондиционер жүйесі



Таңба	Функция
	Жібіту режимі.
	Артқы әйнекті жылыту.

Түймелер, салонның артқы бөлігіндегі кондиционер жүйесі

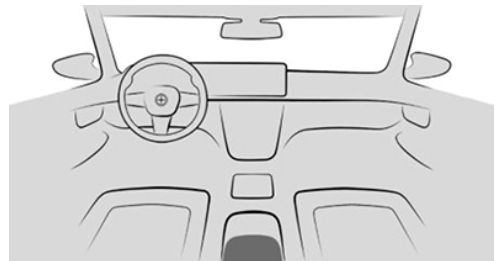

Таңба	Функция
	Автоматты бағдарлама.
	Температура.
	Ауа легін тарату.
	Өшіру.

Жолда аялдау

Отын құю

Отын бағының тығыны

1. Отын бағы аузының қақпағын ашу үшін артқы жиегінен басыңыз, көрсеткі. Отын бағы аузының қақпағы ашылады.
2. Отын бағының тығынын сағат тіліне қарсы бағытта бұраңыз.
3. Отын бағының тығынын отын бағының құятын аузының қақпағындағы бекіткішке қыстырыңыз.

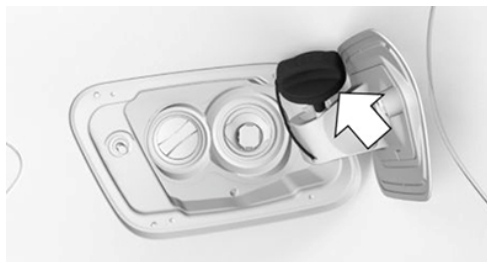
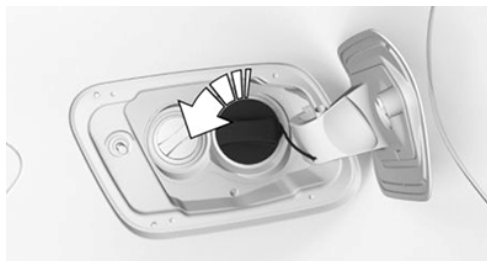



Дискілер мен шиналар

Шиналардағы қысым деректері



Шиналардағы ауаның қысымының мәні жүргізуші есігінің тіреуіндегі тақтайшада көрсетілген.

Шиналардағы қысымды түзегеннен кейін

Шиналардағы қысымды бақылау жүйесі бар жинақтамада шиналардағы түзелген қысым автоматты түрде қолданылады. Шиналардың баптаулары дұрыс екенін көз жеткізіңіз. Егер басқару дисплейінде кейбір шиналар бойынша шиналардағы ауа қысымының мәндері көрсетілмей тұрса, шиналардағы қысымды бақылау жүйесін нөлдеңіз.

Шиналардың зақымдалу индикаторы бар жинақтамада оны қайта баптау қажет.

Шиналардағы қысымды тексеру

Шиналардағы ауа қысымын тексеріңіз:

- w Кемінде айына екі рет.
- w Ұзақ сапар алдында.

Май деңгейін бақылау

Жұмыс істеу үшін қажетті шарттар

Ағымдағы өлшенген мән стандартты қозғалыс басталғаннан кейін шамамен 30 минут өткенде қолжетімді.

Мотор майының деңгейінің көрсетілуі

1. ■■ «Приложения» (Қолданбалар) мәзірі
2. «Автомобиль» (Автокөлік)
3. «Состояние автомобиля» (Автокөліктің күйі)
4. «Уровень моторного масла» (Мотор майының деңгейі)

Мотор майын қосымша құю

Жалпы ережелер

Мотор майын қосымша құймас бұрын автокөлікті тоқтатыңыз және Жүруге дайын күйін өшіріңіз.

Мотор майын қосымша құю

1. Капот қақпағын ашыңыз.
2. Тығынды сағат тіліне қарсы бағытта бұраңыз.



3. Мотор майын қосымша құйыңыз.
4. Тығынды бұрап қатырыңыз.

Көмек

Апаттық жарық сигналын беру жүйесі

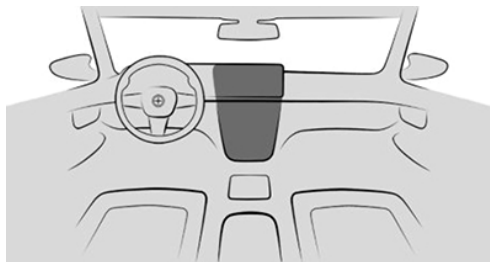

Апаттық жарық сигналын беру жүйесінің түймесі

BMW Assistance

BMW Assistance автокөлікке қатысты әртүрлі қызметтерді, мысалы, клиенттерді қолдау қызметін немесе жолдағы көмек қызметін қамтиды.

1.  «Приложения» (Қолданбалар) мәзірі
2. «Все приложения» (Барлық қолданбалар)
3. „BMW Assistance“
4. Қажет болса, қажетті баптауды таңдаңыз.
Таңдалған қызметпен дауысты байланыс орнатылады.



КОКПИТ

Автокөліктің жабдықталуы

Бұл тарауда белгілі бір автокөлікте болмаса да, модельге байланысты қазір қолжетімді немесе болашақта қолжетімді болатын

жинақтама, жүйелер мен функциялардың нұсқалары сипатталған.

Қосымша ақпарат:

Көлік құралының жинақтамасы, **9-бетті** қараңыз.

Руль

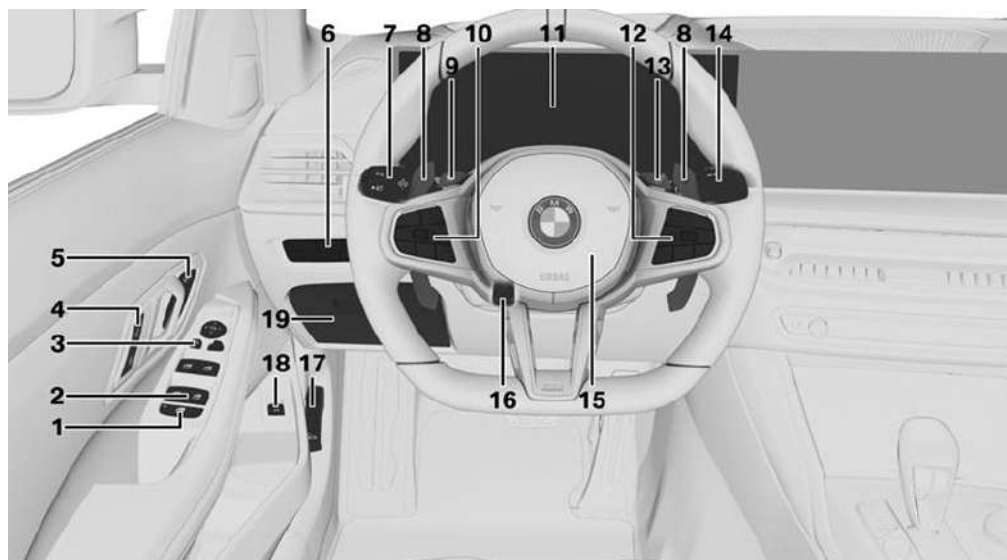

1  Артқы әйнекті құлыптау түймесі **102**

2  Әйнеккөтергіштер **100**

3 Сыртқы айналарды басқару **117**

4 Орталық құлып **95**





 Құлыпты ашу

 Құлыптау

5 Орындықтардың жайлы функциялары

 Жад функциясы **120**

6 Жарық

-  Артқы тұман шамы [186](#)
-  Жарықты ауыстырып қосқыш [181](#)
-  Сыртқы жарық өшірулі
Күндізгі жүріс жарықтары [184](#)
-  Тұрақ шамдары [182](#)
-  Фаралар жарығын автоматты
басқару [182](#)
Бейімделетін жарықтандыру
функциялары [185](#)
Шалғай жарық көмекшісі [180](#)
-  Таяу жарық [182](#)
-  Аспаптар тақтасының көмескі
жарығы [187](#)
-  Оң жақтағы тұраққа қою
шамдары [182](#)
-  Сол жақтағы тұраққа қою
шамдары [182](#)
- 7  Бұрылыс көрсеткіштерін/шалғай жарықты
ауыстырып қосқыш
-  Бұрылыс көрсеткіштері [179](#)
-  Шалғай жарық, жарық сигналы
[179](#)
-  Шалғай жарық көмекшісі [180](#)
-  Алыс сапарлар [171](#)
- 8  Руль астындағы құлақшалар [137](#)
- 9  M1 [239](#)
- 10  Рульдегі түймелер, сол жақта
-  Жылдамдықты қолмен шектегіш
[258](#)
-  Жинақтамаға байланысты:
Круз-контрольді қосу/өшіру [260](#)
-  Жинақтамаға байланысты:
Белсенді круз-контрольді
қосу/өшіру [263](#)
-  Рульмен басқаруды және
бағыттық тұрақтылықты қолдау
көмекшісімен [277](#):
-  Круз-контрольді, қашықтықты
бақылау жүйесін және жолақта
жүргенде көмек жүйесін
қосу/өшіру
-  Круз-контроль: жылдамдықты
сақтау
Жылдамдықты шектеу көмекшісі:
ұсынылған жылдамдықты
қолдану [273](#)
Жылдамдықты шектеу
индикаторы: сақтандыруды
белсендіру/сөндіру [255](#)
-  Круз-контроль жұмысын үзу
немесе жалғастыру
-  Белсенді круз-контроль:
қашықтықты арттыру
-  Белсенді круз-контроль:
қашықтықты азайту
-  Круз-контрольді екі позициялы
ауыстырып қосқыш
- 11  Аспаптар тақтасы [153](#)

12 Рульдегі түймелер, оң жақта



Аспаптар тақтасында мәзір жолағын көрсету [153](#)



Дыбыс деңгейі, навигация, ойын-сауық және байланыс жүйелеріне арналған пайдаланушы нұсқаулығын қараңыз [6](#)



Дауыспен басқару жүйесі [60](#)



Аспаптар тақтасында мәзір мазмұнын таңдау [153](#)

Радиостанция/тректі ауыстыру, Навигация, ойын-сауық және байланыс жүйелеріне арналған пайдаланушы нұсқаулығын қараңыз [6](#)



Телефон, Навигация, ойын-сауық және байланыс жүйелеріне арналған пайдаланушы нұсқаулығын қараңыз [6](#)



Проекциялық дисплейді баптау [155](#)

Аспаптар тақтасындағы ақпараттық-ойын-сауық жүйесін таңдау тізімдерін басқару [167](#)



M2 [239](#)

14 Әйнектазалағыш/әйнекжуғышты ауыстырып қосқыш



Әйнектазалағыштар [188](#)



Жаңбыр датчигі [189](#)



Алдыңғы әйнекті тазалау [190](#)



Дыбыс сигналы, бүкіл беті

16 Рульді реттеу [119](#)

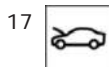

Капот қақпағының құлпын ашу [386](#)

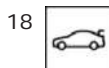

Жүксалғышты ашу және жабу [93](#)

19 Ашылмалы бөлім [338](#)

Орталық консоль аймағында

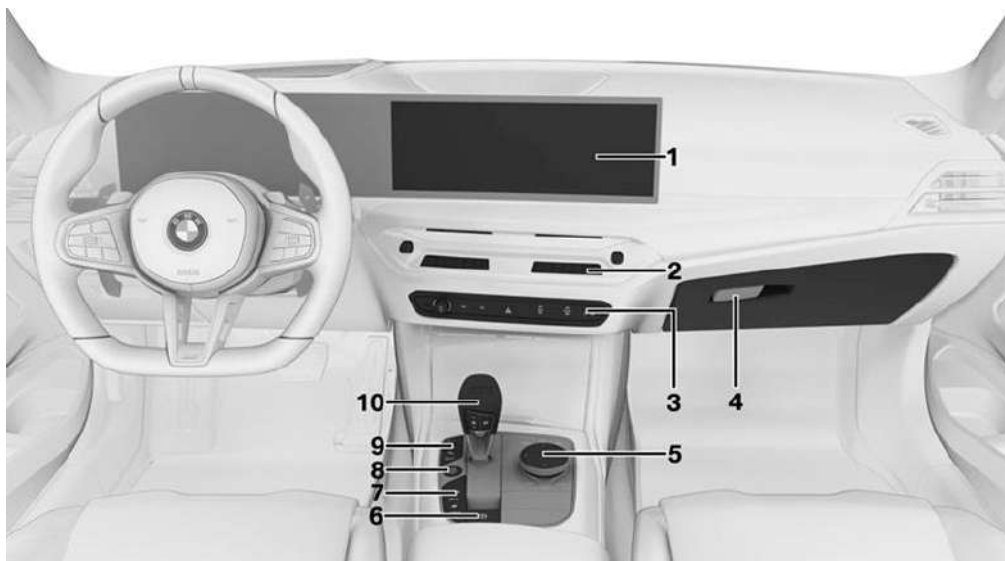

1 Басқару дисплейі [57](#)

2 Желдету [323](#)

3  Апаттық жарық сигналын беру жүйесі [404](#)

Кондициялау [313](#)

 Жібiту режимi [321](#)

 Артқы терезе жылытқышы [321](#)

Радиоқабылдағыш/мультимедиа, навигация, ойын-сауық және байланыс жүйелеріне арналған пайдаланушы нұсқаулығын қараңыз [6](#)

 Дыбыс деңгейін реттеу

 Келесі радиостанция, трек

 Алдыңғы радиостанция/трек

4 Ұсақ-түйек тартпасы [338](#)

5 Түймелері бар контроллер [57](#)

6  Тұрақ тежегіші [147](#)



 Автоматты түрде ұстау [149](#)



7  M РЕЖИМИ [242](#)

 M баптауы [239](#)

 Sound Control [152](#)

8  Жүруге дайын режимін қосу/өшіру [133](#)





- 9  Автоматты Старт/Стоп [133](#)
-  Тұраққа қою кезіндегі көмекші жүйелер [289](#)

-  Панорамалық көрініс [297](#)
-  Динамикалық тұрақтылықты бақылау жүйесі [245](#)

- 10 Механикалық беріліс қорабы: берілістерді ауыстырып қосу тұтқасы [136](#)
- M Steptronic спорттық БҚ: селектор тұтқасы [137](#)

Төбенің аймағында



- 1  Төтенше қоңырау шалу, SOS [405](#)
- 2  Электржетегі бар әйнек люкті басқару [103](#)
- 3  Экспорттық нұсқаға байланысты: Алдыңғы жолаушының үрлемелі қауіпсіздік жастығының бақылау шамы [196](#)
- 4  Кітап оқу шамдары [187](#)

5



Салонды жарықтандыруға арналған жарық аспаптары [187](#)

Автокөлік датчиктері

Автокөліктің жабдықталуы

Бұл тарауда белгілі бір автокөлікте болмаса да, модельге байланысты қазір қолжетімді немесе болашақта қолжетімді болатын жинақтама, жүйелер мен функциялардың нұсқалары сипатталған.

Қосымша ақпарат:

Көлік құралының жинақтамасы, 9-бетті қараңыз.

Шолу

Жабдыққа байланысты автокөлікте келесі камералар мен датчиктер орнатылады:

- w Алдыңғы бейнекамера.
- w Алдыңғы әйнектің артындағы камера.
- w Сыртқы артқы көрініс айналарындағы камералар.
- w Артқы көрініс камерасы.
- w Алдыңғы радар датчигі.
- w Бүйірлік радиолокациялық датчиктер, алдыңғы.
- w Бүйірлік радиолокациялық датчиктер, артқы.
- w Алдыңғы/артқы бампердегі ультрадыбыстық датчиктер.
- w Бүйірлік ультрадыбыстық датчиктер.

Бейнекамералар

Алдыңғы бейнекамера



Алдыңғы бейнекамера радиатор торында орналасқан.

Алдыңғы әйнектің артындағы камера

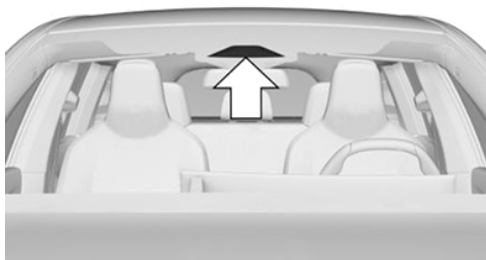

Алдыңғы әйнектің артындағы камера салон айнасы аймағында орналасқан.

Сыртқы артқы көрініс айнасындағы камералар

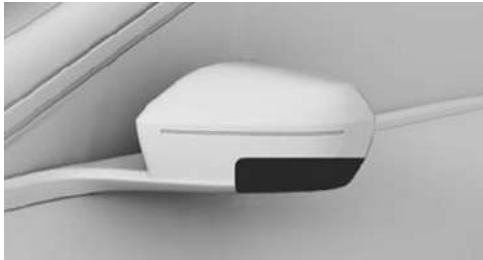

Сыртқы айналар корпусының төменгі бөлігінде бір бейнекамера бар.

Артқы көрініс камерасы

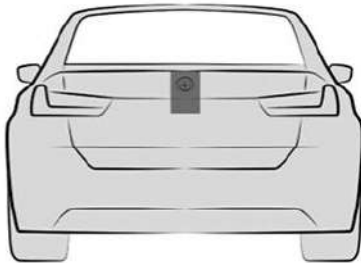

Артқы көрініс камерасы автокөліктің артқы жағындағы тұтқанда орналасқан.

Камералардың жұмыс істеу шарттары

Камералардың айналасы таза және ешнәрсемен жабылмаған.

Қосымша ақпарат:

- w Көлік құралын жуу, [416](#)-бетті қараңыз.
- w Автокөлікке күтім жасау, [418](#)-бетті қараңыз.

Камералардың жүйелік шектеулері

Камералар шектеулермен істеуі мүмкін және кейбір жағдайларда дәл емес кескін шығаруы мүмкін, мысалы, келесі жағдайларда:

- w Қалың тұман болғанда, жаңбыр немесе қар жауған кезде.
- w Тік өрде не еңісте немесе шұғыл бұрылыстарда.
- w Егер камераның көру аймағы жабық болса, мысалы, әйнектің немесе жапсырмалардың булануына байланысты.
- w Камера объективі ластанған немесе зақымдалған кезде.
- w Сыртқы артқы көрініс айналары жиылған кезде.
- w Есіктер ашық немесе жүксалғыш ашық күйде.
- w Қарсыдан қарқынды жарық түскенде немесе қатты шағылысқанда, мысалы, күн көкжиектен төмен болған кезде.
- w Қараңғыда.
- w Камера жоғары температураға байланысты қызып кетеді және уақытша өшеді.
- w Автокөлікті жеткізгеннен кейін камераны калибрлеу кезінде.

Жүйелік шектеулерге жеткенде автокөлік параметрлерін басқару жүйесінің хабарламасы көрсетіледі.

Радиолокациялық датчиктер

Қауіпсіздік техникасы бойынша нұсқау

АБАЙЛАҢЫЗ

Өзара кедергілер сияқты сыртқы факторлар автомобильдің радар датчиктерінің және сол арқылы жүргізушіге көмек көрсету жүйелерінің жұмысын бұзуы мүмкін. Апатқа ұшырау, жарақат алу және материалдық зиян келтіру қаупі бар. Жолдағы жағдайды қадағалаңыз, әрдайым рульге және тежеуге

дайын болыңыз, тиісті жағдайларда белсенді әрекет етіңіз.

Алдыңғы радар датчигі



FRS алдыңғы бамперде орналасқан.

Бүйірлік радиолокациялық датчиктер, алдыңғы

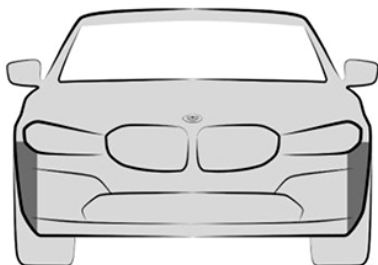

Радар датчиктері алдыңғы бампердің бүйірінде орналасқан.

Бүйірлік радиолокациялық датчиктер, артқы

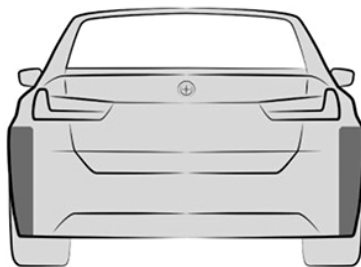

Радар датчиктері артқы бампердің бүйірінде орналасқан.

Радиолокациялық датчиктердің жұмыс істеу шарттары

Радиолокациялық датчиктердің айналасы таза және ешнәрсемен жабылмаған.

Қосымша ақпарат:

- w Көлік құралын жуу, **416**-бетті қараңыз.
- w Автокөлікке күтім жасау, **418**-бетті қараңыз.

Радар датчиктертердің жүйелік шектеулері

Радиолокациялық датчиктер жұмыс істемеуі немесе шектеулермен жұмыс істемеуі мүмкін, мысалы, келесі жағдайларда:

- w Датчиктер ластанған кезде.
- w Датчиктерге мұз қатқан кезде.
- w Датчиктер жабылған кезде, мысалы, жапсырмалармен, үлдірмен немесе нөмірлік белгімен.
- w Дұрыс бағытталмаған датчиктерге байланысты, мысалы, тұраққа қою кезінде зақымдалуға байланысты.
- w Егер датчиктің әрекет ету ауқымы, мысалы, шығыңқы жүкпен жабылған болса.
- w Егер датчиктердің әрекет ету ауқымы, мысалы, көлікжай қабырғаларымен, бұталармен, күртік қармен,

автокөліктермен немесе тіркемелермен жабық тұрса.

- w Датчиктердің жанында лак-бояу жұмыстары орынсыз жүргізілгеннен кейін.
- w Тік өрде немесе еңісте.

Жүйелік шектеулерге жеткенде автокөлік параметрлерін басқару жүйесінің хабарламасы көрсетіледі.

Ультрадыбыстық датчиктер

Алдыңғы ультрадыбыстық датчиктер

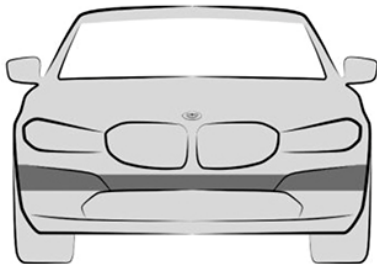

Ультрадыбыстық датчиктер алдыңғы бамперде орналасқан.

Артқы ультрадыбыстық датчиктер

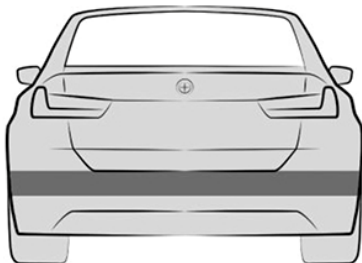

Ультрадыбыстық датчиктер артқы бамперде орналасқан.

Бүйірлік ультрадыбыстық датчиктер

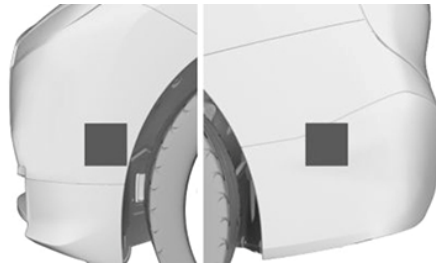

Ультрадыбыстық датчиктер алдыңғы және артқы бампердің қапталында орналасқан.

Ультрадыбыстық датчиктердің жұмыс істеу шарттары

Ультрадыбыстық датчиктердің айналасы таза және ешнәрсемен жабылмаған.

Қосымша ақпарат:

- w Көлік құралын жуу, **416**-бетті қараңыз.
- w Автокөлікке күтім жасау, **418**-бетті қараңыз.

Ультрадыбыстық датчиктердің жүйелік шектеулері

Ультрадыбыстық датчиктер арқылы нысандарды танудың физикалық шегі болуы мүмкін, мысалы, келесі жағдайларда:

- w Датчиктер ластанғанда немесе, мысалы, жапсырмалармен жабылғанда.
- w Дұрыс бағытталмаған датчиктерге байланысты, мысалы, тұраққа қою кезінде зақымдалуға байланысты.
- w Датчиктердің жанында лак-бояу жұмыстары орынсыз жүргізілгеннен кейін.
- w Балалар мен жануарларды тану.
- w Жамылғы сияқты белгілі бір киім киген адамдарды тану.
- w Кедергілер мен қозғалыс жолағының шетіндегі адамдар үшін.

- w Ультрадыбыстық жүйенің жұмысындағы сыртқы кедергілер, мысалы, өтіп бара жатқан автокөліктер, жабдықтың қатты дыбысы немесе басқа ультрадыбыс көздері.
- w Белгілі бір ауа райы жағдайында, мысалы, жоғары ылғалдылық, жаңбыр, қар, аяз, қатты ыстық немесе қатты жел.
- w Басқа автомобильдердің тіркемесінің тертесі немесе тарту-тіркеу құрылғысы.
- w Жұқа немесе сына тәрізді заттар үшін.
- w Қозғалатын нысандарды тану.
- w Жоғары орналасқан, шығыңқы нысандар үшін, мысалы, қабырғалардың шығыңқы жерлері.
- w Бұрыштары, жиектері және тегіс беттері бар нысандар үшін.
- w Жұқа немесе құрылымды беті бар заттар, мысалы, сым торлы қоршаулар.
- w Кеуекті беті бар заттар үшін.
- w Жәшіктер сияқты шағын және аласа нысандар үшін.
- w Танылған, аласа нысандар, мысалы, шекаралық тастың шеттері датчиктердің көрінбейтін жерлеріне түсуі мүмкін.
- w Жұмсақ кедергілер мен көбік қабығындағы кедергілер үшін.
- w Өсімдіктер немесе бұталар үшін.
- w Жуу қондырғылары мен жуғыштарда.
- w Жол кедір-бұдыр болса, мысалы, жылдамдық бәсеңдеткіш болғанда.
- w Көп мөлшердегі пайдаланылған газ.
- w Автокөліктің өлшемдерінен тыс жүктеме ультрадыбыстық датчиктерде есепке алынбайды.

Жүйелік шектеулерге жеткенде автокөлік параметрлерін басқару жүйесінің хабарламасы көрсетіледі.



Көлік құралының жұмыс күйі

Автокөліктің жабдықталуы

Бұл тарауда белгілі бір автокөлікте болмаса да, модельге байланысты қазір қолжетімді немесе болашақта қолжетімді болатын жинақтама, жүйелер мен функциялардың нұсқалары сипатталған.

Қосымша ақпарат:

Көлік құралының жинақтамасы, 9-бетті қараңыз.

Жалпы ережелер

Жағдайға байланысты, автокөлік келесі үш жұмыс күйінің бірінде болуы мүмкін:

- w Тыныштық күйі, 48-бетті қараңыз
- w Пайдалануға дайын режимі, 48-бет.
- w Жүруге дайын күйі, 49-бетті қараңыз.

Қауіпсіздік техникасы бойынша нұсқаулар

АБАЙЛАҢЫЗ

Бекітілмеген автокөлік өздігінен қозғалып, сырғып кетуі мүмкін. Апатқа ұшырау, жарақат алу және материалдық зиян келтіру қаупі бар. Автокөліктен шықпас бұрын автокөлікті сырғып кетуден сақтандырып бекітіңіз.

Автокөліктің сырғып кетуден сақтандырып бекітілгеніне көз жеткізу үшін келесі әрекеттерді орындаңыз:

- w Тұрақ тежегішін тартыңыз.
- w Автоматтық беріліс қорабы: селектор тұтқасының Р күйіне қойылғанына көз жеткізіңіз.
- w Механикалық беріліс қорабы: көтерілген кезде бірінші беріліс қосылғанына және төмен түсу кезінде артқа жүру берілісі қосылғанына көз жеткізіңіз.
- w Өрде немесе еңісте тұраққа қойған кезде алдыңғы дөңгелектерді жиектастың шетіне қарай бұрыңыз.
- w Өрде немесе еңісте тұраққа қойған кезде автокөлікті қосымша бекітіңіз, мысалы, сырғытпайтын тіреуішпен.

АБАЙЛАҢЫЗ

Қараусыз қалған балалар немесе жануарлар автокөлікті қозғалысқа келтіріп, өзіне және басқа жол қозғалысына қатысушыларға, мысаоы келесі әрекеттердің нәтижесінде қауіп төндіруі мүмкін:

- w Пайдалануға дайын режимін қосу.
- w Тұрақ тежегішін ажырату
- w Есіктер мен терезелерді ашу және жабу.
- w Селектор тұтқасын N күйіне орнату.
- w Автокөлік жабдықтарын басқару.

Апатқа ұшырау, жарақат алу және материалдық зиян келтіру қаупі бар. Балаларды немесе жануарларды автокөлікте қараусыз қалдырмаңыз. Автокөліктен шыққан кезде автокөліктің кілтін өзіңізбен бірге алып, автокөлікті құлыптап кетіңіз.

Тыныш күй

Жұмыс істеу принципі

Егер автокөлік тыныш күйде болса, ол өшірілген.

Жалпы ережелер

Автокөлік сыртынан ашылғанға дейін және одан шыққаннан кейін және оны құлыптағаннан кейін, автокөлік тыныштықта болады.

Тыныш күйінің автоматты түрде орнауы

Тыныш күйі автоматты түрде орнатылады, мысалы, келесі жағдайларда:

- w Егер автокөлік жүргізілмесе, бірнеше минуттан кейін.
- w Аккумулятор батареясының заряды төмен болған кезде.
- w iDrive ішіндегі баптауға байланысты: сапар аяқталғаннан кейін автокөліктен шыққан кезде бір немесе екі алдыңғы есік ашылады.

Көптеген жағдайларда тыныш күйге автоматты түрде орнамайды: мысалы, телефон арқылы сөйлескенде немесе таяу жарық қосулы кезде.

Алдыңғы есіктерді ашқан кезде тыныш күйді қалпына келтіру

Сапардан кейін алдыңғы есіктер ашылған кезде тыныш күй орнайды. Ол үшін барлығы автокөліктен шығуы керек.

1.  «Приложения» (Қолданбалар) мәзірі
2. «Автомобиль» (Автокөлік)
3. «Двери и окна» (Есіктер мен терезелер)

4. «Блокировка/разблокировка» (Құлыпты ашу және құлыптау)
5. «Сист. выкл. после откр. дверей» (Есіктерді ашқаннан кейін өшіру жүйесі)

Тыныш күйді қолмен орнату

Сапар аяқталғаннан кейін көліктегі тыныш күйді қалпына келтіру:



Радиоқабылдағыштағы дыбыс деңгейінің реттегішін барлық индикаторлар сөнгенше басып тұрыңыз.

Жұмысқа дайын күй

Жұмыс істеу принципі

Жұмысқа дайын күй қосылған кезде, көптеген функцияларды тұрақ кезінде басқаруға болады. Қажетті баптауларды орындауға болады.

Жалпы ережелер

Алдыңғы есіктерді сыртынан ашқаннан кейін, автокөлік жұмыс істеуге дайын күйде тұр.

Пайдалануға дайын режимін қолмен қосу

Жалпы ережелер

Тыныш күй автоматты түрде орнатылғаннан кейін пайдалануға дайын режимін қайта қосуға болады.

Дыбыс деңгейін реттегіштің көмегімен



Радиоқабылдағыштағы дыбыс деңгейінің реттегішін басыңыз. Басқару дисплейі мен аспаптар тақтасы жанады.

Старт/Стоп түймесінің көмегімен



Старт/Стоп түймесін басыңыз.

Басқару дисплейі мен аспаптар тақтасы жаңады.

Аспаптар тақтасындағы көрсеткіш



Аспаптар тақтасында OFF көрсетіледі. Жүруге дайын режимі өшірулі, пайдалануға дайын режимі қосұлы.

Жүруге дайын

Жұмыс істеу принципі

Жүруге дайындық режимін қосу қозғалтқыштың оталуына сәйкес келеді.

Жалпы ережелер

Автокөліктің кейбір функцияларын Жүруге дайын қосылған кезде ғана басқаруға болады.

Қауіпсіздік техникасы бойынша нұсқаулар

ҚАУІП

Газ шығаратын түтік бітелген болса немесе желдету жеткіліксіз болса, денсаулыққа зиянды пайдаланылған газдар автокөліктің ішіне кіруі мүмкін. Пайдаланылған газдардың құрамында түсі мен иісі жоқ зиянды заттар бар. Үй-жайларда пайдаланылған газдар автокөліктің сыртында жиналуы мүмкін. Өмірге қауіп бар. Газ шығаратын түтікті бос ұстаңыз және жеткілікті желдетуді қамтамасыз етіңіз.

ХАБАРЛАМА

Бірнеше рет іске қосу әрекеттері кезінде немесе кішкене үзіліспен бірнеше рет іске қосу кезінде стартер қызып кетуі мүмкін. Сондай-ақ, отын жанбайды немесе толық жанбайды, сондықтан катализатор қызып кетуі мүмкін. Мүлікке зиян келтіру қаупі бар. Жиі әрі жүйелі түрде іске қоспаңыз.

Жүруге дайын режимін қосу

1. Тежегіш педалін басыңыз.
2. Механикалық беріліс қорабы: ілінісу педалін басып, бейтарап берілісті қосыңыз.
3. Старт/Стоп түймесін басыңыз.
Аспаптар тақтасындағы бақылау және сигнал беру шамдарының көпшілігі әртүрлі уақыт жанып тұрады.
Жүруге дайын режимі қосұлы.

Қозғалтқыш стартері қозғалтқыш оталғанша қысқа уақыт ішінде автоматты түрде жұмыс істейді.

Бензинді қозғалтқыш

Қозғалтқышты оталдырғаннан кейін, оның құрылымына байланысты, толық жетек қуатына шамамен 30 секундтан кейін ғана қол жеткізуге болады. Бұл жағдайда автокөлік жылдамдықты әдеттен тыс үдетеді.

Аспаптар тақтасындағы көрсеткіш

Қосылған жүруге дайын күйі жабдыққа, қозғалыс үшін қажетті ақпарат индикаторына немесе **READY** индикаторына байланысты аспаптар тақтасында көрсетіледі.

Жүруге дайын режимін өшіру

Механикалық беріліс қорабы:

1. Автокөлік тоқтағаннан кейін тежегіш педалін басыңыз да, тұрақ тежегішін қосыңыз.
2. Старт/Стоп түймесін басыңыз.
READY индикациясы сөніп, дыбыс сигналы естіледі.
Қозғалтқыш өшеді, ал автокөлік пайдалануға дайын режиміне ауысады.
3. Алдыңғы берілісті немесе артқа жүру берілісін қосыңыз.

M Steptronic спорттық БҚ:

1. Автокөлікті тоқтатылған кезде тежегіш педалін басып, селектор тұтқасын Р күйіне орнатыңыз.
2. Тұрақ тежегішін мықтап тартыңыз.
3. Старт/Стоп түймесін басыңыз.
READY индикациясы сөніп, дыбыс сигналы естіледі.
Қозғалтқыш өшеді, ал автокөлік пайдалануға дайын режиміне ауысады.

BMW iDrive

Автокөліктің жабдықталуы

Бұл тарауда белгілі бір автокөлікте болмаса да, модельге байланысты қазір қолжетімді немесе болашақта қолжетімді болатын жинақтама, жүйелер мен функциялардың нұсқалары сипатталған.

Қосымша ақпарат:

Көлік құралының жинақтамасы, [9-бетті](#) қараңыз.

Басқару және индикация тұжырымдамасы

Жұмыс істеу принципі

BMW iDrive автокөлікті басқару және индикациялау тұжырымдамасын құрайды және көптеген функцияларды қамтиды.

Жалпы ережелер

Жинақтамаға байланысты функцияларды басқару келесідей жүзеге асырылуы мүмкін:

- w Басқару дисплейінің көмегімен.
- w Контроллер арқылы.
- w Тачпад арқылы.
- w BMW Intelligent Personal Assistant көмегімен.
- w Рульдегі басқару органдарының көмегімен:

Қосымша ақпарат:

Аспаптар тақтасы, [153-бетті](#) қараңыз.

Қауіпсіздік техникасы бойынша нұсқау

АБАЙЛАҢЫЗ

Қозғалыс кезінде кіріктірілген ақпараттық жүйелер мен байланыс құрылғыларын басқару, қоршаған жол жағдайынан алаңдатуы мүмкін. Автокөлікті басқара алмай қалуыңыз мүмкін. Апатқа ұшырау, жарақат алу және материалдық зиян келтіру қаупі бар. Жол жағдайы рұқсат етсе ғана жүйелерді немесе құрылғыларды басқарыңыз. Қажет болса, автокөлік тоқтап тұрған кезде жүйелерді немесе құрылғыларды тоқтатыңыз және басқарыңыз.

Бас мәзір

Жалпы ережелер

Бас мәзір әртүрлі аймақтарға бөлінген.

Шолу

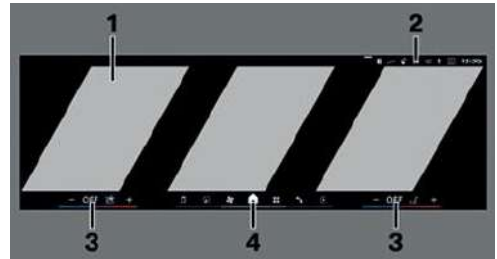

- 1 Виджеттер
- 2 Құй туралы ақпарат
- 3 Температураны реттеу
- 4 Мәзір жолағы

Мәзір жолағы

Қолданбалар мәзірі

■ Мобильді қолданбалар мен көлік құралы жүйелеріне кіру. Сүзгіні таңдауға болады. Қажет болса, қажетті мобильді қолданбаларды көрсету үшін сүзгіні өзгертіңіз.

- w «Все приложения (Барлық қолданбалар)»: барлық қолданбалар мен функциялар көрсетіледі.
- w «Информ. и развлечения» (Ақпарат және ойын-сауық): ақпараттық ойын-сауық жүйесінің қолданбалары ғана көрсетіледі.
- w «Автомобиль» (Автокөлік): көлік құралының орнатулар функциялары ғана көрсетіледі.
- w «Последнее использов.» (Соңғы пайдаланылғаны): пайдаланылған соңғы мобильді қолданбалар көрсетіледі.

Меню Media (Media мәзірі)

📻 Радиостанциялар немесе сыртқы құрылғыларды қосу сияқты ойын-сауық жүйесінің функцияларына қол жеткізу.

Байланыс мәзірі

📶 Телефон мен хабарлама функцияларына қол жеткізу, сондай-ақ смартфондар сияқты мобильді құрылғыларды қосу және басқару.

Навигация мәзірі

📍 Навигация жүйесіне кіру, баратын жерді енгізу және жол туралы ақпарат. Конфигурацияланатын карта түрлері, сондай-ақ POI нысандары сияқты басқа функциялар.

Кондиционер мәзірі

❄ Желдеткіш мәзірі желдеткіштің барлық функцияларына қол жеткізуге мүмкіндік береді.

Apple CarPlay® мәзірі

📱 Функция қосылып тұрғандағы экспорттық нұсқаға байланысты: Apple CarPlay-ға кіру. Apple CarPlay үйлесімді Apple iPhone таңдалған функцияларын iDrive арқылы қауіпсіз пайдалануға мүмкіндік береді.

Android Auto® мәзірі

📱 Функция қосылып тұрғандағы экспорттық нұсқаға байланысты: Android Auto-ға кіру. Android Auto таңдалған үйлесімді смартфон функцияларын iDrive арқылы Android операциялық жүйесімен қауіпсіз пайдалануға мүмкіндік береді.

Виджеттер





Виджеттер нақты уақыттағы ақпаратты және қазіргі медиа-мазмұн немесе қосылған смартфондар сияқты динамикалық мазмұнды көрсетеді. Сонымен қатар виджеттер экрандағы түймелер қызметін атқарады және тиісті мәзірге өтуге мүмкіндік береді.

Күй туралы ақпарат

Жалпы ережелер

Басқару дисплейінің жоғарғы аймағында күй өрісі орналасқан. Күй туралы ақпарат таңбалармен көрсетіледі. Жинақтамаға және экспорттық нұсқасына байланысты әр түрлі символдар қолжетімді.

Телефон күйі туралы ақпарат

Таңба	Мәні
	Ағымдағы шақыру.
	Деректерді беру мүмкін емес.
	Сигнал деңгейі.
	SIM картасы жоқ.



Ойын-сауық жүйесінің күйі туралы ақпарат

Таңба	Мәні
	USB-аудио.
	Bluetooth арқылы Аудио.
	Смартфоннан аудио.
	Spotify қызметі бар Connected Music.
	WLAN.
	Apple CarPlay.
	Android Auto.

Күй туралы ақпарат, хабарламалар

Таңба	Мәні
	Хабарламалар саны.
	Автоматтық диагностика жүйесінің хабары.
	Жол туралы ақпарат.
	Жеке мәліметтерді жасыру.
	Мазаламаңыз.
	Хабарлама.

Қосымша ақпарат:

Навигация, ойын-сауық және байланыс жүйелеріне арналған пайдаланушы нұсқаулығы, [6-бетті](#) қараңыз.

Күй туралы басқа ақпарат

Таңба	Мәні
	Дыбыс сигналын беру функциясы қосұлы.
	Дыбыс сигналдарын беру функциясы өшірілген.
	Белсендіру фразасы қосылып тұр.

Таңба	Мәні
	BMW ID немесе жүргізуші профилі.
	Межелі жерге белсенді түрде жеткізу.
	Жылдам қол жеткізу функциясын шақыру
	Сымсыз зарядтау белсенді.
	Тұраққа қойған кезде қашықтықты басқару жүйесі: дыбыс белсенді.
	Тұраққа қойған кезде қашықтықты басқару жүйесі: дыбыс сөндірілді.

Енгізу және кескін

Әріптер мен сандар

Жинақтамаға байланысты әріптер мен сандарды контроллер, тачпад, басқару дисплейі немесе дауыспен басқару арқылы енгізуге болады.







Таңба	Функция
	Бас әріптер/кіші әріптер арасында ауысу.
	Бос орын енгізу.
	Тілдер арасында ауысыңыз.
	Дауыспен енгізуді қолданыңыз.
	Енгізуді растаңыз.
	Енгізу аймағын солға немесе оңға жылжытыңыз.

Енгізуді салыстыру

Дерекқордан деректерді енгізу кезінде, мысалы, контактілер, енгізілген әр әріппен немесе белгімен таңдау біртіндеп шектеледі немесе сәйкесінше кеңейеді.

Функцияларды қосу/өшіру

Кейбір мәзір элементтері үшін таңбалар орнатылған. Мәзір тармағын таңдау арқылы функция іске қосылады немесе өшеді.

Таңба	Мәні
  	Функция іске қосылды.
  	Функция өшірілді.

Дыбыстық растауды қосу/өшіру

Кейбір функциялар дыбыстық растаумен бірге жүреді. Мысалы, басқару дисплейін пайдаланған кезде дыбыстар шығады.

1.  «Приложения» (Қолданбалар) мәзірі
2. «Автомобиль» (Автокөлік)
3. «Системные настройки» (Жүйе баптаулары)
4. «Звук (Дыбыс)»
5. Қажетті баптауды таңдаңыз.

Жылдам қол жеткізу

Жылдам қол жеткізу бетбелгілерге, белгілі бір баптауларға және мобильді қолданбаны пайдалану бойынша ұсыныстарға қол жеткізуге мүмкіндік береді.

Енгізу	Басқару
Жылдам қол жеткізуді көрсету.	Басқару дисплейі бетін жоғарыдан төмен қарай сырғытыңыз. Контроллерді жоғары жылжытыңыз. — Күй жолағындағы таңбаны басыңыз.
Жылдам қол жеткізуді жасыру.	Басқару дисплейі бетін төменнен жоғары қарай сырғытыңыз. Контроллерді төмен жылжытыңыз.

Ескертпелері бар терезелерді қосу/өшіру

Кейбір функциялар үшін басқару дисплейінде ескертпелері бар терезелер автоматты түрде көрсетіледі. Осы ескертпе терезелерінің кейбірін қосуға немесе өшіруге болады.

1.  «Приложения» (Қолданбалар) мәзірі
2. «Автомобиль» (Автокөлік)
3. «Системные настройки» (Жүйе баптаулары)
4. «Всплывающие окна» (Қалқымалы терезелер)
5. Қажетті баптауды таңдаңыз.

Бетбелгілер

Жалпы ережелер

iDrive функцияларын бетбелгілерде, мысалы, радиостанциялар, навигация жүйесіндегі межелі жерлер, телефон нөмірлері және мәзірге өтуді сақтауға және тікелей шығаруға болады.

Функцияны сақтау

1. Қажетті функцияны таңдау.
2. Қажетті функцияны басып тұрыңыз.
3. «Добавить в закладки (Бетбелгіге қосу)»

Бетбелгілер тек белсенді BMW ID немесе жүргізуші профилі болғанда жасалады.

Функцияны орындау

1. Басқару дисплейі бетін жоғарыдан төмен қарай сырғытыңыз.
2. Қажетті бетбелгіні түртіңіз.

Функция бірден орындалады. Бұл, мысалы, телефон нөмірін таңдағанда бірден байланыс орнатылатынын білдіреді.



Бетбелгілерді жою

1. Басқару дисплейі бетін жоғарыдан төмен қарай сырғытыңыз.
2. Қажетті белбелгіні басып тұрыңыз.
3. «Удалить закладку (Бетбелгіні жою)»

BMW Curved Display

Жұмыс істеу принципі

BMW Curved Display – жүргізушіге қарай иілген, аспаптар тақтасындағы тұтас дисплей. BMW Curved Display жүргізуші жағындағы аспаптар тақтасы мен басқару дисплейін қамтиды.

Жалпы ережелер

«Күтім» бөлімінде көрсетілген

BMW Curved Display тазалау нұсқауларын орындаңыз.

Қосымша ақпарат:

Арнайы бөліктерге күтім жасау, [420](#)-бетті қараңыз.

Шолу



- 1 Аспаптар тақтасы [153](#)
- 2 Басқару дисплейі [55](#)

Басқару дисплейі

Жұмыс істеу принципі

Басқару дисплейінде iDrive функциясы көрсетіледі.

Қауіпсіздік техникасы бойынша нұсқау

АБАЙЛАҢЫЗ

Дисплейдің алдындағы аймақтағы заттар жылжып, оны зақымдауы мүмкін. Жарақат алу және мүлікке зиян келтіру қаупі бар. Дисплейдің алдындағы аймаққа заттарды қоймаңыз.

Шолу



Басқару дисплейі.

Басқару дисплейін автоматты түрде қосу/өшіру.

Басқару дисплейі автокөліктің құлпын ашқаннан кейін, сондай-ақ басқару үшін қажет болса, автоматты түрде қосылады.

Белгілі бір жағдайларда, мысалы, егер бірнеше минут ішінде автокөлікте бірде-бір әрекет жасалмаса, басқару дисплейі автоматты түрде өшеді.

Басқару дисплейін қолмен қосу/өшіру.

1. Басқару дисплейі бетін жоғарыдан төмен қарай сырғытыңыз.
 2. «Выкл. дисплей (Дисплейді өшіру)»
- Қайта өшіру үшін басқару дисплейін түртіңіз.

Жарық деңгейін баптау

1.  «Приложения» (Қолданбалар) мәзірі
2. «Автомобиль» (Автокөлік)
3. «Освещение салона» (Салон жарығы)
4. „Яркость передней панели ночью (Түндегі алдыңғы тақта жарықтығы)“
5. Қажетті баптауды орындаңыз.

Жарықтандыруға байланысты жарықтық деңгейінің өзгеруі бірден байқалмауы мүмкін.

Жүйе жұмысының физикалық шектері

Мысалы, қарқынды күн сәулесінен туындаған басқару дисплейінің тым жоғары температурасы жарық деңгейінің төмендеуіне немесе толық сөнуіне әкелуі мүмкін. Температура төмендегеннен кейін, мысалы, көлеңке жасау немесе кондиционер арқылы қалыпты жұмыс қалпына келеді.

Контроллер

Жұмыс істеу принципі

Контроллер мәзір элементтерін таңдап, баптауларды орындай алады. Мәзір түймелері арқылы тікелей қоңырау шалуға болады.

Шолу

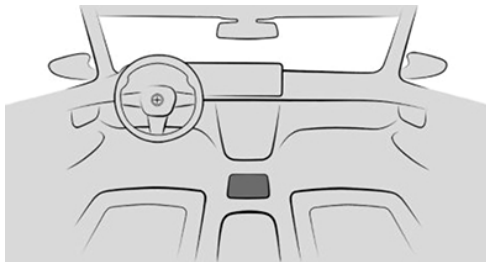

Контроллер.

Контроллердегі түймелер

Түйме	Функция
	Бас мәзірді шығару.
	Media мәзірін шығару.
	Телефон мәзірін шығару.
	Навигация жүйесінің картасын шығару.
	Навигация жүйесінің межелі орынды енгізу мәзірін шығару.
	Алдыңғы мәзірді ашыңыз.
	Опциялар мәзірін шығару.

Басқару

- w Мәзір тармақтарын ауыстырып-қосу үшін контроллерді айналдырыңыз.

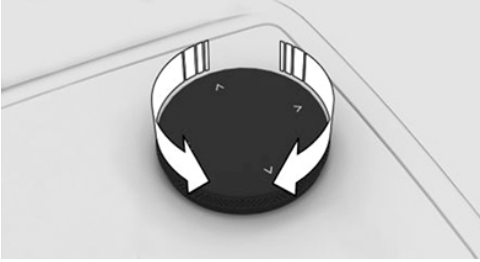

w Қажетті мәзір тармағын таңдау үшін контроллерді басыңыз.

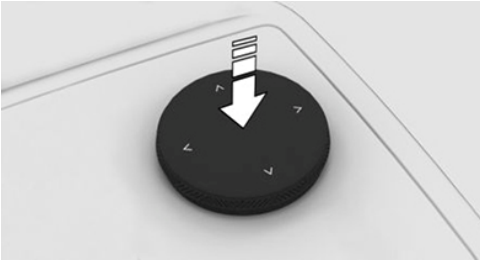

w Контроллерді төрт бағытта жылжытыңыз, мысалы мәзір тармақтарын аустырып-қосу үшін.

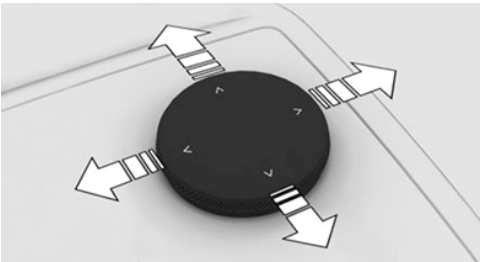

Контроллер арқылы басқару

Бас мәзірді шақыру



Түймені басыңыз.

Дисплейде бас мәзір пайда болады.

Мәзір тармақтарын таңдау

1. Мәзірдің қажетті тармағын таңдау үшін контроллерді айналдырыңыз.
2. Контроллерді басыңыз.

Бас дисплейді баптау

Бас мәзірде негізгі дисплейді баптауға болады.



1. Түймені басыңыз
2. Қажет болса, бас экранды таңдау үшін контроллерді еңкейтіңіз.
3. Контроллерді төмен еңкейтіңіз.
4. Қажетті бас дисплейді таңдаңыз.

Виджеттерді таңдау

1. Контроллерді пайдаланып виджеттерді таңдаңыз.
2. Қажет болса, қажетті виджетті таңдау үшін контроллерді айналдырыңыз.
3. Контроллерді басыңыз.

Мәзір арасында ауысу

Мәзір тармағын таңдағаннан кейін жаңа мәзір көрсетіледі.

w Контроллерді солға жылжытыңыз.

Ағымдағы мәзір жабылады және алдыңғы мәзір көрсетіледі.



w Түймені басыңыз

Ағымдағы мәзір жабылады және алдыңғы мәзір көрсетіледі.

Мәтінмәндік мәзірді шығару

Мәзір элементіне байланысты мәтінмәндік мәзір басқа опциялармен бірге көрсетілуі мүмкін.

1. Контроллерді пайдаланып қажетті мәзір тармағын таңдаңыз.
2. Контроллерді басып тұрыңыз.

Мәзірде әртүрлі аймақтар бар, мысалы:

- w «Общая справка (Жалпы анықтама)»: біріктірілген пайдаланушы нұсқаулығын шақыру.
- w «Добавить в закладки (Бетбелгіге қосу)»: мәзір элементін бетбелгіге қосу.

Әріптер мен сандарды енгізу

Әріптер мен сандарды тек автокөлік қозғалыссыз тұрғанда ғана енгізуге болады.



Енгізу

1. Контроллерді бұраңыз: әріпті немесе санды таңдаңыз.
2. **OK**: енгізуді растаңыз.

Қосымша ақпарат:

Жүйе тілін баптау, 63-бетті қараңыз.

Жазбаны жою

Таңба	Функция
	Контроллерді басу: әріпті немесе санды алып тастаңыз.
	Контроллерді басып тұру: барлық әріпті немесе санды жою.

Әліпби бойынша реттелген тізімдерді басқару

30-дан астам жазбасы бар әліпбилік тізімдерде әріптер өрісінде жазбалар бар әріптер көрсетілуі мүмкін.

1. Контроллерді солға немесе оңға жылдам бұрыңыз.
2. Қажетті жазбаның бастапқы әрпін таңдаңыз.
Таңдалған әрпі бар тізімдегі бірінші жазба көрсетіледі.

Тачпад арқылы басқару

Жалпы ережелер

Жинақтамаға байланысты кейбір iDrive функцияларын контроллердің тачпады арқылы басқаруға болады.

Тачпад контроллерде орналасқан. Тачпадты саусақтарыңызбен түртіңіз. Заттарды пайдаланбаңыз.

Функцияларды таңдау

1.  «Приложения» (Қолданбалар) мәзірі
2. «Автомобиль» (Автокөлік)
3. «Системные настройки» (Жүйе баптаулары)
4. «Тачпад»
5. Қажетті баптауды таңдаңыз.

Әріптер мен сандарды енгізу

- w Таңбаларды басқару дисплейінде көрсетілгендей теріңіз.
- w Әріпті дәл тану үшін екпін белгілері мен нүктелер сияқты сәйкес таңбаларды енгізуді ұмытпаңыз.
- w Қолжетімді енгізу мүмкіндіктері таңдалған тілге байланысты өзгереді. Қажет болса, контроллер арқылы арнайы таңбаларды енгізіңіз.



Қосымша ақпарат:

Жүйе тілін баптау, 63-бетті қараңыз.

Арнайы таңбаларды енгізу

Функция	Басқару
Таңбаны жою.	Тачпад бойынша солға қарай сырғытыңыз.
Бос орын енгізу.	Тачпадтың ортасынан оңға қарай сырғытыңыз.
Дефисті енгізу.	Тачпадтың жоғарғы жағында оңға қарай сырғытыңыз.
Астын сызу таңбасын енгізу.	Тачпадтың төменгі жағында оңға қарай сырғытыңыз.

Картаны басқару

Навигация жүйесінің картасын тачпад арқылы жылжытуға болады.

Басқару дисплейіндегі картаны түртіп, тачпад арқылы басқаруды жалғастырыңыз.

Функция	Басқару
Картаны жылжыту.	Саусақпен тиісті бағытта сырғытыңыз.
Мәзірді көрсету.	Бір рет басыңыз.

Әліпби бойынша реттелген тізімдерді басқару

Әліпби бойынша 30-дан астам жазбасы бар тізімдерде жазбалары бар әріптерге тікелей өтуге болады.

Тачпадта бастапқы әріпті енгізіңіз.

Тізімдегі бірінші жазба енгізілген әріппен көрсетіледі.

Басқару дисплейі арқылы басқару

Жалпы ережелер

Басқару дисплейі жинақтамаға байланысты сенсорлық экранмен жабдықталған. Мәзір тармақтары мен виджеттерді басуға болады. Басқару дисплейін түртіңіз. Заттарды пайдаланбаңыз.

Бас мәзірді шақыру

Белгішені түртіңіз.

Дисплейде бас мәзір пайда болады.

Виджеттерді баптау

Бас мәзірде виджеттерді баптауға болады. Баптауларды тоқтату кезінде ғана жасауға болады.

1. Қажет болса, таңбаны түртіңіз .
2. Виджетті басып тұрыңыз.
3. Қажетті түзетуді орындау:

Белгішені түртіңіз.
Жаңа виджетті таңдауға болады.

Белгішені түртіңіз.
Виджет жойылады.

Виджетті басып тұрып, оны солға немесе оңға жылжытыңыз.
Виджет қажетті орынға ауысады.

Қолданбаларды сұрыптау

Мобильді қолданба таңбаларын қайта сұрыптау үшін таңбаны басып, ұстап тұрып, оны қажетті орынға жылжытыңыз.

Мәзір арасында ауысу

Мәзір тармағын таңдағаннан кейін жаңа мәзір көрсетіледі.

 Көрсеткі таңбасын таңдаңыз.

Ағымдағы мәзір жабылады және алдыңғы мәзір көрсетіледі.

Мәтінмәндік мәзірді шығару

Мәзір элементіне байланысты мәтінмәндік мәзір басқа опциялармен бірге көрсетілуі мүмкін.

Мәзірдегі қалаған тармақты басып тұрыңыз.

Мәзірде әртүрлі аймақтар бар, мысалы:



- w** «Общая справка (Жалпы анықтама)»: біріктірілген пайдаланушы нұсқаулығын шақыру.
- w** «Добавить в закладки (Бетбелгіге қосу)»: мәзір элементін бетбелгіге қосу.

Әріптер мен сандарды енгізу

Енгізу

1. Қажет болса таңбаны  немесе басқару дисплейін түртіңіз.
2. Қажетті әріптер мен сандарды енгізіңіз.

Жазбаны жою

Таңба	Функция
	Таңбаны түрту: әріпті немесе санды жою.
	Таңбаны басып тұру: барлық әріптерді немесе сандарды жою.

Картаны басқару

Навигациялық картаны басқару дисплейінде жылжытуға болады.

Функция	Басқару
Картаны жылжыту.	Саусақпен тиісті бағытта сырғытыңыз.
Картаны үлкейту/кішірейту.	Саусақтарыңызды біріктіріңіз немесе алшақтатыңыз.
Мәзірді көрсету.	Бір рет басыңыз.

Әліпби бойынша реттелген тізімдерді басқару

30-дан астам жазбасы бар әліпбилік тізімдерде әріптер өрісінде жазбалар бар әріптер көрсетілуі мүмкін.

1. Тізімнің алдындағы әріпті түртіңіз. Әріптер өрісі көрсетіледі.
2. Қажетті жазбаның бастапқы әріптерін түртіңіз. Таңдалған әрпі бар тізімдегі бірінші жазба көрсетіледі.

BMW Intelligent Personal Assistant

Жұмыс істеу принципі

BMW Intelligent Personal Assistant – бұл көлік құралының әртүрлі жүйелерін табиғи дауыспен басқаруды қамтамасыз ететін жеке көмекші. Intelligent Personal Assistant алдын ала әртүрлі функцияларды ұсына отырып және жүргізушінің әдеттерін автоматтандырылған түрде ескере отырып, көлік құралын басқаруды жеңілдетеді.



Жалпы ережелер

- w BMW Intelligent Personal Assistant экспорттық нұсқасына байланысты қолжетімді.
- w Жүйеге жүргізуші мен жолаушы жағындағы арнайы микрофондар кіреді.
- w Пәрмендер мен сандарды дауысты көтермей немесе төмендетпей, қалыпты интонация мен жылдамдықпен біркелкі айтыңыз.
- w >...< дауыстап айтуға болатын пәрмендерді білдіреді.

Жұмыс істеу үшін қажетті шарттар

- w iDrive арқылы ақылды көмекші қолдайтын жүйе тілін баптау керек.
Жүйе тілін баптау, [63-бетті](#) қараңыз.
- w Пәрмендерді әрқашан жүйенің бапталған тілінде айтыңыз.

Функциялардың көлемі толық болуы үшін келесі функциялар іске қосылуы, бапталуы немесе оларға тапсырыс берілуі керек.

- w Тілді онлайн тану, [64-бетті](#) қараңыз.
- w Барлық баптау мына жерде:
Деректерді қорғау, [72-бетті](#) қараңыз.
- w Дауыстық пәрмен, [61-бетті](#) қараңыз.
- w BMW ID немесе жүргізуші профилі.
- w ConnectedDrive Store-дағы тиісті ConnectedDrive қызметтері.
- w Ұсыныстар, [64-бетті](#) қараңыз.

Дауыспен басқару функциясын қосу

Жалпы ережелер

Дауыспен басқаруды әртүрлі тәсілдермен іске қосуға болады:

- w Рульдегі түймені басып қалыңыз
Жүргізуші жақтағы микрофон белсенді.
- w Іске қосу үшін код сөзін айтыңыз.
Жүргізуші жақтағы немесе жолаушы жақтағы микрофондар дауыстық пәрменнің қай жерде айтылғанына байланысты кейінгі дауыспен басқару кезінде белсенді болады.

Содан кейін, пәрменді айтыңыз. Дауыстық пәрмен мен пәрменді бір сөйлеммен кідіріссіз айтуға болады.

Рульдегі микрофон түймесі

1. Түймені басып қалыңыз
2. Пәрменді айтыңыз.

Іске қосу үшін код сөзі

Жалпы ережелер

Дауыстық пәрменді айтқан кезде ақылды көмекші іске қосылады. Ақылды көмекші тыңдайды.

Іске қосу үшін алдын ала орнатылған код сөзі

»Привет BMW« (Сәлем BMW): алдын ала орнатылған белсендіру фразасын қосуға және өшіруге болады.

1. «Приложения» (Қолданбалар) мәзірі
2. «Автомобиль» (Автокөлік)
3. «Системные настройки» (Жүйе баптаулары)
4. «Голос. управл.» (Дауыспен басқару)
5. «Личный помощник (BMW)» (BMW жеке көмекшісі)
6. «Фраза активации» (Белсендіру фразасы)»
7. «"Привет BMW"» (Сәлем BMW)

Іске қосу үшін жеке код сөз

Белсенді BMW ID немесе жүргізуші профилі бар алдын ала орнатылған дауыстық пәрменге қосымша жеке дауыстық пәрменді баптауға болады. Жеке дауыстық пәрменді де өзгертуге немесе жоюға болады.

Жақсы тану үшін дауыстық пәрмен бірнеше буыннан тұруы керек.

»Привет« (Сәлем): жеке белсендіру фразасы болған кезде қосымша қажет емес, оны дауыстап айтудың қажеті жоқ.

1. ■■ «Приложения» (Қолданбалар) мәзірі
2. «Автомобиль» (Автокөлік)
3. «Системные настройки» (Жүйе баптаулары)
4. «Голос. управл.» (Дауыспен басқару)
5. «Личный помощник (BMW)» (BMW жеке көмекшісі)
6. «Фраза активации» (Белсендіру фразасы)»
7. «Персональная фраза актив.» (Дербес белсендіру фразасы)
8. «Установить (Орнату)»
9. «Начать запись» (Жазуды бастау)

Үшінші тарап жеткізушілерін белсендіру фразасы

Кейбір экспорттық нұсқаларда Siri сияқты бөтен өндірушілердің дауыстық көмекшілері бар.

Siri қызметін пайдалану үшін смартфон Apple CarPlay арқылы қосылуы керек.

Қолдау көрсетілетін дауыстық көмекшілерді қосылған смартфоннан автокөлікте пайдалануға болады.

Алдын ала орнатылған немесе жеке BMW белсендіру фразасынан басқа, қосылған үшінші тарап провайдерлерінің дауыстық көмекшілерді белсендіру фразасын пайдалануға болады.

1. ■■ «Приложения» (Қолданбалар) мәзірі
2. «Автомобиль» (Автокөлік)
3. «Системные настройки» (Жүйе баптаулары)
4. «Голос. управл.» (Дауыспен басқару)
5. «Другие голос. ассист.» (Басқа дауыстық көмекшілер)
6. Қажетті баптауды таңдаңыз.

Дауыспен басқарудан бас тарту



- w Рутьдегі түймені қайта басыңыз.
- w »Отмена« (Болдырмау)
- w Контроллерді оңға не солға жылжытыңыз.
- w Контроллерді басыңыз.

Ықтимал пәрмендер

Жалпы ережелер

Пәрмендердің көмегімен Personal Assistant ақылды көмекшісіне нұсқаулар беруге немесе сұрақтар қоюға болады.

Мысалы, контактілерге қоңырау шалуға, мекенжайды шарлауға, баптауларды орнатуға немесе көлік құралының жүйесі туралы сұрақтар қоюға болады. Көлік құралдарының көптеген жүйелерін, мысалы, тұраққа қою кезінде маневр жасау көмекшісін, дауыстық пәрмендер арқылы басқаруға болады.

Басқару дисплейіндегі ақпараттың көпшілігін мәзір тармақтары немесе тізімдегі жазбалар сияқты дауыстық пәрмендер ретінде пайдалануға болады.

Дауыспен басқару бойынша анықтама

- w »Голосовые команды« (Дауыстық пәрмендер): ықтимал пәрмендердің мысалдарын тыңдау.
- w »Общая информация по голосовому управлению« (Дауысты басқару бойынша жалпы ақпарат: дауыспен басқарудың жұмыс істеу принципі туралы ақпаратты тыңдау.

- w >Справка< (Анықтама): дауыспен басқарудың көмек сөздері мен мысалдарын тыңдау.
- w BMW Intelligent Personal Assistant виджетінде өзекті мәнмәтін үшін басқа пәрмен мысалдары көрсетіледі.

Пәрмендердің мысалдары

- w >Позвонить Ивану Петрову< (Иван Петровка қоңырау шалу)
- w >Ехать в аэропорт Домодедово< (Домодедово әуежайына бару)
- w >Включить радиостанцию классической музыки< (Классикалық музыка радиостанциясын қосу)
- w >Давление в шинах еще в порядке?< (Шиналардағы қысым әлі қалыпты ма?)
- w >Активирую кондиционирование< (Кондициялауды іске қос)
- w >Соблюдай большую дистанцию активного круиз-контроля< (Белсенді круиз-контрольдің үлкен қашықтығын сақта)
- w >Режим Sport< (Sport режимі)

Басқару дисплейінде қосымша пәрмендердің мысалдары көрсетілуі мүмкін.

1.  «Приложения» (Қолданбалар) мәзірі
2. «Все приложения» (Барлық қолданбалар)
3. «Личный помощник» (Жеке көмекші)
4. «Справка» (Анықтама)
5. «Возможные команды (Ықтимал пәрмендер)»

Ағымдағы контекстке арналған пәрмендердің мысалдары BMW Intelligent Personal Assistant виджетінде көрсетіледі.

Қосымша ақпарат:

Виджеттердің баптаулары, [59-бетті](#) қараңыз.

Мәзір тармақтары

Мәзір тармақтарын Intelligent Personal Assistant көмекшісінің көмегімен тікелей шақыруға болады. Мәзір тармақтарын басқару дисплейінде көрсетілгендей атаңыз.

Мәзір тармақтарын айтқан кезде мәзір ретін сақтау қажет емес.

1. Дауыспен басқаруды қосу.
2. >Media<
3. >Сохраненные станции (Сақталған станциялар)<

Сақталған радиостанциялар басқару дисплейінде көрсетіледі.

Дауыспен басқарылатын пайдаланушы нұсқаулығы

Автокөлік функциялары мен автокөлік жүргізу туралы қарапайым сұрақтар қоя аласыз.

Дауыспен басқару жүйесі және қорытқы кері байланыс басып шығарылған немесе біріктірілген пайдаланушы нұсқаулықтарын алмастырмайды. Функцияның болуы экспорттың нұсқасына байланысты. Тілді тану және жауап хабарларының сапасы әртүрлі болуы мүмкін.

Пәрмендердің мысалдары: >Как можно отключить подушку безопасности переднего пассажира?< (Алдыңғы жолаушының қауіпсіздік жастығын қалай өшіруге болады)

Ақылды көмекші жауап хабарын береді. Автокөлік қозғалыссыз болған кезде, басқару дисплейінде кірістірілген пайдаланушы нұсқаулығынан үзінді көрсетіледі.

Баптаулар

Жүйе тілін баптау

1.  «Приложения» (Қолданбалар) мәзірі
2. «Автомобиль» (Автокөлік)
3. «Системные настройки» (Жүйе баптаулары)
4. «Язык (Language)» (Тіл)
5. Қажетті баптауды таңдаңыз.

Жауап ұзындығын баптау

Ақылды көмекшінің стандартты диалогты немесе қысқартылған нұсқаны қолданатындығын баптауға болады.

Қысқартылған нұсқаны таңдағанда, ақылды көмекші диалогты қысқартылған түрде ойнатады.

1.  «Приложения» (Қолданбалар) мәзірі
2. «Автомобиль» (Автокөлік)
3. «Системные настройки» (Жүйе баптаулары)
4. «Голос. управл.» (Дауыспен басқару)
5. «Личный помощник (BMW)» (BMW жеке көмекшісі)
6. «Длина ответов» (Жауаптар ұзындығы)
7. Қажетті баптауды таңдаңыз.

Дауыстық шығару кезінде айту

Ақылды көмекшінің қарсы сұрағы кезінде сұрақтарға жауап беруге болады.

Егер қарсы сұрақтар көбінесе, мысалы, фондық шу немесе автокөліктегі әңгімелер себебінен қажетсіз түрде үзілсе, бұл функцияны өшіруге болады.

1.  «Приложения» (Қолданбалар) мәзірі
2. «Автомобиль» (Автокөлік)
3. «Системные настройки» (Жүйе баптаулары)
4. «Голос. управл.» (Дауыспен басқару)
5. «Личный помощник (BMW)» (BMW жеке көмекшісі)
6. «Говорить при реч. выв.» (Сөйлеп шығару кезінде сөйлеу)

Ұсыныстар

Жалпы ережелер

Intelligent Personal Assistant көмекшісі дисплейде жеке ұсыныстарды көрсетеді.

Ұсыныстарды белсендіру/өшіру

1.  «Приложения» (Қолданбалар) мәзірі
2. «Автомобиль» (Автокөлік)
3. «Системные настройки» (Жүйе баптаулары)
4. «Голос. управл.» (Дауыспен басқару)

5. «Личный помощник (BMW)» (BMW жеке көмекшісі)
6. «Получать предложения» (Ұсыныстар алу)

Ұсыныстарды түзету

Ұсыныстарды баптауға болады, мысалы, ұсыныстар көрсетілетін санатты таңдау немесе хабарландыру дыбысын қосу.

1.  «Приложения» (Қолданбалар) мәзірі
2. «Автомобиль» (Автокөлік)
3. «Системные настройки» (Жүйе баптаулары)
4. «Голос. управл.» (Дауыспен басқару)
5. «Личный помощник (BMW)» (BMW жеке көмекшісі)
6. Қажетті баптауды таңдаңыз.

Тілді онлайн тану

Тілді онлайн тану тілді тану сапасын және POI нысандары бойынша іздеу нәтижелерін жақсарттады. Пайдалану үшін деректер шифрланған байланыс арқылы сервис провайдеріне беріледі және жергілікті жерде сақталады. Тілді онлайн тану үшін жарамды ConnectedDrive шарты қажет. ConnectedDrive болуы экспорттың нұсқасына байланысты. Тілді онлайн тану барлық тілдерде қолжетімді емес.

1.  «Приложения» (Қолданбалар) мәзірі
2. «Автомобиль» (Автокөлік)
3. «Системные настройки» (Жүйе баптаулары)
4. «Голос. управл.» (Дауыспен басқару)
5. «Личный помощник (BMW)» (BMW жеке көмекшісі)
6. «Онлайн-распознавание речи» (Сөйлеуді онлайн тану)

Көрсету баптауы

Ақылды көмекшінің көрсетілуін баптауға болады.

1.  «Приложения» (Қолданбалар) мәзірі

2. «Автомобиль» (Автокөлік)
3. «Системные настройки» (Жүйе баптаулары)
4. «Голос. управл.» (Дауыспен басқару)
5. «Личный помощник (BMW)» (BMW жеке көмекшісі)
6. «Визуализация (Көрсету)»

Үшінші тарап жеткізушілерінің дауыстық басқаруы

Жинақтамаға байланысты үшінші тарап жеткізушілерінің дауыстық басқаруын рульдегі микрофон түймесін ұзақ басу арқылы қосуға болады.

1.  «Приложения» (Қолданбалар) мәзірі
2. «Автомобиль» (Автокөлік)
3. «Системные настройки» (Жүйе баптаулары)
4. «Голос. управл.» (Дауыспен басқару)
5. «Длинное нажатие (Ұзақ басу)»
6. Қажетті баптауды таңдаңыз.

Дыбыс деңгейін реттеу

Дауыстық хабарландыру кезінде дыбыс деңгейін реттеу үшін дыбыс деңгейін реттегішті бұраңыз.

Бапталған дыбыс деңгейі басқа дыбыс көздері үшін дыбыс деңгейі өзгерген жағдайда да сақталады.

Смартфонның дауыспен басқару мүмкіндігін пайдалану

Құрылғыға байланысты, автокөлікке қосылған смартфонды дауыспен басқаруға болады.

Құрылғыны Apple CarPlay немесе Android Auto арқылы қосу керек.



1. Рульдегі түймені  шамамен 3 с. бойы басып тұрыңыз.
Смартфонда дауыспен басқару іске қосылады.

Сәтті іске қосылған кезде басқару дисплейі растауды көрсетеді.

2. Смартфонды дауыспен басқарудан бас



тарту үшін рульдегі  түймені басыңыз.

Әдеттерді автоматтандыру

Жалпы ережелер

Дербес көмекші үйреншікті әрекеттерді автоматтандыру функциясымен жабдықталған, мысалы, алдын ала белгіленген орындарда терезені автоматты түрде ашады. Ол үшін кез келген уақытта іске қосылатын және өшірілетін ережелер жасалады.

Әдеттерді қосу/өшіру

1.  «Приложения» (Қолданбалар) мәзірі
2. «Все приложения» (Барлық қолданбалар)
3. «Автоматиз. привычек» (Әдеттерді автоматтандыру)
4. Қажетті баптауды таңдаңыз.

Жүйе жұмысының физикалық шектері

- w Ақылды көмекші автокөліктің жабдықтарында болмауы мүмкін көлік жүйелері туралы ақпарат береді.
Бұл қауіпсіздік үшін маңызды функциялар мен жүйелерге де қатысты.
- w Ақауларға әкелуі мүмкін белгілі бір шуыл танылуы ықтимал. Есіктер мен терезелерді жабық ұстаңыз.
- w Алдыңғы жолаушының немесе жолаушылар жақтан естілетін шуыл жүйенің бұзылуына әкелуі мүмкін. Пәрменді айту кезінде салонда артық шу болмайтынына көз жеткізіңіз.
- w Айқын диалектілердің болуы дауысты тану кезінде қиындықтар тудыруы мүмкін.

- w Деректердің нашар берілуі ақылды көмекшінің жауап беру уақытына және іздеуге әсер етеді.

Мобильді құрылғыларды автокөлікке қосу

Жұмыс істеу принципі

Мобильді құрылғыларды автокөлікте әртүрлі мақсаттарға қолдануға болады. Автокөлікпен қосылым мобильді құрылғыларды қолдану кезінде артықшылықтар береді:

- w Мобильді құрылғыны iDrive арқылы басқару.
- w Қатты байланыс құрылғысының көмегімен қоңырау шалу.
- w Автокөліктің мобильді байланысқа арналған антенналарын қолданудың арқасында телефон желісімен және интернетпен жақсартылған қосылыс.
- w Музыканы автокөліктің акустикалық жүйесі арқылы тыңдау.
- w Автокөлікке кіріктірілген SIM-картаның көмегімен дербес қосылу нүктесі арқылы интернетті пайдалану.
- w Смартфонға арналған қолданбаларды, мысалы, Apple CarPlay немесе Android Auto қолданбасын басқару.

Жалпы ережелер

Қосылым функциялары мен режимдері туралы толық ақпаратты негізгі сөз бойынша пайдаланушы нұсқаулығының келесі медиа файлдарынан табуға болады:

- w Автокөліктегі біріктірілген пайдаланушы нұсқаулығы.
- w Навигация, байланыс және ойын-сауық жүйесі бойынша басып шығарылған пайдаланушы нұсқаулығы.

Сонымен қатар, келесі ақпарат көздерін пайдалануға болады.

- w Driver's Guide мобильді қолданбасы.

- w Driver's Guide онлайн нұсқаулығы.

Қауіпсіздік техникасы бойынша нұсқау

АБАЙЛАҢЫЗ

Қозғалыс кезінде кіріктірілген ақпараттық жүйелер мен байланыс құрылғыларын басқару, қоршаған жол жағдайынан алаңдатуы мүмкін. Автокөлікті басқара алмай қалуыңыз мүмкін. Апатқа ұшырау, жарақат алу және материалдық зиян келтіру қаупі бар. Жол жағдайы рұқсат етсе ғана жүйелерді немесе құрылғыларды басқарыңыз. Қажет болса, автокөлік тоқтап тұрған кезде жүйелерді немесе құрылғыларды тоқтатыңыз және басқарыңыз.



BMW Remote Software Upgrade

Автокөліктің жабдықтылуы

Бұл тарауда белгілі бір автокөлікте болмаса да, модельге байланысты қазір қолжетімді немесе болашақта қолжетімді болатын жинақтама, жүйелер мен функциялардың нұсқалары сипатталған.

Қосымша ақпарат:

Көлік құралының жинақтамасы, [9-бетті](#) қараңыз.

BMW Remote Software Upgrade

Жұмыс істеу принципі

Remote Software Upgrade көмегімен автокөліктің барлық бағдарламалық құралы жаңартылады. Жаңарту кезінде жаңа мүмкіндіктерге қолжетімді болады, функционалдық мүмкіндіктері кеңейеді және сапасы жақсарлады.

Жалпы ережелер

BMW компаниясы барлық ұсынылған Remote Software Upgrade жаңартуларын орындауды ұсынады.

Қауіпсіздік техникасы бойынша нұсқау

АБАЙЛАҢЫЗ

Қараусыз қалған балалар немесе жануарлар автокөлікті қозғалысқа келтіріп, өзіне және басқа жол қозғалысына қатысушыларға, мысаоы келесі әрекеттердің нәтижесінде қауіп төндіруі мүмкін:

- w Пайдалануға дайын режимін қосу.
- w Тұрақ тежегішін ажырату
- w Есіктер мен терезелерді ашу және жабу.
- w Селектор тұтқасын N күйіне орнату.
- w Автокөлік жабдықтарын басқару.

Апатқа ұшырау, жарақат алу және материалдық зиян келтіру қаупі бар. Балаларды немесе жануарларды автокөлікте қараусыз қалдырмаңыз. Автокөліктен шыққан кезде автокөліктің кілтін өзіңізбен бірге алып, автокөлікті құлыптап кетіңіз.

Жұмыс істеу үшін қажетті шарттар

Remote Software Upgrade үшін келесі шарттар орындалуы тиіс:

- w Белсенді ConnectedDrive шарты.
- w Автокөліктің кіріктірілген SIM картасы іске қосылды.
- w Мобильді байланыс сигналының қабылдануы.
- w Тиісті деректерді беруді растау деректерді қорғау мәзірінде орындалады.

Қосымша ақпарат:

Деректерді қорғау, [72-бетті](#) қараңыз.

Жаңартуды іздеу

Жұмыс істеуге қажетті шарт

Remote Software Upgrade жаңартуларын іздеу тек пайдалануға дайындық режимі қосылған кезде ғана орындалады.

Автоматты түрде іздеу

Автокөлік үнемі жаңартуларды фондық режимде іздейді.

Қолмен іздеу

1.  «Приложения» (Қолданбалар) мәзірі
2. «Все приложения» (Барлық қолданбалар)
3. «Системные настройки» (Жүйе баптаулары)
4. „Remote Software Upgrade“
5. «Поиск обновлений» (Жаңартуларды іздеу)
6. Басқару дисплейіндегі нұсқауларды орындаңыз.

Жаңартуды жүктеу

Автоматты түрде жүктеу

Remote Software Upgrade үшін қолжетімді деректер автоматты түрде автокөлікке жүктеледі. Жүктеуге келісім қажет емес.

My BMW мобильді қолданбасында

My BMW мобильді қолданбасында жаңарту болған кезде бағдарламалық құралдың жаңа нұсқасы туралы ақпарат көрсетіледі.

Жаңартуға арналған деректер жергілікті сымсыз желі қосылысы арқылы мобильді құрылғыға жүктеледі.

Содан кейін мобильді құрылғыдан деректерді автокөлікке жіберуге болады.

Бұл тасымалдау жолы деректердің жүктелуін тездетеді, мысалы, мобильді желінің қолжетімділігі шектеулі жерлерде.

Мобильді құрылғыға деректерді жүктеу үшін автокөлікте отыру қажет емес.

1. Смартфонға My BMW мобильді қолданбасының жаңартуын жүктеңіз.
2. My BMW мобильді қолданбасындағы нұсқауларды орындаңыз.

3. Смартфон автокөлікке Bluetooth және сымсыз жергілікті желі арқылы қосылған. Жаңарту деректерін мобильді құрылғыдан автокөлікке тасымалдау қозғалыс кезінде де, тұрақ кезінде де орын алады. Жаңарту деректерінің көлеміне байланысты тасымалдауды аяқтау үшін автокөлікпен жүру қажет болуы мүмкін.
4. Басқару дисплейіндегі нұсқауларды орындаңыз.

Қосымша ақпарат:

Мобильді құрылғыларды автокөлікке қосыңыз, навигация, ойын-сауық, байланыс жүйелері туралы пайдаланушы нұсқаулығын қараңыз.

Нұсқауға нұсқау



Жалпы ережелер

Нұсқау нұсқаулары Remote Software Upgrade ішіндегі жаңартуларды сипаттайды. Жүктеу кезінде және орнату сәтті аяқталғаннан кейін, басқару дисплейінде ағымдағы нұсқа туралы ақпарат пайда болуы мүмкін.

Нұсқа туралы ақпарат BMW веб-бетінде де қолжетімді. Ол үшін BMW ID көмегімен жеке бөлімге кіріңіз.

Ақпараттың көрсетілуі

Автокөлікте көрсету:

1.  «Приложения» (Қолданбалар) мәзірі
2. «Все приложения» (Барлық қолданбалар)
3. «Системные настройки» (Жүйе баптаулары)
4. „Remote Software Upgrade“
5.  Ағымдағы орнатылған нұсқаны көрсету:
„Установленная версия (Орнатылған нұсқа):“
 Жаңа, қолжетімді нұсқаны көрсету:

„Информация о версии (Нұсқа туралы ақпарат)“

6. Басқару дисплейіндегі нұсқауларды орындаңыз.

Қосымша ақпаратты тиісті BMW веб-сайтынан табуға болады.

Жаңартуды орнату

Жалпы ережелер

- w Remote Software Upgrade жаңартуын орнату бағдарламалық жасақтамадағы өзгерістерді жоюға әкелуі мүмкін, мысалы, автокөлік өндірушісі орындамаған қуатты арттыру.
- w Автокөліктің борттық желісіндегі өзгерістер, мысалы, автокөлік өндірушісі орындамаған басқару блоктары орнатудың үзілуіне әкелуі мүмкін.
- w Орнату расталғаннан кейін ғана орындалады.
- w Орнату 20 минутқа дейін созылуы мүмкін.
- w Басталған орнатуды жоюға жол берілмейді.
- w Орнату кезінде сіз автокөлікті пайдалана алмайсыз.
- w Орнату кезінде автокөліктен шығуға болады.

Орнату үшін қажетті жағдайлар

Жаңартуды орнату үшін келесі функционалды шарттар орындалуы керек:

- w Батарея зарядының жеткілікті мөлшері.
- w Сыртқы температура -10 °C-тан жоғары.
- w Автокөлік көлденең күйде тұр.
- w Апаттық жарық сигналын беру жүйесі өшірулі.

- w Селектор тұтқасы Р күйінде тұр.
- w Қозғалтқыш өшірулі және жеткілікті түрде салқындатылған.

Қажет болса, басқару дисплейіндегі басқа қажетті шарттар бойынша нұсқауларды орындаңыз.

Кейбір алғышарттарды автокөлік автоматты түрде жасай алады. Басқару дисплейіндегі нұсқауларды орындаңыз.

Егер қажетті шарттар орындалмаса, мысалы, АКБ заряды жеткіліксіз болса, онда орнату үшін жаңарту ұсынылмайды.

Орнату ұсынысын қадағалаңыз, мысалы, ұзақ сапарлардан кейін.

Автокөлікті дайындау

- w Автокөлікті жалпыға ортақ пайдаланылатын жолдардан тыс қауіпсіз жерде өшіріңіз.
- w Ұялы байланыс сигналының бар екеніне көз жеткізіңіз, мысалы, орнату үзілген кезде автокөліктің өндірушісіне ақаулар туралы хабарлама жіберу мүмкіндігі бар.
- w Терезелерді жабыңыз.
- w Шыны люкті жабыңыз.
- w Жұқсалғышты жабыңыз.
- w Ұялы телефон сияқты қуат тұтынатын құрылғыларды өшіріңіз.
- w Келісім берілген кезде, автокөлік кілті автокөліктің ішінде болуы керек.
- w Сыртқы жарықтарды өшіріңіз.
- w Диагностикалық ағытпаға жалғанған құрылғыларды ағытып тастаңыз.

Дереу орнату

Барлық қажетті шарттар орындалғаннан кейін жаңартуды бірден орнатуға болады.

1.  «Приложения» (Қолданбалар) мәзірі
2. «Все приложения» (Барлық қолданбалар)
3. «Системные настройки» (Жүйе баптаулары)
4. „Remote Software Upgrade“
5. «Запуск обновления» (Жаңартуды бастау)
6. Басқару дисплейіндегі нұсқауларды орындаңыз.

Таймермен орнату

Сапардың соңында жаңартуды орнатуды таймермен белгіленген уақытта, мысалы, түнде автоматты түрде орындауға болады. Функцияның қажетті жұмыс жағдайларын орындау үшін, мысалы, қозғалтқышты жеткілікті түрде салқындату үшін орнатуды кейінірек кейінге қалдыру орынды болуы мүмкін.

1.  «Приложения» (Қолданбалар) мәзірі
2. «Все приложения» (Барлық қолданбалар)
3. «Системные настройки» (Жүйе баптаулары)
4. „Remote Software Upgrade“
5. Қажетті баптауларды таңдаңыз.

Орнату автоматты түрде басталады:

- w Орнату үшін барлық қажетті шарттар дұрыс орындалды.
- w Орнату кезінде барлық қажетті шарттар орындалды.

Жүруге дайын режимін қосылған кезде таймер өшеді.

My BMW қолданбасы арқылы орнату

Барлық дайындық жұмыстары аяқталғаннан және барлық қажетті шарттар орындалғаннан кейін жаңартуды орнатуды сондай-ақ My BMW қолданбасы арқылы тұраққа қойылған автокөлікте де іске қосуға болады. Жаңартуды

орнатуды қашықтан іске қосуға және орындауға болады.

My BMW қолданбасындағы нұсқауларды орындаңыз.

Функциялық шектеулер

Жаңартуды орнату кезінде көптеген мүмкіндіктер уақытша қолжетімді емес, мысалы:

- w Апаттық жарық сигналын беру жүйесі.
- w Орталық құлып және кейбір жағдайларда ыңғайлы кіру.
- w Тұраққа қою шамдары.
- w Дыбыс сигналы.
- w Күзет дабылы.
- w Төтенше қоңырау шалу.
- w Әйнеккөтергіштер.
- w Шыны люк.
- w Отын бағы мойнының қақпағын құлыптау.
- w Жүксалғыш есігін немесе жүксалғыш қақпағын басқару.

Жүргізушінің есігін кіріктірілген кілтпен сыртынан ашуға және құлыптауға болады.

Сәтті жаңартудан кейін

Сіз автокөлікті бірден пайдалана аласыз.

Тапсырыс берілген қызметтер, мысалы, онлайн жол жағдайы туралы ақпарат немесе автокөлікті қашықтан басқару, жолға келесі жолы шыққанда қайтадан автоматты түрде іске қосылады.

Ұзақ тұрақтан кейін ұзақ сапар барысында көлік құралының аккумуляторын қайта зарядтау қажет болуы мүмкін.



Жұмыс ақауы

Егер жұмысында ақау туындаса, нұсқаулар басқару дисплейінде немесе **My BMW** мобильді қолданбасында пайда болады.

Егер ақауды жою мүмкін болмаса, уәкілетті АТҚКС-ке, басқа білікті АТҚКС-ке немесе мамандандырылған ТҚКС-ке хабарласыңыз.

Пайдаланушы нұсқаулығының өзектілігі

Автокөліктерді өндіру

Баспа пайдалану нұсқаулығы автокөлік шығарылған сәтте өзекті болады.

Автокөліктегі бағдарламалық құралды жаңартқаннан кейін

Бағдарламалық құрал, мысалы, **Remote Software Upgrade** көмегімен жаңартылғаннан кейін, автокөліктің біріктірілген пайдаланушы нұсқаулығы жаңартылған ақпарат алады.

Басып шығаруға болатын пайдаланушы нұсқаулығы

Remote Software Upgrade-пен бірге автокөлік **BMW driver' s Guide** мобильді қолданбасы мен **BMW driver' s Guide** веб-қолданбасының мазмұнын жаңартуды ұсынады.

Сонымен бірге ішінде автокөліктің жасалып шығарылу деңгейі таныстырылған пайдаланушы нұсқаулығының басып шығаруға арналған нұсқасын жүктеп алуға болады.

Жеке баптаулар

Автокөліктің жабдықтылығы

Бұл тарауда белгілі бір автокөлікте болмаса да, модельге байланысты қазір қолжетімді немесе болашақта қолжетімді болатын жинақтама, жүйелер мен функциялардың нұсқалары сипатталған.

Қосымша ақпарат:

Көлік құралының жинақтамасы, 9-бетті қараңыз.

Деректерді қорғау

Деректерді беру

Жұмыс істеу принципі

Автокөліктің әртүрлі функциялары бар, оларды пайдалану үшін BMW компаниясына немесе провайдер-сервиске деректерді беру қажет.

Жалпы ережелер

Кейбір функциялар үшін деректерді беруді өшіруге болады. Деректерді беру өшірілген кезде тиісті қызметті пайдалану мүмкін емес.

Баптаулар

Деректерді бірнеше сатыда немесе жеке қызметтер үшін баптауға болады.

1. ■■ «Приложения» (Қолданбалар) мәзірі
2. «Автомобиль» (Автокөлік)
3. «Системные настройки» (Жүйе баптаулары)
4. «Защита данных» (Деректерді қорғау)
5. Қажетті баптауды таңдаңыз.

Автокөліктегі жеке деректерді жою

Жұмыс істеу принципі

Автокөлік жеке деректерді пайдалануға байланысты сақтайды, мысалы, сақталған радиостанцияларды. Бұл жеке деректерді iDrive көмегімен біржола жоюға болады.

Жалпы ережелер

Жабдыққа байланысты, мысалы, келесі деректер жойылады:

- w BMW ID немесе жүргізуші профильдері.
- w Сақталған радиостанциялар.
- w Сақталған бетбелгілер.
- w Навигация, мысалы, сақталған межелі жерлер.
- w Телефон кітапшасы.
- w Таңдаулылар элементтері, куки файлдары сияқты онлайн режимде қолжетімді деректер.
- w Кеңсе деректері, мысалы, дауыстық жазбалар.
- w Пайдаланушы есептік жазбалары.
- w Цифрлық кілттер.

Деректерді жою шамамен 15 минутты алуы мүмкін. Сонымен қатар, автокөлік My BMW қолданбасынан және ConnectedDrive клиенттік порталынан жойылады, осылайша қашықтан басқару функцияларын пайдалану мүмкін болмайды.

Жұмыс істеу үшін қажетті шарттар

- w Деректерді тек тоқтау кезінде жоюға болады.
- w Автокөлік кілті автокөлікте болуы керек.

Деректерді жою

Автокөліктің баптауларын зауыттық баптауларға қайтарған кезде, одан жеке деректер жойылады.

Қосымша ақпарат:

Көлік құралының деректерін қалпына келтіру, [73-бетті](#) қараңыз.

Көлік құралының деректерін қалпына келтіру

Барлық жеке баптауларды жүруге дайын режимі өшірілген кезде зауыттық баптауларға дейін қалпына келтіруге болады. Деректерді тек тоқтау кезінде жоюға болады. Автокөлік кілті автокөлікте болуы керек.

1.  «Приложения» (Қолданбалар) мәзірі
2. «Автомобиль» (Автокөлік)
3. «Системные настройки» (Жүйе баптаулары)
4. «Сбросить данные автомобиля» (Автокөлік деректерін қалпына келтіру)
5. «Сбросить данные автомобиля» (Автокөлік деректерін қалпына келтіру)

Егер BMW ID үшін автокөлікте баптауларды синхрондау іске қосылған болса, жеке баптаулар BMW Cloud бұлт қоймасында сақталады.

BMW ID/ жүргізуші профилдері

Жұмыс істеу принципі

ConnectedDrive қолжетімді елдерде BMW ID BMW брендінің барлық веб-ресурстары үшін жеке логин болып табылады. BMW ID-ді автокөлікте жеке автокөлік баптауларын сақтау және белсендіру үшін пайдалануға болады.

ConnectedDrive-қа қол жеткізуге болмайтын елдерде жеке автокөлік баптаулары жүргізуші профилінде сақталады.

Егер автокөлікті бірнеше адам пайдаланса, әркім өзінің BMW ID-ді автокөлікте пайдалана алады. Егер BMW ID іске қосылса, онда сақталған баптаулар көлікте қолданылады.

Жалпы ережелер

BMW ID-ді бір рет тіркеу керек. BMW ID-ді тіркеу My BMW қолданбасы арқылы, ConnectedDrive порталында, уәкілетті АТҚКС-те, басқа білікті АТҚКС-те немесе мамандандырылған ТҚКС-те орындала алады.

Жүргізуші профилі автокөлікте жасалады.

Автокөлікте сақталған BMW ID баптауларының көпшілігі BMW Cloud-та синхрондау үшін қолжетімді. Осылайша, бұл баптаулар жүйеге кіру бірдей BMW ID-мен орындалатын кез келген автокөлікте қолжетімді болады.

Автокөлік үш BMW ID-ді немесе жүргізуші профилін сақтай алады.

Жүргізушіні танудың арқасында BMW ID-ді немесе жүргізуші профилін құлыпты ашқан кезде қосуға болады. Ол үшін автокөлік немесе сандық кілт BMW ID-ға немесе жүргізуші профиліне қосылуы керек. Құлыпты ашқаннан кейін BMW ID-ді немесе жүргізуші профилін өзгертуге болады.

Егер автокөліктің құлпын ашу кезінде BMW ID немесе жүргізуші профилі іске қосылмаса, онда автокөлік қонақ профилінде болады.

Жұмыс істеу үшін қажетті шарттар

BMW ID-ді жасау, өзгерту, жою немесе өңдеу үшін автокөлік қозғалмайтын күйде болуы керек.

BMW ID-мен автокөлікке кіру және BMW Cloud-пен синхрондау автокөлікте мобильді желі сигналы болған жағдайда ғана мүмкін болады.

Сәлемдесу экраны

Автокөлік құлпын ашқаннан кейін басқару дисплейінде сәлемдесу экраны көрсетіледі. Сәлемдесу түрі келесі қажетті шарттарға байланысты:

- w Автокөлікте **BMW ID** және жүргізуші профилі сақталмаған:
Сәлемдесу бейтарап болады. **BMW ID**-ді қосу немесе жүргізуші профилін жасау ұсынылады.
- w Автокөлік немесе сандық кілт **BMW ID** немесе жүргізуші профиліне тағайындалмаған:
Сәлемдесу бейтарап болады. Сақталған **BMW ID** немесе жүргізуші профильдерін таңдау ұсынылады. Сонымен қатар жаңа **BMW ID** қосу немесе жаңа жүргізуші профилін жасау мүмкіндігі бар.
- w Автокөлік кілтіне немесе сандық кілтке **BMW ID** немесе жүргізуші профилі қосылған:
Сәлемдесу дербестелді, сақталған баптаулар іске қосылады. **BMW ID** немесе жүргізуші профилін өзгертуге болады.

Сәлемдесу жүруге дайын режимін қосылған кезде немесе сәлемдесу экранынан тыс басқару дисплейін түрткен кезде жасырылады.

BMW ID-ді қосу

1.  Күй жолағында **BMW ID** таңбасын немесе жеке кескінді басыңыз.
2. «Добавить **BMW ID**» (**BMW ID** қосу)
3. Көрсетілетін QR кодын смартфонның көмегімен сканерлеңіз.
4. Смартфондағы нұсқауларды орындаңыз.

- w Егер смартфонда **My BMW** қолданбасы орнатылған болса және **BMW ID** сақталған болса, **BMW ID** автоматты түрде автокөлікке беріледі.

- w Егер **BMW ID** жоқ болса, жаңа **BMW ID**-ді тіркеуге болады.

5. Қажет болса, қосымша функцияларды, мысалы, жүргізушіні қажетті тану функциясын баптаңыз.

Жүргізушіні тануды баптау кезінде сәйкес автокөлік немесе цифрлық кілт көлікте болуы керек.

Жүргізушіні тануды кейінірек баптауларды орнатуға немесе өзгертуге болады.

6. Қажет болса, басқа баптауларды орындаңыз.

Балама ретінде **BMW ID**-ді уәкілетті АТҚКС-те, басқа білікті АТҚКС-те немесе мамандандырылған ТҚКС-те тіркеуге және автокөлікті қосуға болады. Осыдан кейін **BMW ID** тиісті автокөліктің басқару дисплейінде расталуы керек.

Автокөлік пайдаланушының **My BMW** мобильді қолданбасына қосылады.

BMW ID-ді растау

Егер **BMW ID** жасалған және уәкілетті АТҚКС-та, басқа білікті АТҚКС-те немесе мамандандырылған ТҚКС-те автокөлікке қосылған болса, онда оны автокөлікте растау керек:

1. **BMW ID** таңдаңыз.
2. Көрсетілетін QR кодын сканерлеңіз.
3. Смартфондағы нұсқауларды орындаңыз.

Қажет болса, **BMW ID** көмегімен жүйеге қайта кіруді орындаңыз.



 Таңба күй жолағында көрсетіледі және жүйеге қайта кіру қажеттігін көрсетеді.

1. BMW ID таңдаңыз.
2. Көрсетілетін QR кодын сканерлеңіз.

Жүйеге қайта кіру орындалып жатыр. Жүйеге кіру аяқталғаннан кейін барлық функциялар қайтадан қолжетімді болады.

My BMW мобильді қолданбасы

Егер автокөлікке BMW ID қосылса, автокөлік автоматты түрде My BMW қолданбасына қосылады. My BMW қолданбасында әртүрлі функциялардың артықшылықтарын пайдалануға және баптаулар жүргізуге, мысалы, пайдаланушыларды басқаруға болады.

Балама ретінде My BMW қолданбасын автокөлікке уәкілетті АТҚКС-те, басқа білікті АТҚКС-те немесе мамандандырылған ТҚКС-те қостыруға болады. Мұндай жағдайда BMW ID тиісті автокөліктің басқару дисплейінде расталуы керек.

Берілген автокөлік үшін My BMW қолданбасының функцияларын пайдалану сирек жағдайларда шектелуі мүмкін. Басқару дисплейінде қосымша нұсқаулар көрсетіледі.

Жүргізуші профилін жасау

BMW ConnectedDrive қызметі қолжетімді емес елдерде жүргізуші профильдерін жасауға болады.

1.  Күй жолағында таңбаны немесе кескінді басыңыз.
2. «Добавить водит. профиль (Жүргізуші профилін қосу)»
3. Жүргізуші профиліне қажетті атауды енгізіңіз.
4. Қажетті баптауды таңдаңыз:
„Применить настройки (Баптауларды қолдану)“

Егер автокөлік қонақ профилінде болса, қонақ профилінің баптаулары қабылданады.

Негізгі пайдаланушы

Қатысушы алдымен өз BMW ID-ін автокөлікке қосатын, содан кейін автокөлік оны My BMW қолданбасына қосатын негізгі пайдаланушыға айналады. Балама ретінде негізгі пайдаланушыны уәкілетті АТҚКС-те, басқа білікті АТҚКС-те немесе мамандандырылған ТҚКС-те тағайындауға болады.

Негізгі пайдаланушыға, мысалы, келесі орнату нұсқалары қолжетімді:

- w Автокөлікте сақталған BMW ID жою.
- w Негізгі пайдаланушы рөлін басқа BMW ID идентификаторының иесіне беру.
- w Бүкіл автокөлік үшін деректерді қорғау баптауларын таңдау.
- w Негізгі цифрлық кілтті жасау.

Қосымша ақпарат:

BMW Digital Key цифрлық кілті, [83-бетті](#) қараңыз.

Жүргізушіні автоматты түрде тану

Егер жүргізушіні тану орнатылса, келесі қадамдар BMW ID-ді немесе жүргізуші профилін автоматты түрде белсендіруге әкеледі:

- w Автокөліктің құлпын тиісті автокөлік кілтінің түймесімен ашқан кезде.
- w Автокөліктің құлпын ашу кезінде есіктің тұтқасын пайдаланыңыз. Сізде тағайындалған автокөлік кілті немесе сәйкес Digital Key цифрлық кілті болуы керек.
- w Автокөлікке жақындаған кезде автоматты түрде ашу орқылы. Сізде тағайындалған автокөлік кілті немесе сәйкес Digital Key цифрлық кілті болуы керек. Елге байланысты Digital Key цифрлық кілтін тану мүмкін болмауы мүмкін.

Егер автокөліктің жанында бірнеше автокөлік кілті немесе цифрлық кілттері болса, BMW ID немесе жүргізуші профилін белсендіру келесідей басымдықпен жүзеге асырылады:

- w Көлік құралының құлпын ашатын кілт байланыстырылған BMW ID немесе жүргізуші профилін іске қосады.
Қонақ профилі автокөліктің құлпы BMW ID-ға немесе жүргізуші профиліне қосылмаған көлік кілті арқылы ашылса іске қосылады.
- w Автокөлік кілті мен сандық кілтін бір уақытта тану кезінде сандық кілт тағайындалған BMW ID немесе жүргізуші профилін іске қосады.
- w Егер BMW ID немесе жүргізуші профилі іске қосылғаннан кейін жүргізуші есігінде қосымша кілт танылса, BMW ID немесе соңғы танылған кілттің жүргізуші профилі іске қосылады.
Егер бұл кілтке BMW ID мен жүргізуші профилі берілмесе, қонақ профилі іске қосылады.

Баптауларды синхрондау

Егер синхрондау қосулы болса, мысалы, келесі бөлімдердегі баптаулар үздіксіз синхрондалады:

- w BMW ID: мысалы, профиль суреті.
- w Навигация: мысалы, соңғы мақсаттар, үй мекенжайы немесе карта баптаулары.

- w iDrive: мысалы, бас мәзір конфигурациясы, тіл немесе өлшем бірліктері.
- w Ақылды көмекші: мысалы, сөйлемдер немесе белсендіру фразасы.
- w Сыртқы жарық: мысалы, жыпылықтау және «Үйге шығарып сал» функциясы.

Келесі аймақтардағы баптаулар жүйеге бірінші рет кірген кезде ғана синхрондалады:

- w Орындықтың ыңғайлылығы және кондиционер функциясы: мысалы, жүргізуші орындығының күйі немесе температураны реттеу.
- w Деректерді қорғау мәзірі.

BMW ID/жүргізуші профилін таңдау

Егер автокөліктің құлпын ашу кезінде BMW ID немесе жүргізуші профилін қайта тану мүмкін болмаса, онда BMW ID немесе жүргізуші профилін таңдау сәлемдесу терезесінде жүзеге асырылады.

BMW ID немесе жүргізуші профилін кез келген уақытта iDrive арқылы өзгертуге болады:

1.  Күй жолағында таңбаны немесе кескінді басыңыз.
2. w «Сменить BMW ID (BMW ID ауыстыру)»
w «Сменить водит. профиль (Жүргізуші профилін ауыстыру)»
3. BMW ID немесе жүргізуші профилін таңдаңыз.
4. Қажет болса, PIN кодын енгізіңіз.

BMW ID немесе жүргізуші профилі іске қосылады, сақталған баптаулар жүктеледі.

Қонақ профилі

Қонақ профилін кез келген адам белсендіре және өзгерте алады.

Қонақ профилі келесі жағдайларда белсенді болады:

w BMW ID әлі қосылмаған немесе жүргізуші профилі әлі жасалмаған.

w Автокөліктің құлпы ашылған автокөлікке немесе сандық кілтке BMW ID немесе жүргізуші профилі берілмеген.

Қонақ профилі үшін келесі шектеулер қолданылады:

w Кейбір функциялар, мысалы, жекелеген навигация функциялары немесе Таңдаулы элементтерін сақтау қолжетімсіз.

w Қонақ профилінің атын өзгерту мүмкін емес.

w PIN-кодты қонақ профиліне тағайындау мүмкін емес.



w Жүргізушіні тануды қонақ профиліне тағайындау мүмкін емес.

w ConnectedDrive қолжетімді елдерде BMW Cloud-пен синхрондау мүмкін емес.

Қонақ профилін таңдау сәлемдесу терезесінде немесе iDrive арқылы жүзеге асырылады:

1.  Күй жолағында таңбаны немесе кескінді басыңыз.
2. w «Сменить BMW ID (BMW ID ауыстыру)»
w «Сменить водит. профиль (Жүргізуші профилін ауыстыру)»
3. «Продолж. как гость» (Қонақ ретінде жалғастыру)

BMW ID/жүргізуші профилін жою

1.  Күй жолағында таңбаны немесе кескінді басыңыз.
2. w «Управлять BMW ID (BMW ID басқару)»
w «Сменить водит. профиль (Жүргізуші профилін ауыстыру)»
3.  BMW ID немесе жүргізуші профилі таңбасын басыңыз.

BMW ID-ді автокөліктен жою автокөлікті My BMW мобильді қолданбасынан жояды. Егер BMW ID BMW Cloud-пен синхрондалса, BMW Cloud-та сақталған деректер BMW ID жойылғаннан кейін сақталады. Қазіргі уақытта

белсенді BMW ID-ді жойған кезде қонақ профилі іске қосылады.

Автокөлікті My BMW мобильді қолданбасынан жойған кезде тиісті BMW ID автокөліктен жойылады. BMW ID-ді BMW Cloud бұлт қоймасымен синхрондағаннан кейін BMW Cloud-та сақталған BMW ID деректері сақталады.

Автокөлікті негізгі пайдаланушының My BMW мобильді қолданбасынан жойған кезде, ол басқа пайдаланушылардың My BMW қолданбасынан да жойылады. Тиісті BMW ID идентификаторлары көліктен жойылады.

Автокөліктің зауыттық параметрлерін қайтарған кезде, автокөлік барлық пайдаланушылардың My BMW қолданбаларынан жойылады және барлық BMW ID-лер көліктен жойылады.

Автокөлік кілтін беру

BMW ID немесе жүргізуші профилі берілген автокөлік кілтінде сақталған жеке баптауларды көруге және өңдеуге болады.

Автокөлік кілтін өзге тұлғаға бермес бұрын жүргізушіні тануды байланыстырудың күшін жойыңыз. Жүргізушіні танудағы өзгертулер BMW ID немесе жүргізуші профилінің баптауларында орындалады.

Өз автокөлігін басқа адамға беру үшін BMW Digital Key цифрлық кілтті беру мүмкіндігін ұсынады.

Қосымша ақпарат:

BMW Digital Key цифрлық кілті, [83](#)-бетті қараңыз.

Баптаулар

Жалпы ережелер

BMW ID немесе жүргізуші профилін қосу кезінде орындалған баптауларды өзгертуге болады.

1.  Күй жолағында таңбаны немесе кескінді басыңыз.
2. «Настройки» (Баптаулар)

BMW ID үшін келесі баптаулар орындалуы мүмкін:

- w Жүргізушіні тану түрі.
- w Аватар.
- w BMW Cloud-пен синхрондау.
- w Жеке өтініш.

Жүргізуші профилі үшін келесі баптаулар орындалуы мүмкін:

- w Жүргізушіні тану түрі.
- w Аватар.
- w Профиль атауы.

Профиль фотосуретін таңдау

Профиль суретін ұсынылған кескіндерден таңдауға болады.

1.  Күй жолағында таңбаны немесе кескінді басыңыз.
2. «Настройки» (Баптаулар)
3. «Управление изображ. профиля» (Профиль суретін басқару)
4. «Выбрать изображение для профиля (Профиль суретін таңдау)»

BMW ID үшін My BMW қолданбасындағы профильден профиль кескінін қолдануға болады. My BMW қолданбасындағы профиль суретін қолдану үшін баптауларда BMW Cloud-пен синхрондау белсендірілген болуы тиіс. Алдын ала берілген суреттерді My BMW қолданбасындағы профиль суреті өшірілгеннен немесе синхрондау сәндірілгеннен кейін ғана таңдауға болады.

Жүйе жұмысының физикалық шектері

Автокөлік немесе цифрлық кілт арқылы жүргізушіні біржақты тану әрдайым мүмкін емес, мысалы, келесі жағдайларда:

- w Автокөлікті құлыптамай және құлпын ашпай, жүргізушіні ауыстырған кезде.
- w Егер автокөліктің сыртында жүргізуші жағында BMW ID немесе жүргізуші профилі байланыстырылған бірнеше автокөлік немесе цифрлық кілт болса.
- w My BMW мобильді қолданбасынан автокөліктің құлпын ашқан кезде.

BMW ID-да сақталған баптауларды басқа автокөліктерде пайдалануға техникалық шектеулер бар. Мысалы, басқа автокөліктерде жоқ немесе сәйкес келмейтін нұсқаларда бар жүйе үшін баптауларды сақтауға болады.

Ашу және жабу

Автокөліктің жабдықталуы

Бұл тарауда белгілі бір автокөлікте болмаса да, модельге байланысты қазір қолжетімді немесе болашақта қолжетімді болатын жинақтама, жүйелер мен функциялардың нұсқалары сипатталған.

Қосымша ақпарат:

Көлік құралының жинақтамасы, [9-бетті](#) қараңыз.

Автокөлік кілті

Жалпы ережелер

Автокөлікті жеткізу жинақтамасына екі автокөлік кілті кіреді.

Автокөлік кілттерінде ауыстырылатын аккумулятор батареясы, сондай-ақ кіріктірілген кілт бар.

Автокөлік кілтіне **BMW ID** немесе жеке баптаулары бар жүргізуші профилі берілуі мүмкін.

Түйме функцияларының баптаулары жинақтамаға және экспорттық нұсқаға байланысты болады. Түйме баптауларын өзгерту үшін тиісті цифрлық кілтке **BMW ID** немесе жүргізуші профилі тағайындалуы керек.

Техникалық қызмет көрсету қажеттілігін анықтау үшін сервистік деректер автокөліктің кілтінде сақталады.

Автокөлікті құлыптағанда кілт салонда қалып кетпес үшін, салоннан шыққан кезде оны өзіңізбен бірге алып кетіңіз.

Қауіпсіздік техникасы бойынша нұсқау



АБАЙЛАҢЫЗ



Автокөлік кілтінің аккумуляторы – түйме батарея. Батареяларды немесе түйме батареяларды жұтып қою оңай, ал ол екі сағат ішінде ішкі күйіктер немесе химиялық күйіктердің кесірінен ауыр хәлге немесе өлімге әкеп соқтыруы мүмкін. Жарақаттау қаупі және өмір үшін қауіп бар. Сондықтан автокөлік кілті мен батареяларды балалардың қолы жетпейтін жерде ұстаңыз. Егер біреу батареяны немесе түйме батареяны жұтып қойса, дереу медициналық көмекке жүгініңіз.

Шолу



Автокөлік кілтіндегі түймелер.

Таңба	Мәні
	Құлыпты ашу.
	Құлыптау. Автономды кондиционер, 326-бетті қараңыз.

Таңба	Мәні
	Жинақтамаға байланысты: Жұқсалғышты ашып, жабыңыз. Жұқсалғыш бөлімін ашыңыз.
	«Үйге шығарып салу» функциясы, 184 -бетті қараңыз.

Автокөліктің қосымша кілттері

Қосымша автокөлік кілттерін уәкілетті АТҚКС-тен, басқа білікті АТҚКС-тен немесе мамандандырылған ТҚКС-тен сатып алуға болады.

Автокөлік кілтін жоғалту

Жоғалған автокөлік кілтін уәкілетті АТҚКС-те, басқа білікті АТҚКС-те немесе мамандандырылған ТҚКС-те бұғаттауға немесе ауыстыруға болады.

Егер жоғалған автокөлік кілтіне BMW ID немесе жүргізуші профилі тіркелген болса, онда сол автокөлік кілтіне жалғанған қосылысты алып тастау керек Содан кейін BMW ID немесе жүргізуші профиліне жаңа автокөлік кілті беріледі.

Батареяны ауыстыру

ХАБАРЛАМА

Батареямен жұмыс істейтін құрылғыдағы жарамсыз аккумулятор батареялары құрылғыға зақым келтіруі мүмкін. Мүлікке зиян келтіру қаупі бар. Заряды таусылған батареяны ұқсас кернеуі, өлшемі және спецификациясы бар жаңасымен ауыстыру керек.

1. Кіріктірілген кілтті автокөлік кілтінен шығарып алыңыз.
2. Кіріктірілген кілтті батарея бөлімі қақпағының астына орнатыңыз, 1-көрсеткі, және кіріктірілген кілтпен тұтқа қозғалысына ұқсас қозғалысты орындау арқылы қақпақты көтеріңіз, 2-көрсеткі.

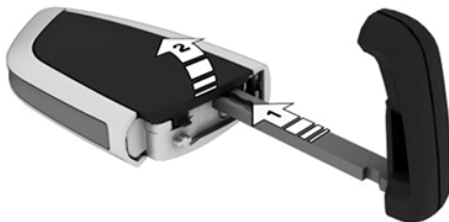

3. Батареяны көрсеткі бағытында үшкір затпен басып, шығарып алыңыз.

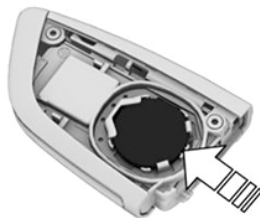

4. CR2032 типті 3 В аккумулятор батареясын оң полюсімен жоғары қаратып салыңыз.
5. Қақпақты жабыңыз.
6. Кілтті мықтап бекіту үшін қажетті күшпен кіріктірілген кілтті автокөлік кілтіне салыңыз.



Қадеге жарату үшін ескі аккумулятор батареяларын уәкілетті АТҚКС-ке, басқа білікті АТҚКС-ке, мамандандырылған ТҚКС-ке немесе қабылдау пунктiне тапсырыңыз.



Аккумулятор батареяларының құрамында зиянды заттар бар.

Аккумулятор батареяларын тұрмыстық қалдықтармен кәдеге жаратуға заңда тыйым салынған.

Кіріктірілген кілт

Жалпы ережелер

Біріктірілген кілттің көмегімен автокөлікті қолмен ашуға және құлыптауға болады.

Экспорттық нұсқаға байланысты кіріктірілген кілт қобдишаға да сәйкес келеді.

Модельге және жинақтамаға байланысты алдыңғы жолаушының үрмелі қауіпсіздік жастығына арналған құлыпты ажыратқышты кіріктірілген кілттің көмегімен басқаруға болады.

Қауіпсіздік техникасы бойынша нұсқау

АБАЙЛАҢЫЗ

Адамдар немесе жануарлар автокөлікте экстремалды температурада ұзақ уақыт болғанда жарақат алуы және өмірлеріне қауіп төнуі мүмкін. Автокөлік ішінде адамдар немесе жануарлар болса, оны сыртынан құлыптамаңыз. Автокөлікте балаларды, сәбилерді және жануарларды жалғыз қалдырмаңыз.

Кіріктірілген кілтті шығару

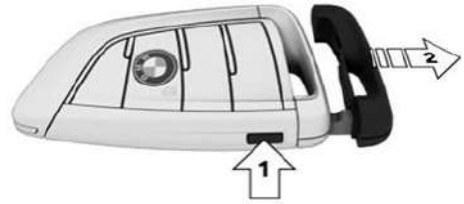

Түймені басыңыз, 1-көрсеткі, және кіріктірілген кілтті шығарып алыңыз, 2-көрсеткі.

Көліктің құлпын қолмен ашу

1. Жүргізуші есігінің тұтқасын қолыңызбен сыртқа қарай тартып, оны ұстап тұрыңыз.

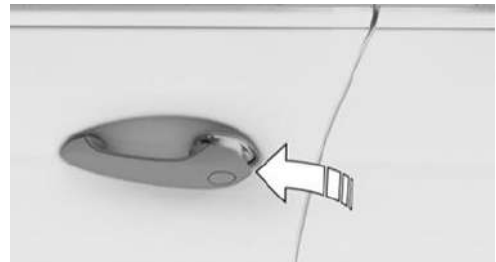

2. Екінші қолдың саусағын қалпақшаның астына салып, қалпақшаны сыртқа қарай итеріңіз.

Қалпақша есік тұтқасынан құлап кетпес үшін екінші жағынан саусағыңызбен ұстап тұрыңыз.



3. Қаптаманы шешіп алыңыз.

- Есік құлпындағы кіріктірілген кілттің күйі автокөлікке байланысты.
Есік құлпын кіріктірілген кілтпен сағат тіліне қарсы бұрап ашыңыз.

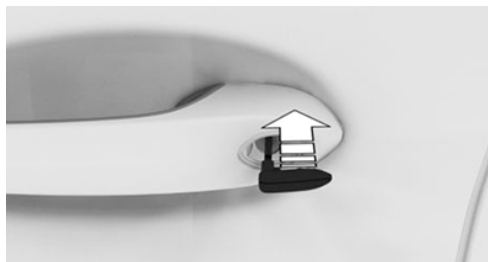

- Жүргізуші есігін ашыңыз.
- Қалған есіктердің құлпын ашу үшін орталық құлып түймесін басыңыз.
Автокөлік токсыз болған кезде: басқа есіктерді ашатын құрылғыларды ішінен тартыңыз.

Автокөлікті қолмен құлыптау

Жалпы ережелер

Автокөлік кілті құлыпталмауы үшін оны автокөлікте қалдырмаңыз.

Шолу

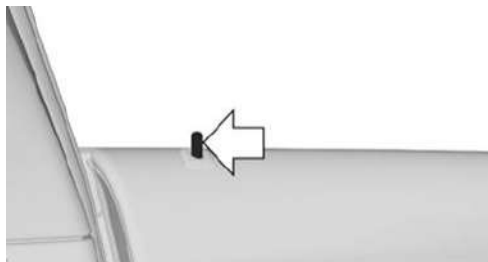

Есіктерді қолмен құлыптау түймесі.

Автокөлік құлпын бекітіңіз

- Барлық есіктерді жабыңыз.
- Алдыңғы жолаушы жағынан автокөлікке отырыңыз және алдыңғы жолаушының есігін жабыңыз.
- Барлық есіктерді құлыптау үшін орталық құлып түймесін басыңыз.
Егер автокөліктің тогы болмаса: Алдыңғы жолаушы есігінен басқа барлық есіктің контактілерін төмен басыңыз.
- Автокөліктен алдыңғы жолаушының есігінен шығыңыз.
- Алдыңғы жолаушы есігінің контактісін төмен басып, сол есікті жабыңыз.
- Құлыпты тексеру үшін есік тұтқаларын тартыңыз. Қажет болса, процесті қайталаңыз.

Күзет дабылы

Автокөлік құлпын кіріктірілген кілтпен ашқан кезде, есік құлпы арқылы есік ашылғаннан кейін белсендірілген күзен сигналын беру жүйесі іске қосылады.

Бұл жағдайда сигнал беру жүйесін өшіру үшін автокөлік кілтін апатты тану функциясын пайдаланыңыз.

Егер автокөлік есік құлпы арқылы кіріктірілген кілтпен құлыпталса, күзет сигналын беру жүйесі қосылмайды.

Автокөлік кілтін төтенше жағдайда тану

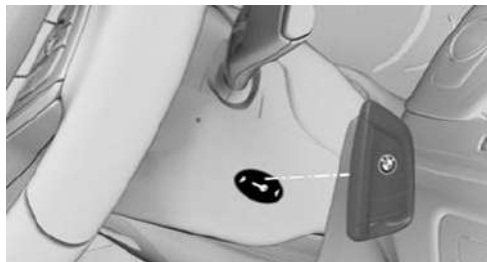

Егер автокөлік кілті танылмаса, жүруге дайын режимін қосу мүмкін емес.

Бұл жағдайда келесідей әрекет етіңіз:

1. Автокөліктің кілтін артқы жағымен руль бағанындағы белгіге дейін ұстаңыз. Бұл жағдайда аспаптар тақтасындағы индикацияға назар аударыңыз.
2. **w** Егер автокөлік кілті танылса:
 - 10 секунд ішінде Жүруге дайын күйін қосыңыз.
- w** Егер автокөлік кілті танылмаса:
 - Автокөлік кілтінің күйін сәл өзгертіңіз сосын әрекеттерді қайталап көріңіз.

Жұмыс ақауы

Белгілі бір мән-жайларда автокөлік параметрлерін басқару жүйесінің хабары көрсетіледі.

Автокөліктің кілтін тануға келесі басқа жағдайлар кедергі келтіруі мүмкін:

- w** Автокөлік кілтінің батареясы таусылған.
- w** Радио дiңгектерден немесе тарату қуаты жоғары басқа құрылғылардан туындаған радиобайланыс кедергілері.
- w** Автокөлік кілтін металл заттармен экрандау.
 - Автокөліктің кілтін металл заттармен бірге ұстамаңыз.
- w** Автокөлік кілтіне жақын орналасқан ұялы телефондардан немесе басқа электронды құрылғылардан туындаған радиобайланыс кедергілері.
 - Автокөлік кілтін электронды құрылғылармен бірге ұстамаңыз.

- w** Ұялы телефонды зарядтау сияқты мобильді құрылғыларды зарядтауға байланысты сымсыз тарату кедергілері.
- w** Автокөлік кілті сымсыз зарядтау бөлігінің тура қасында тұр.
 - Автокөліктің кілтін басқа жерге қойып қойыңыз.

Ақау туындаған жағдайда, автокөлікті кіріктірілген кілтпен сыртынан ашуға немесе құлыптауға болады. Жүруге дайын режимін қосу үшін автокөлік кілтін төтенше жағдайда тануды пайдаланыңыз.

BMW Digital Key цифрлық кілті

Жұмыс істеу принципі

BMW Digital Key цифрлық кілті цифрлық кілттерді қолдану жолымен автокөліктің құлпын ашуға, құлыптауға және оны оталдыруға мүмкіндік береді.

BMW Digital Key цифрлық кілтін үйлесімді смартфонда немесе басқа үйлесімді мобильді құрылғыда пайдалануға болады.

Үйлесімді смартфонның көмегімен автокөлікті ашып, іске қосу үшін мұндай смартфон осы функцияны қолдауы керек. **My BMW** қолданбасында смартфон мен автокөліктің үйлесімділігін және функциялардың бар-жоғын тексеру мүмкіндігі бар.

Әр автокөлік үшін бас цифрлық кілтті белсендіруге болады. Басқа цифрлық кілттерді өзгеге беруге және қайтадан жоюға болады.

Жалпы ережелер

BMW Digital Key цифрлық кілті функцияларының қолжетімділігі мен ауқымы жинақтамаға және экспорттық нұсқаға байланысты.

BMW Digital Key цифрлық кілтінің компоненті – Key Card.

Цифрлық кілтке BMW ID немесе жеке баптаулары бар жүргізуші профилі берілуі мүмкін.

Смартфонды цифрлық кілт ретінде пайдаланған кезде әрқашан автокөлік кілтін немесе белсендірілген Key Card-ты алып жүріңіз. Осылайша сіз смартфон істен шыққан жағдайда да автокөлікке қол жеткізе аласыз. Автокөлік кілтінің немесе Key Card-тың болуы автокөлікті басқа адамға беру қажет болған жағдайда да пайдалы болады. Бұл жағдайда смартфонның орнына автокөлік кілтін немесе кілт картасын беру жеткілікті болады.

ТҚКС-на барған кезде әрқашан автокөліктің кілтін өзіңізбен бірге алып жүріңіз.

Қосымша ақпарат:

- w BMW ID/жүргізуші профилдері, **73**-бетті қараңыз.
- w Key Card, **87**-бетті қараңыз.

Қосымша ақпаратты Интернетте BMW сәйкес веб-сайтынан BMW Digital Key цифрлық кілті түйінді сөздері бойынша табуға болады.

Жұмыс істеу үшін қажетті шарттар

BMW Digital Key цифрлық кілті келесі жағдайларда жұмыс істейді:

- w Смартфон BMW Digital Key цифрлық кілтімен үйлесімді.
- w Автокөлік көлік иесінің ConnectedDrive есептік жазбасымен байланысқан.

- w Смартфон аккумуляторы жеткілікті деңгейде зарядталған. Қажетті ең төменгі батарея деңгейі смартфонға байланысты өзгереді.
- w Цифрлық кілт арқылы контактсіз бұғаттаудан ашу және бұғаттау үшін смартфонда Bluetooth функциясы және өте кең жолақты диапазон қосулы болуы керек.

Цифрлық негізгі кілтті белсендіру

Жалпы ережелер

Автокөлік иесінің смартфоны автокөліктің цифрлық негізгі кілті ретінде іске қосылады. Ол үшін көлік иесі оған құқығын растауы керек.

Қол жеткізу құқықтарын тексеру My BMW қолданбасы арқылы немесе смартфонның тиісті функциясындағы белсендіру коды арқылы, мысалы, Wallet мобильді қолданбасында жүзеге асырылады.

Белсендірілген кезде екі автокөлік кілті де автокөліктің ішінде болуы керек.

Жұмыс істеуге қажетті шарт

Автокөлікте негізгі пайдаланушының BMW идентификаторы сақталуы керек.

Негізгі кілттің құлпын ашу

Негізгі кілттің құлпын ашу үшін келесі әрекеттерді орындаңыз:

1. My BMW қолданбасынан көлікті таңдаңыз.
2. My BMW қолданбасында негізгі сандық кілтті орнату мүмкіндігін таңдаңыз.
3. Смартфондағы нұсқауларды орындаңыз.



4. Му BMW қолданбасында тиісті нұсқау пайда болған кезде смартфонды смартфон науасына салыңыз.
5. Смартфонда және басқару дисплейінде көрсетілген нұсқауларды орындаңыз.

Цифрлық кілтті тапсыру

Жалпы ережелер

BMW Digital Key цифрлық кілті цифрлық кілттерді басқа адамдармен бөлісуге мүмкіндік береді. Бұл көлік құралы иесінің смартфоннан немесе тиісті құқықтары бар смартфондардан мүмкін. Смартфон функцияны қолдауы керек.

Құқықты тапсыру

Цифрлық кілтті тасымалдау үшін смартфоннан Wallet қосымшасы сияқты тиісті функцияны таңдаңыз.

Цифрлық кілт басқа адамға берілгеннен кейін, ол шақыру алады. Шақыруды қабылдағаннан кейін алушының смартфоннан цифрлық кілт іске қосылады.

Аутентификация

Қауіпсіздік мақсатында алушының смартфон үлгісіне байланысты аутентификация қажет болуы мүмкін.

Аутентификациялау үшін тиісті құқықтары бар автокөлік кілтін, цифрлық кілтті немесе басқа әдісті қолдануға болады. Смартфондағы немесе басқару дисплейіндегі тиісті нұсқауларды ескеріңіз.

Цифрлық кілттерді жою

Жалпы ережелер

Жойылған цифрлық кілттер белсендірілген цифрлық кілттер тізімінен жойылады.

Жойылған цифрлық кілттерді қалпына келтіру мүмкін емес.

Цифрлық кілтті жою

Бас цифрлық кілтті смартфон немесе iDrive көмегімен жоюға болады.

Бас цифрлық кілтті жою бірден жүзеге асады.

Басқа цифрлық кілттер қосулы болып қалады.

Тапсырылған кілтті жою

Бірге қолданылатын кілттерді тиісті құқықтары бар смартфонның көмегімен, кілтпен бірге қолданылатын смартфоннан немесе iDrive арқылы өшіруге болады.

Тиісті құқықтары бар смартфондардың көмегімен өшіру тек автокөлікті басқа кілтпен пайдаланғаннан кейін ғана жүргізіледі.

Жойылуы тиіс кілті бар смартфоннан жою немесе iDrive көмегімен жою дереу жүзеге асырылады.

iDrive көмегімен жою

Цифрлық кілтті iDrive арқылы жою мүмкін болуы үшін автокөлікте автокөлік кілті жатуы тиіс.

1. «Приложения» (Қолданбалар) мәзірі
2. «Автомобиль» (Автокөлік)
3. «Ключи» (Кілттер)
4. „Digital Key“
5. Қажет болса, цифрлық кілтті таңдаңыз.
6. Цифрлық кілтті жойыңыз.

Функцияны арылту

BMW Digital Key функциясын арылту үшін автокөлік ішінде автокөлік кілті болуы тиіс.

BMW Digital Key функциясын арылту барлық цифрлық кілттерді, соның ішінде негізгі кілтті жояды.

Арылтудан кейін құлыпты ашу және құлыптау, сондай-ақ автокөлікті цифрлық кілтпен іске қосу мүмкін болмайды.

Key Card цифрлық кілтінің функциялары сақталады.

1.  «Приложения» (Қолданбалар) мәзірі
2. «Автомобиль» (Автокөлік)
3. «Ключи» (Кілттер)
4. „Digital Key“
5. «Сбросить функцию» (Функцияны қалпына келтіру)

BMW Digital Key қайта пайдаланылуы үшін цифрлық негізгі кілтті қайта қосу керек.

Автокөліктің құлпын ашу және құлыптау

Есік тұтқасының көмегімен автокөліктің құлпын ашуға және құлыптауға болады.

Қосымша ақпарат:

Автокөлік салонына кіру, **88**-бетті қараңыз.

BMW Digital Key цифрлық кілтінің көмегімен жүруге дайын режимін қосу

Смартфон ұстағышының көмегімен



1. Смартфон ұяшығының қабын ашыңыз.
2. Смартфонды смартфонға арналған науаның ортасына қойыңыз.
Дисплей жоғары қаратылған болуы керек екенін ескеріңіз.
3. Смартфон ұяшығының қабын ашыңыз.
4. Жүруге дайын режимін қосу үшін Старт/стоп түймесін басыңыз.

Смартфон сату

Смартфонды сатпас бұрын, одан барлық цифрлық кілттерді өшіріңіз. Бұл смартфон бұдан былай көлікті жүргізу үшін пайдаланылмайтынына кепілдік береді.

Смартфонды ауыстыру

Жаңа смартфонды цифрлық негізгі кілт ретінде пайдалану үшін цифрлық негізгі кілттің сипаттамасына сәйкес жаңа смартфонды іске қосу керек. Бұрынғы кілтті жаңа смартфонға қолжетімділік ашу арқылы жоюға болады.

Көлік құралын сату

Автокөлікті сатпас бұрын BMW Digital Key цифрлық кілт функциясын қалпына келтіріңіз немесе автокөлікті көлік құралының бұрынғы иесінің ConnectedDrive есептік жазбасынан жойыңыз.

Автокөлікті ConnectedDrive есептік жазбасынан жойған кезде, осы автокөліктің барлық цифрлық кілттері жойылады. Key Card цифрлық кілті сақталады және өшіріледі.

Жүйе жұмысының физикалық шектері

Егер смартфон заряд деңгейі төмен болғанда өшіп қалса, бірнеше сағат ішінде смартфонның көмегімен автокөліктің құлпын ашуға және құлыптауға, сондай-ақ жүруге дайын режимін қосуға болады.

Цифрлық кілттің көмегімен салонның күзет сигналын беру жүйесі мен күзет сигналын беру жүйесінің қисаю датчигін өшіру мүмкін емес.

Қосымша ақпарат:

Сигнал беру жүйесі, **99**-бетті қараңыз.

Жұмыс ақауы

Автокөліктің кілтін тануға келесі жағдайлар кедергі келтіруі мүмкін:

- w Смартфонға автокөліктегі датчиктердің жұмысына кедергі келтіретін сәйкес келмейтін қаптама тағылған.
- w Смартфон мен оның қаптамасының арасында чипі бар карта сияқты заттар бар.
- w Радио дiңгектерден немесе басқа жоғары қуатты құрылғылардан туындаған байланыс кедергілері.
- w Смартфонды ғимарат құрылымдарымен немесе металл заттармен экрандау.
- w Кейбір смартфондарда цифрлық кілтті қосымша аутентификация көмегімен қорғау мүмкіндігі бар. Цифрлық кілтті пайдаланған жағдайда пайдаланушы аутентификациядан өтуі тиіс (мысалы, PIN-кодтың, саусақ ізінің немесе бет-жүзді танудың көмегімен).

Егер тану жүйесі жұмыс істемесе, цифрлық кілтті енді пайдалану мүмкін емес. Егер автокөлік кілті де, Key Card-та болмаса, онда басқа телефондағы My BMW қолданбасынан қашықтан басқару функциясының көмегімен автокөліктің құлпын ашуға және жабуға болады. Балама ретінде BMW ConnectedDrive колл-орталығы арқылы автокөліктің құлпын ашуды сұратуға болады.

Key Card

Жалпы ережелер

Key Card қолжетімділігі жинақтамаға және экспорттық нұсқаға байланысты.

Автокөліктен шықпас бұрын Key Card картасын өшіріңіз немесе өзіңізбен бірге алып кетіңіз, өйткені Key Card іске қосылған кезде автокөлікті іске қосуға болады. ТҚКС-на барған кезде әрқашан автокөліктің кілтін өзіңізбен бірге алып жүріңіз.

Қауіпсіздік техникасы бойынша нұсқау

ХАБАРЛАМА

Сымсыз зарядтау бөлімінде Key Card және мобильді құрылғыны бір уақытта қалдыру Key Card-қа зақым келтіруі мүмкін. Мүлікке зиян келтіру қаупі бар. Бір уақытта Key Card және мобильді құрылғыны сымсыз зарядтау бөліміне салмаңыз.

Автокөліктегі Key Card картасын қосу/өшіру

Жұмыс істеуге қажетті шарт

Key Card-ты қосу және өшіру үшін автокөлік кілті көліктің ішінде болуы керек.

Key Card-ты белсендіру



1. Смартфон ұяшығының қабын ашыңыз.
2. Key Card-ты смартфон ұстағышының ортасына қойыңыз.
3. Басқару дисплейіндегі нұсқауларды орындаңыз.

Key Card-ты өшіру

1.  «Приложения» (Қолданбалар) мәзірі
2. «Автомобиль» (Автокөлік)
3. «Ключи» (Кілттер)
4. „Digital Key“
5. Key Card жазбасын таңдаңыз.
6. «Деактивировать Key Card» (Key Card-ты өшіру)

Өшірілген Key Card тіркелген цифрлық кілттер тізімінде сақталады.

Егер цифрлық кілт немесе автокөлік кілті қолданылып отырса және бір мезгілде белсендірілген Key Card анықталса, онда басқару дисплейінде Key Card-ты сөндіру туралы қосымша хабарлама көрсетіледі.

Автокөліктің құлпын ашу және құлыптау

Автокөлік құлпы іске қосылған KeyCard-пен ашылады және құлыпталады.

Қосымша ақпарат:

Автокөлік салонына кіру, **88**-бетті қараңыз.

Key Card көмегімен жүруге дайын режимін қосу



1. Смартфон ұяшығының қабын ашыңыз.
2. Іске қосылған Key Card-ты смартфонға арналған науаның ортасына қойыңыз.
3. Старт/Стоп түймесін басыңыз.

Автокөліктің қозғалысқа дайындығын қосқаннан кейін, Key Card ұяшықтан шығаруға болады.

Жұмыс ақауы

Автокөліктің KeyCard-ты тануына әмиян немесе смартфон қабы сияқты ұяшық пен Key Card арасындағы заттар кедергі келтіруі мүмкін.

Автокөлік салонына кіру

Қауіпсіздік техникасы бойынша нұсқаулар

АБАЙЛАҢЫЗ

Автокөліктегі адамдар немесе жануарлар есікті ішінен жауып, құлыптауы мүмкін. Бұл жағдайда автокөлікті сыртынан ашу мүмкін емес. Жарақаттау қаупі және өмір үшін қауіп бар. Автокөліктің кілтін өзіңізбен бірге алып жүріңіз, сонда автокөлікті сыртынан ашуға болады.

⚠ АБАЙЛАҢЫЗ

Адамдар немесе жануарлар автокөлікте экстремалды температурада ұзақ уақыт болғанда жарақат алуы және өмірлеріне қауіп төнуі мүмкін. Автокөлік ішінде адамдар немесе жануарлар болса, оны сыртынан құлыптамаңыз. Автокөлікте балаларды, сәбилерді және жануарларды жалғыз қалдырмаңыз.

⚠ АБАЙЛАҢЫЗ

Қараусыз қалған балалар немесе жануарлар автокөлікті қозғалысқа келтіріп, өзіне және басқа жол қозғалысына қатысушыларға, мысааы келесі әрекеттердің нәтижесінде қауіп төндіруі мүмкін:

- w Пайдалануға дайын режимін қосу.
- w Тұрақ тежегішін ажырату
- w Есіктер мен терезелерді ашу және жабу.
- w Селектор тұтқасын **N** күйіне орнату.
- w Автокөлік жабдықтарын басқару.

Апатқа ұшырау, жарақат алу және материалдық зиян келтіру қаупі бар. Балаларды немесе жануарларды автокөлікте қараусыз қалдырмаңыз. Автокөліктен шыққан кезде автокөліктің кілтін өзіңізбен бірге алып, автокөлікті құлыптап кетіңіз.

Құлып ашу кезіндегі әрекет

Баптауларға байланысты автокөліктің құлпын ашу кезінде келесі функциялар орындалады.

- w Тек жүргізушінің есігі мен отын багы мойнының қақпағы ашылады немесе автокөліктің барлық кіру жері ашылады.

- w Автокөлік құлпын ашу жарық немесе дыбыс сигналымен расталады.
- w Құлып ашылған кезде сәлемдесу жарығы жануы мүмкін.

Келесі функциялар қосымша орындалады:

- w Егер автокөлік кілтіне **BMW ID** немесе жүргізуші профилі тіркелсе, онда сол **BMW ID** немесе сол жүргізуші профилі іске қосылады.
- w Егер қолмен өшірмеген болсаңыз, салонның жарығы қосылады.
- w Жинақтамаға байланысты жиылған сыртқы айналар қалыпты орнына келеді. Егер сыртқы айналар автокөлік салонындағы түймені басу арқылы жиылған болса, олар есік ашылған кезде қалыпты орнына келмейді.
- w Автокөлікті айдап әкетуден сақтау жүйесі өшіріледі.
- w Күзет дабылы өшеді.

Қосымша ақпарат:

- w Баптаулар, **97**-бетті қараңыз.
- w Сәлемдесу жарығы, **183**-бетті қараңыз.
- w **BMW ID/жүргізуші** профильдері, **73**-бетті қараңыз.

Құлыптау кезіндегі әрекет

Баптауларға байланысты автокөліктің құлпын жабу кезінде келесі функциялар орындалады.

- w Автокөліктің құлыпталуы жарық немесе дыбыс сигналымен расталады.
- w Жинақтамаға байланысты сыртқы айналар құлыптанған кезде автоматты түрде жиылуы мүмкін. Апаттық жарық сигналын беру жүйесі қосұлы тұрғанда сыртқы айналар жиналмайды.

Келесі функциялар орындалады:

- w Барлық есіктер, жүксалғыш және отын багының отын құю аузының қақпағы құлыпталады.
- w Автокөлікті айдап әкетуге қарсы жүйе қосылады. Бұл есікті құлыптау түймелері немесе есікті ашатын құрылғы арқылы есіктердің құлпын ашуға жол бермейді.
- w Сигнал беру жүйесі қосылады.

Егер құлыптау кезінде жүруге дайын режимі қосұлы күйінде қалса, автокөлік екі рет дыбыс сигналын береді. Егер автокөлік екі рет сигнал берсе, **Start/Stop** түймесімен қозғалсақ дайын режимін өшіріңіз.

Егер бос режимі қосылса және жүруге дайын режимі өшірілсе, автокөлік екі рет дыбыс сигналын береді және құлыпталмайды.

Қосымша ақпарат:

Баптаулар, **97**-бетті қараңыз.

Автокөлік кілтiнiң көмегiмен

Автокөлік құлпын ашыңыз



Автокөлік кілтіндегі түймені басыңыз.

Егер таңдалған баптауларға байланысты тек жүргізуші есігі мен отын бағы аузының қақпағының құлпы ғана ашылған болса, қалған есіктердің құлыптарын ашу үшін, автокөлік кілтiнiң түймесiн тағы бiр рет басыңыз.

Жарықтандыру функциялары айналадағы жарыққа байланысты.

Автокөлік құлпын бекітіңіз

1. Жүргізуші есігін жабыңыз.



2. Автокөлік кілтіндегі түймесін басыңыз.

Автокөліктің барлық құлыптары бекітіледі.

Есік тұтқасында

Жұмыс істеу принципі

Автокөлікке көлік кілтін қолданбай қол жеткізуге болады.

Автокөлік кілті автокөліктің жанында автоматты түрде танылады.

Жалпы ережелер

Бұл функция жайлы кірумен қолжетімді.

Жұмыс істеу үшін қажетті шарттар

- w Автокөлік кілтін мысалы, шалбардың қалтасына салып жүріңіз.
- w Құлыптау үшін автокөлік кілті автокөліктің сыртында есік аймағында болуы керек.
- w Құлыптағаннан кейін автокөліктің құлпын қайта ашу үшін шамамен 2 секунд өтуі керек.

Көліктің құлпын ашу



Есіктің тұтқасын толықтай қаусырып ұстаңыз.

Автокөлік құлпын бекітіңіз

1. Жүргізуші есігін жабыңыз.
2. Есіктің тұтқасын ұстамай, жабық есіктің тұтқасындағы ойық бетке саусағыңызды шамамен 1 секундқа тигізіңіз.

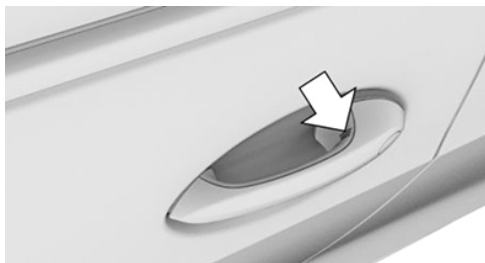

Жұмыс ақауы

Жаңбырлы ауа райында және қар жауғанда тұтқаларда есіктердің құлпын ашу ниетін тану нашарлауы мүмкін.

Ақау болған жағдайда, автокөлікті автокөлік кілтімен немесе кіріктірілген кілтпен ашыңыз және құлыптаңыз.

Автокөлікке тимей құлпын ашу/құлыптау

Жұмыс істеу принципі

Жүргізуші кілті бар құлыпталған автокөлікке жақындағанда, көлік құлпы ашылады.

Кілті бар жүргізуші көліктен алыстағанда, автокөлік құлыпталады.

Жалпы ережелер

Бұл функция жайлы кірумен қолжетімді.

Егер құлыпты ашу аймағында тіркелген автокөлік кілті танылса, көлік өздігінен ашылады.

Құлпын ашу аймағы автокөліктің бүйіріндегі және артындағы аудандардың айналасында шамамен 1,50 м радиуста орналасқан.

Кілт автокөліктен алыстағанда автокөлік өздігінен құлыпталады.

Құлыптау аймағы автокөліктің бүйіріндегі және артындағы аудандардың айналасында шамамен 3 м радиуста орналасқан.

Егер автокөлік кілті ұзақ уақыт бойы қозғалыссыз құлыпты ашу аймағында болса, автокөлік автоматты түрде құлыпталады.

Егер құлыптау кезінде жүйе алдыңғы жолаушы орындығының бос емес екенін анықтаса, ал құлыптау кезінде алдыңғы жолаушының қауіпсіздік белбеуі қауіпсіздік белбеуінің құлпында болса:

- w Автокөлік құлыптаулы, бірақ ұрлықтан қорғалмаған.
- w Отын багы люгінің құлпы ашық күйінде қалады.

Құлып ашу кезіндегі әрекет

Егер баптауларда тек жүргізушінің есігі мен отын багы аузының қақпағы ашылуы керек деп сақталса, мынаны ескеріңіз:

Жүргізуші есігі мен отын багы аузының қақпағы жүргізуші есігінің құлпын ашу аймағында болғанда ғана ашылады.

Қосымша ақпарат:

Баптаулар, [97-бетті](#) қараңыз.

Жұмыс істеу үшін қажетті шарттар

- w Автокөлік кілтін мысалы, шалбардың қалтасына салып жүріңіз.
- w Құлпын ашу: құлыпты ашу аймағына кірген кезде есіктер мен жүксалғыш жабық болуы керек.
- w Құлыптау: есікті құлыптау аймағынан шыққан кезде есіктер мен жүксалғыш жабық болуы керек.
- w Автоматты түрде құлыпты ашу және құлыптау баптауларда қосылып тұруы керек.

- w Жүруге дайын режимі өшіп тұруы керек.
- w Автокөлікті тимей құлыптау үшін автокөліктен 6 м радиуста екінші автокөлік кілтін пайдалануға болмайды.
- w Егер автокөлік бірнеше күн тұрса, құлыпты тимей ашу/құлыптау автокөлік тағы бір жүріп келгеннен кейін ғана қолжетімді болады.

Қосымша ақпарат:

Баптаулар, [97](#)-бетті қараңыз.

Key Card көмегімен

Жұмыс істеу принципі

Key Card – бұл цифрлық кілт орнатылған чипі бар карта. Key Card-ты автокөліктің құлпын ашу және құлыптау үшін пайдалануға болады.

Қосымша ақпарат:

Key Card, [87](#)-бетті қараңыз.

Автокөлік құлпын Key Card көмегімен ашу/жабу

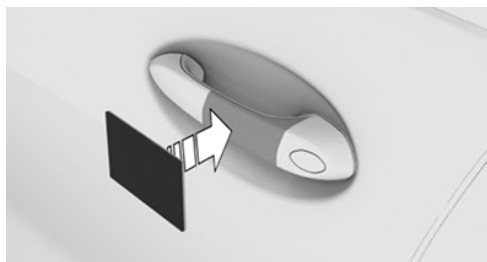

Іске қосылған Key Card картасын тік және жүргізуші есігі тұтқасының ортасында ұстаңыз.

Автокөлікті Key Card көмегімен құлыптаған кезде барлық есіктер мен жүксалғыштың жабылғанына көз жеткізіңіз.

Егер key Card танылмаса, Key card қалпын сәл өзгертіңіз және әрекетті қайталаңыз.

BMW Digital Key цифрлық кілті көмегімен

Жұмыс істеу принципі

Жинақтама мен экспорттың нұсқасына байланысты үйлесімді смартфонға цифрлық кілтті орнатып, оны автокөлікті құлыптау және құлпын ашу үшін пайдалануға болады.

Қосымша ақпарат:

BMW Digital Key цифрлық кілті, [83](#)-бетті қараңыз.

Автокөліктің құлпын ашу/құлыптау

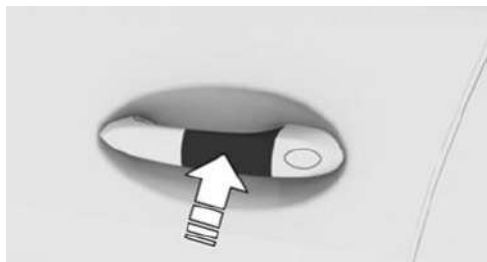

Жақын қашықтықтағы сымсыз антеннаны смартфонда тікелей және жүргізуші есігінің тұтқасының ортасында ұстаңыз. Жақын қашықтықтағы сымсыз антеннаның қалпы смартфон моделіне байланысты.

Автокөлікті смартфонмен құлыптаған кезде барлық есіктер мен жүксалғыштардың жабылғанына көз жеткізіңіз.

My BMW қолданбасының көмегімен

My BMW қолданбасында автокөлікті қашықтан басқару функциялары, атап айтқанда, автокөліктің құлпын ашуға және құлыптауға мүмкіндік береді.



Ол үшін жарамды BMW ConnectedDrive шарты болуы керек, ал смартфонға My BMW қолданбасын орнату керек.

Жүксалғышқа кіру

Жалпы ережелер

Егер автокөлік тұрақ қызметі режимінде болса, жүксалғыш ашылмауы мүмкін.

Қосымша ақпарат:

Тұраққа қою қызметінің режимі, [96](#)-бетті қараңыз.

Қауіпсіздік техникасы бойынша нұсқаулар

АБАЙЛАҢЫЗ

Жүксалғыш есігін ашып жабу кезінде дене мүшелерін қысып алуыңыз мүмкін. Жарақат алу қаупі бар. Ашып жабу кезінде жүксалғыш есігінің қозғалатын аймағын бос ұстаңыз.

АБАЙЛАҢЫЗ



Жүксалғыш есігі ашылған кезде артқа және жоғары қарай сырғиды. Жарақат алу және мүлікке зиян келтіру қаупі бар. Ашып жабу кезінде жүксалғыш есігінің қозғалатын аймағын бос ұстаңыз.

Автокөлік кілтінің көмегімен

Жалпы ережелер

Автокөліктің кілті ішінде қалып кетпес үшін оны жүксалғышта қалдырмаңыз.

Жинақтамаға және экспорттық нұсқасына байланысты келесі баптаулар мүмкін.

-  Жүксалғышты автокөлік кілтімен ашқан кезде есіктердің құлпы да ашылады.
-  Жүксалғышты автокөлік кілтімен ашпас бұрын, автокөліктің құлпын ашу керек.

Жұмыс істеу үшін қажетті шарттар

Егер селектор тұтқасы Р күйінде болса, жүксалғышты автокөлік кілтімен ашуға болады.

Автокөлік кілтімен ашу баптауларда іске қосылуы керек.

Қосымша ақпарат:

Баптаулар, [97](#)-бетті қараңыз.

Жүксалғышты ашу



Автокөлік кілтіндегі түймені шамамен 1 секунд басып тұрыңыз.

Жүксалғышты жабу



Жинақтамаға байланысты: автокөлік кілтіндегі түймені жүксалғыш жабылғанша басып тұрыңыз.

Түймені жіберу қозғалысты тоқтатады.

Егер есіктер құлыпталмаған болса, жүксалғыш жабылғаннан кейін бірден құлыпталады.

Жүксалғышпен

Жалпы ережелер

Жайлы кіру мүмкіндігінің арқасында жүксалғышты автокөлік кілтін қолданбай ашуға болады.

Кілт автокөліктің жанында автоматты түрде танылады.

Функционалдық талап

Автокөлік кілтін мысалы, шалбардың қалтасына салып жүріңіз.

Жүксалғышты ашу

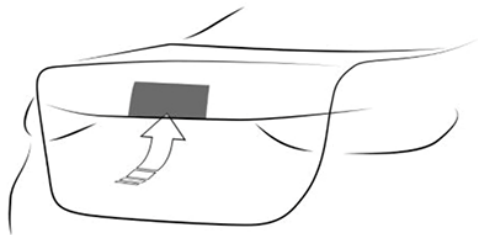

w Автокөліктің құлпын ашыңыз, содан кейін жүксалғыштағы түймені басыңыз.

w Жайлы кірумен бірге: автокөлік кілтін өзіңізбен бірге алып, жүксалғыштағы түймені басыңыз.

Құлыпталған есіктер құлпын ашпайды.

Жүксалғышты қолмен жабу

Ұстап қалу үшін ойықтарды пайдаланып багаж есігін түсіріңіз.



Тиісті жинақтамасы болған жағдайда: жүксалғыштағы түймені басыңыз.

Жүксалғыш жабылғаннан кейін автокөлік құлыпталады. Ол үшін жүргізушінің есігі жабық болуы керек, ал автокөлік кілті жүксалғыш аймағында көліктің сыртында болуы керек.

Жүксалғыштың автоматты түрде жабылуы

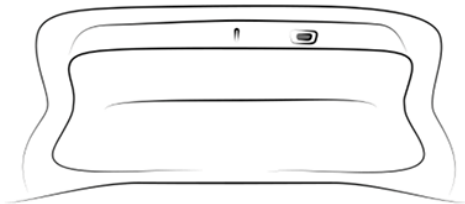

w  Жүксалғыштағы түймені басыңыз.

w  Жүксалғыштағы түймені басыңыз. Жүксалғыш жабылғаннан кейін автокөлік құлыпталады. Ол үшін жүргізушінің есігі жабық болуы керек, ал автокөлік кілті жүксалғыш аймағында көліктің сыртында болуы керек.

Автокөлік салонында

Жұмыс істеу үшін қажетті шарттар

Жүксалғышты салондағы түймемен жабу үшін автокөлік немесе цифрлық кілт салонда болуы керек.

Жүксалғышты ашу



Жүргізуші есігіндегі түймені басыңыз.

Жүксалғышты жабу

Жинақтамаға байланысты:



Жүргізуші есігіндегі түймені тартып, ұстап тұрыңыз.

Ашу процесін үзу

Ашу процесі келесі жағдайларда үзіледі:



- w Егер автокөлік қозғала бастаса.
- w Жүксалғыштың сыртындағы түймені басу арқылы. Қайта басу жүксалғышты қайтадан жабады.
- w Жүксалғыштың ішкі жағындағы түймені басқан кезде. Қайта басу жүксалғышты қайтадан жабады.
- w Автокөлік кілтіндегі түймені басқан кезде. Түймені қайта басу ашу процесін жалғастырады. Түймені қайта басу және ұстап тұру жүксалғышты қайта жабады.
- w Жүргізушінің есігіндегі түймені басқан немесе тартқан кезде. Қайта басу ашу процесін жалғастырады.

Жабу процесін үзу

Жабу процесі келесі жағдайларда үзіледі:

- w Кенеттен жүріп кеткенде.
- w Жүксалғыштың сыртындағы түймені басу арқылы. Қайта басу жүксалғышты қайтадан ашады.
- w Жүксалғыштың ішкі жағындағы түймені басқан кезде. Қайта басу жүксалғышты қайтадан ашады.
- w Автокөлік кілтіндегі түймені жіберген кезде. Түймені қайта басу жүксалғышты қайтадан ашады. Қайта басу және ұстап тұру жабу процесін жалғастырады.
- w Жүргізушінің есігіндегі түймені босатқан кезде. Қайта тарту және ұстау жабу процесін жалғастырады.

Жүксалғыштың апаттық құлпын ашу

Жүксалғышты шұғыл ашу функциясының болуы жинақтамаға байланысты.



Жүксалғыш бөліміндегі тұтқаны тартыңыз.

Жүксалғыштың құлпы ашылады.

Жұмыс ақауы

Электр жүйесі ақауы болғанда құлпы ашылған жүксалғыш есігін қолмен, баяу және серпіліссіз ашыңыз.

Жүксалғыш есігін біржола жабу үшін оны басып қалу жеткілікті. Жабу процесі өздігінен жүреді.

Орталық құлып түймелері

Жалпы ережелер

Автокөлік орнынан қозғалған кезде автоматты түрде құлыпталады.

Апат кезінде тиісті ауырлықта көлік автоматты түрде ашылады. Апаттық жарық сигнал беру жүйесі және салонды жарықтандыру қосылады.

Шолу

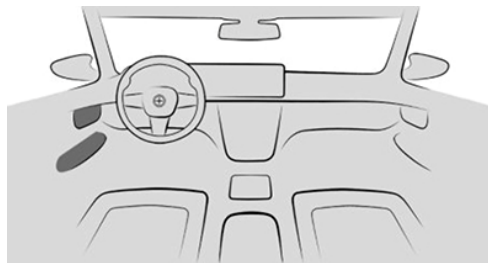

Орталық құлып түймелері алдыңғы есікте орналасқан.



Құлыптау.



Құлыпты ашу.

Автокөлік құлпын бекітіңіз



Алдыңғы есіктер жабылған кезде жүргізушінің немесе алдыңғы жолаушының есігіндегі түймені басыңыз.

Отын багы люгіннің құлпы ашық күйінде қалады.

Құлыптау автокөлікті ұрланудан қорғайды.

Автокөлік құлпын ашыңыз



Жүргізушінің немесе алдыңғы жолаушының есігіндегі түймені басыңыз.

Есікті ашыңыз

w  Барлық есіктердің құлпын ашу үшін түймені басыңыз. Шынтақтаяныштың жоғарғы жағындағы есікті ашуға арналған құрылғыны тартыңыз.

w Ашылатын есіктегі ашуға арналған құрылғыны тартыңыз. Басқа есіктер құлыптаулы қалады.

Тұрақ сервисінің режимі

Жұмыс істеу принципі

Тұрақ сервисі режимінде басқару дисплейі құлыпталған.

Бұл режимді, мысалы, автокөлікті тұраққа қоятын адамға тапсыру қажет болса, пайдалануға болады.

Жалпы ережелер

Елге байланысты тұрақ сервисінің режимі қолжетімді болмауы мүмкін.

Тұрақ қызметі режимі келесі шектеулерді қамтиды.

- w** IDrive арқылы автокөлік баптауларына өзгертулер енгізу мүмкін емес.
- w** BMW ID-де немесе қонақ профилінде сақталған баптауларды өзгерту мүмкін емес.
- w** Жеке деректерді көрсету мүмкін емес.
- w** Дыбыстық жүйе өшіп, аудиожүйе дыбысының дыбыс деңгейі шектеулі болады.
- w** Тұрақтылықты динамикалық басқару жүйесін өшіру мүмкін емес.
- w** Жүру режимдерінің белгілі бір баптаулары тек шектеулі түрде қолжетімді.
- w** Рутьдегі M1 және M2 түймелері белсенді емес.
- w** Қажет болса, проекциялық дисплей өшіріледі.

Қосымша ақпарат:

BMW ID/жүргізуші профилдері, [73](#)-бетті қараңыз.

Жұмыс істеуге қажетті шарт

Жүргізуші өзінің BMW ID арқылы автокөлігіне тіркелді

Тұрақ сервисі режимін іске қосу

1.  «Приложения» (Қолданбалар) мәзірі
2. «Автомобиль» (Автокөлік)
3. «Системные настройки» (Жүйе баптаулары)



4. «Режим парковки» (Тұрақ режимі)
5. «Заблокировать багажную дверь» (Жүксалғыш есігін құлыптау)
Жүксалғышты құлыптауға және орталық құлыптан ажыратуға болады.
6. «PIN-код»
7. Тұраққа қою қызметіне арналған белсендіру режимінің бір реттік PIN-кодын енгізіңіз.
8. «Активировать режим парковки» (Тұрақ режимін іске қосу)

Тұрақ сервисі режимін өшіру

1. Құлыптау экранында BMW ID белсендіріңіз.
2. BMW ID-ге байланыстырылған тұраққа қою қызметіне арналған PIN-кодты енгізіңіз.
Егер тұраққа қою қызметінің бір реттік PIN-кодын ұмытып қалсаңыз: BMW ID кіру деректерін енгізіңіз немесе QR-кодты сканерлеңіз.

Баптаулар

Жалпы ережелер

Жинақтама мен экспорттық нұсқаларға байланысты ашу және жабу үшін әртүрлі баптаулар қолжетімді.

Құлыпты ашу және құлыптау

Есіктер

1. ■■ «Приложения» (Қолданбалар) мәзірі
2. «Автомобиль» (Автокөлік)
3. «Двери и окна» (Есіктер мен терезелер)
4. «Блокировка/разблокировка» (Құлыпты ашу және құлыптау)
5. «Разблокировать» (Құлып ашу)
6. Қажетті баптауды таңдаңыз:

- w «Только дверь водителя» (Тек жүргізуші есігі)
Тек жүргізушінің есігі мен отын бағының люгі ашылады. Қайта басқан кезде бүкіл көлік ашылады.
- w «Все двери» (Барлық есіктер)
Бүкіл көлік ашылады.

Құлыпты жанасусыз ашу/жабу

1. ■■ «Приложения» (Қолданбалар) мәзірі
2. «Автомобиль» (Автокөлік)
3. «Двери и окна» (Есіктер мен терезелер)
4. «Комфортный доступ» (Жайлы қолжетімділік)
5. Қажетті баптауды таңдаңыз.

Автоматты түрде құлыптың ашылуы

1. ■■ «Приложения» (Қолданбалар) мәзірі
2. «Автомобиль» (Автокөлік)
3. «Двери и окна» (Есіктер мен терезелер)
4. «Блокировка/разблокировка» (Құлыпты ашу және құлыптау)
5. Қажетті баптауды таңдаңыз:
 - w «Разблокировать в конце поездки» (Сапардың соңында құлыпты ашу)
 - w «Разблокир. при устан. полож. Р» (Р күйін орнату кезінде құлыпты ашу)

Жүруге дайын режимін өшіргеннен немесе селектор тұтқасының Р күйін қосқаннан кейін құлыпталып тұрған автокөліктің құлпы автоматты түрде ашылады.

Автоматты құлыпталу

1. ■■ «Приложения» (Қолданбалар) мәзірі
2. «Автомобиль» (Автокөлік)
3. «Двери и окна» (Есіктер мен терезелер)
4. «Блокировка/разблокировка» (Құлыпты ашу және құлыптау)
5. «Блокировать по времени» (Уақыт бойынша құлыптау)

Егер құлыпты ашқаннан кейін есіктердің ешқайсысы ашылмаса, жақын арада автоматты құлыптау орындалады.

Автокөліктің растау сигналдары

1. ■■ «Приложения» (Қолданбалар) мәзірі
2. «Автомобиль» (Автокөлік)
3. «Двери и окна» (Есіктер мен терезелер)
4. «Блокировка/разблокировка» (Құлыпты ашу және құлыптау)
5. Қажетті баптауды таңдаңыз:
 - w «Мигание при блок./разблокир.» (Құлыптау/құлыпты ашу кезінде жыпылықтау)
Құлыпты ашу екі рет жыпылықтау арқылы, құлыптау бір рет жыпылықтау арқылы расталады.
 - w Күзет сигналын беру жүйесімен: «Звук. сигн. при блок./разблок.» (Құлыптау/құлыпты ашу кезінде дыбыс сигналы)
Құлыпты ашу екі реттік дыбыс сигналын беру арқылы, құлыптау бір реттік дыбыс сигналын беру арқылы расталады.

Айналардың автоматты түрде жиылуы

1. ■■ «Приложения» (Қолданбалар) мәзірі
2. «Автомобиль» (Автокөлік)
3. «Двери и окна» (Есіктер мен терезелер)
4. «Блокировка/разблокировка» (Құлыпты ашу және құлыптау)
5. «Складывать зеркала при блокировке и разблокировке» (Құлыптау және құлыпты ашу кезінде айналарды жинау)

Жүксалғыш бөлімі

Жүксалғыш пен есіктер

1. ■■ «Приложения» (Қолданбалар) мәзірі
2. «Автомобиль» (Автокөлік)
3. «Ключи» (Кілттер)

4. «Автомобильный ключ» (Автокөлік кілті)
5. «Кнопка багажной двери» (Жүксалғыш есігінің түймесі)
6. Қажетті баптауды таңдаңыз:
 - w «Багажная дверь» (Жүксалғыш есігі)
Жинақтамаға байланысты жүксалғыш бұғаттан шығарылады немесе ашылады.
 - w «Багажная дверь и двери автомобиля» (Жүксалғыш есігі және автокөлік есіктері)
Жабдықталуына байланысты жүксалғыш бұғаттан шығарылады немесе ашылады, ал есіктер бұғаттан шығарылады.
 - w «Багажная дверь откр., только если предвар. открыт а/м» (Автокөлік алдын ала ашылған болса ғана жүксалғыш есігі ашылады)
Жүксалғышты автокөлік кілтімен ашып-жабу үшін автокөліктің құлпын ашу керек.
 - w «Заблокировать кнопку багажной двери» (Жүксалғыш есігінің түймесін құлыптау)
Автокөлік кілтін пайдаланып жүксалғышты басқару құлыпталады.

Шыны люкті автоматты түрде жабу

1. ■■ «Приложения» (Қолданбалар) мәзірі
2. «Автомобиль» (Автокөлік)
3. «Двери и окна» (Есіктер мен терезелер)
4. «Автоматически закрыть крышу» (Қақпақты автоматты түрде жабу)

Құлыптағаннан кейін ашық шыны люк жаңбыр жауа бастағанда немесе алты сағат өткеннен кейін автоматты түрде көтерілген күйге ауысады.



Сигнализация

Жұмыс істеу принципі

Күзет дабылы оптикалық және акустикалық түрде құлыпталған көлікті ашудың заңсыз әрекеті туралы сигнал береді.

Жалпы ережелер

Автокөлік құлыпталған кезде күзет сигналын беру жүйесі келесі өзгерістер кезінде іске қосылады:

- w Есікті, капот қақпағын немесе жүксалғышты ашқанда.
- w Автокөлік салонындағы қозғалыстар.
- w Автокөліктің көлбеуін өзгерту, мысалы, дөңгелектерді ұрлау немесе сүйреу кезінде.
- w Аккумулятордың кернеуін тоқтату.
- w Диагностикалық ағытпаны жосықсыз пайдалану.
- w Құрылғы диагностикалық ағытпаға қосылып тұрғанда автокөліктің құлыпталуы.

Мұндай өзгерістермен акустикалық және жарық дабылы іске қосылады:

- w Дыбыстық сигнал беру:
Пайдалану еліндегі ережелерге байланысты дабыл дыбысы төмендетіледі.
- w Визуалдық сигнал беру:
Апаттық жарық дабылымен және қажет болған жағдайда фаралармен жыпылықтау арқылы.

Күзет дабылының жұмыс істеуін қамтамасыз ету үшін жүйеге өзгерістер енгізбеңіз.

Күзет дабылын қосу/өшіру

Автокөлік сыртынан құлыпталған кезде сигнал беру жүйесі қосылады.

Егер автокөлік ішкі жағынан қолмен құлыпталса, күзету сигнал беру жүйесі қосылмайды.

Автокөлік құлпын ашқан кезде күзет сигналын беру жүйесі өшеді.

Дабыл қосылып тұрған кезде есіктерді ашу

Есік құлпы арқылы кіріктірілген кілтпен құлыптан босатылған болса, есік ашылған кезде күзет дабылы іске қосылады.

Күзет дабылы қосылған жүк салғышты ашу

Жүксалғышты күзет дабылы қосылып тұрғанда ашуға болады.

Жүксалғыш жабылғаннан кейін ол қайтадан құлыпталып, бақыланады. Жабылған кезде апаттық жарық дабылы бір рет жыпылықтайды.

Ішкі айнадағы бақылау шамы



- w Бақылау шамы әр 2 секунд сайын тез жыпылықтайды:
Күзет дабылы қосулы.
- w Басқару шамы шамамен 10 секунд жыпылықтайды, содан кейін әр 2 секунд сайын жыпылықтайды.

Ішкі күзет жүйесі мен қисаю датчигі белсенді емес, өйткені есіктер, алдыңғы капот немесе жүксалғыш есігі дұрыс жабылмаған. Дұрыс жабылған компоненттерге қол жеткізу қорғалған.

Соңғы ашық кіретін жерлер жабылғаннан кейін салонды күзету жүйесі мен қисаю датчигі қосылады.

- w Барлық есіктер жабық болса да, басқару шамы жыпылықтайды.
Күзет дабылы жүйесіндегі ақаулық.
- w Бақылау шамы құлыптан босатылғаннан кейін сөнеді:
Автокөлікпен ешқандай әрекет жасалмады.
- w Құлыпты ашқаннан кейін бақылау шамы Жүруге дайын режимі қосылғанша жыпылықтайды, бірақ ең көбі 5 минут:
Сигнал беру жүйесі қағылды.

Қисаю датчигі

Датчик көліктің қисаюын бақылайды.

Күзет дабылы жүйесі, мысалы, дөңгелектерді ұрлауға әрекет жасалғанда немесе тіркеп сүйреген кезде қосылады.

Салон күзеті

Автокөлік салоны бақыланады.

Күзет дабылы автокөлік салонында қозғалыс анықталған кезде қосылады.

Қалыпты жұмыс істеу үшін терезелер мен шыны люк жабық болуы керек.

Жалған дабылдың алдын алу

Жалпы ережелер

Қисаю датчигі мен ішкі салонды күзету жүйесі жалған дабылдарды тудыруы мүмкін.

Жалған дабылдың мүмкін жағдайлары:

- w Көлік жуу қондырғыларында немесе жерлерінде.
- w Көп қабатты гараждарда.
- w Теміржол, теңіз немесе тіркемемен тасымалдау кезінде.

w Жануарларды көлікпен тасымалдау кезінде.

w Егер отын құя бастағаннан кейін автокөлік құлыпталып қалса.

Мұндай жағдайларда қисаю датчигін және салонды күзету жүйесін өшіруге болады.

Қисаю датчигі мен салонды күзетуді өшіру



Автокөлік құлыпталып тұрғанда 30 секунд ішінде автокөлік кілтіндегі түймені басыңыз.

Бақылау шамы шамамен 2 секунд жанады, содан кейін тез жыпылықтай бастайды.

Қисаю датчигі мен салон күзеті жаңа құлыпқа дейін өшіріледі.

Сигналды өшіру

Автокөлік құлпын ашыңыз.

Егер автокөлік құлпы кіріктірілген кілтпен ашылса, содан кейін автокөлік кілтін апаттық тану арқылы жүруге дайын күйін қосу керек.

Терезелер

Жалпы ережелер

Егер терезе жиі бір қалыпта ашылса, бұл тапсырманы BMW Intelligent Personal Assistant өз қолына алады. Бұл пайдалы болуы мүмкін, мысалы, сол бір көп қабатты автотұрақ жиі пайдаланылса.

Қосымша ақпарат:

BMW Intelligent Personal Assistant, 60-бетті қараңыз.

Қауіпсіздік техникасы бойынша нұсқау

АБАЙЛАҢЫЗ

Терезелерді басқару кезінде дене бөліктері немесе заттар қысылып қалуы мүмкін. Жарақат алу және мүлікке зиян келтіру қаупі бар. Терезелерді ашу және жабу кезінде терезелердің қозғалатын аймағын бос ұстаңыз.

Автокөлік кілтiнiң көмегiмен

Терезелердi ашу



Құлыпты ашқаннан кейін көлік кілтіндегі түймені басып тұрыңыз.

Көлік кілтіндегі түйме басылып тұрғанша терезелер ашылады.

Терезелердi жабу



Құлыптан кейін көлік кілтіндегі түймені басып тұрыңыз.

Көлік кілтіндегі түйме басылып тұрғанша терезелер жабылады.

Жинақтамаға байланысты сыртқы айналар, құлыптау кезінде жиылмаған болса, жиылады. Апаттық жарық сигналын беру жүйесі қосулы тұрғанда сыртқы айналар жиналмайды.

Есік тұтқасында

Жұмыс iстеу принципі

Терезелер автокөлік кілтін пайдаланбай есіктің тұтқасымен жабылады.

Автокөлік кілті автокөліктің жанында автоматты түрде танылады.

Жалпы ережелер

Бұл функция жайлы кірумен қолжетімді.

Функционалдық талап

Автокөлік кілтін мысалы, шалбардың қалтасына салып жүріңіз.

Терезелердi жабу

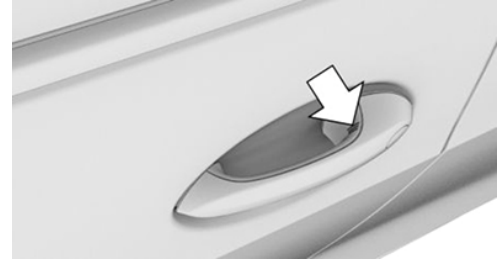

Есіктің тұтқасын ұстамай, саусағыңызды жабық есіктің тұтқасындағы ойық бетке қойыңыз.

Құлыптаудан басқа, терезелер мен күнқағар қалқасы бар шыны люк те жабылады.

Жинақтамаға байланысты сыртқы айналар, құлыптау кезінде жиылмаған болса, жиылады. Апаттық жарық сигналын беру жүйесі қосулы тұрғанда сыртқы айналар жиналмайды.

Автокөлік салонында

Шолу

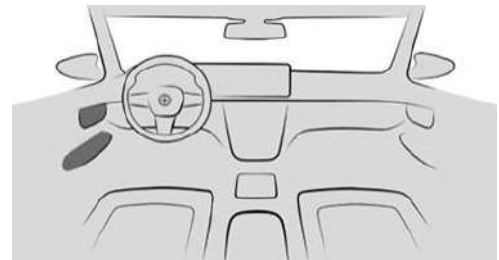



Әйнеккөтергіштер

Жұмыс істеу үшін қажетті шарттар

Автокөлік немесе цифрлық кілт автокөлік салонында болуы керек.

Терезелерді ашу

W  Ажыратқышты іске қосу нүктесіне дейін басыңыз.

Ажыратқыш басылып тұрғанша терезе ашылады.

W  Іске қосылу нүктесінен асыра отырып, ауыстырып қосқышты басыңыз.

Терезе автоматты түрде ашылады. Ауыстырып қосқышты қайта басу қозғалысты тоқтатады.

Терезелерді жабу

W  Ажыратқышты іске қосу нүктесіне дейін тартыңыз.

Ажыратқыш басылып тұрғанша терезе жабылады.

W  Іске қосылу нүктесінен асыра отырып, ауыстырып қосқышты тартып алыңыз.

Терезе автоматты түрде жабылады. Егер тағы бір рет тартылса, қозғалыс тоқтайды.

Жарақаттан қорғау функциясы

Жұмыс істеу принципі

Терезелер түрде жабылған кезде жарақаттан қорғау функциясы есіктің жақтауы мен терезе әйнегінің арасында заттардың немесе дене мүшелерінің қысылып қалуына жол бермейді.

Жалпы ережелер

Егер терезе жабылған кезде қарсылық немесе құлыптау танылса, жабу процесі үзіледі.

Қауіпсіздік техникасы бойынша нұсқау

АБАЙЛАҢЫЗ

Антенналар сияқты терезелердегі аксессуарлар жарақаттан қорғау функциясының жұмысына кедергі келтіруі мүмкін. Жарақат алу қаупі бар. Терезелердің қозғалыс аймағында кез-келген аксессуарларды бекітуге тыйым салынады.

Жарақаттан қорғау функциясынсыз жабу

Сырттан қауіп төнген кезде немесе мұз қатқан жағдайда келесі әрекеттерді орындаңыз:

-  Ауыстырып қосқышты іске қосу нүктесінен асыра отырып тартыңыз және оны ұстап тұрыңыз.

Терезе шектеулі жарақаттан қорғау функциясымен жабылады. Егер күш белгілі бір мәннен асып кетсе, жабу процесі үзіледі.

-  Шамамен 4 секунд ішінде ауыстырып қосқышты іске қосу нүктесінен артқа қарай тартып, оны ұстап тұрыңыз. Терезе шектеулі жарақаттан қорғау функциясыз жабылады.

Артқы әйнектерді құлыптау түймесі

Жұмыс істеу принципі

Артқы әйнектерді құлыптау түймесі, мысалы, балалардың салонның артқы жағындағы терезелерді ашып, жабуына жол бермейді.

Тиісті ауырлық дәрежесіндегі апат кезінде қорғаныс функциясы автоматты түрде өшеді.

Шолу

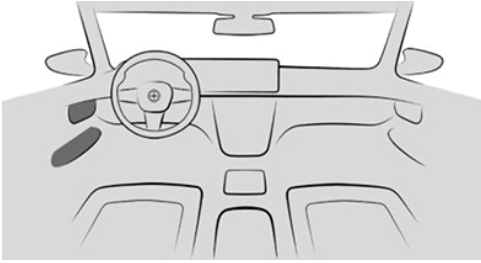

Артқы айнектерді құлыптау түймесі жүргізушінің есігінде орналасқан.

Қауіпсіздік функциясын қосу/өшіру



Сақтандыру функциясын қосу немесе өшіру үшін жүргізуші есігіндегі артқы айнектерді бұғаттау түймесін басыңыз.

Сақтандырғыш функция қосулы болса, түймедегі жарықдиод жанады.

Әйнек люк

Қауіпсіздік техникасы бойынша нұсқау

АБАЙЛАҢЫЗ

Шыны люкті басқарған кезде дене мүшелері қалуы мүмкін. Жарақат алу қаупі бар. Люкті ашу және жабу кезінде люктің қозғалыс аймағын бос ұстаңыз.

Автокөлік кілтінің көмегімен

Шыны люкті ашу



Құлыпты ашқаннан кейін көлік кілтіндегі түймені басып тұрыңыз.

Күнқағар қалқасы бар шыны люк автокөлік кілтіндегі түйме басылып тұрғанда ашылады.

Шыны люкті жабу



Құлыптағаннан кейін автокөлік кілтіндегі түймені басып тұрыңыз.

Автокөлік кілтіндегі түйме басылып тұрғанда күнқағар қалқасы бар шыны люк жабылады.

Жинақтамаға байланысты сыртқы айналар, құлыптау кезінде жиылмаған болса, жиылады. Апаттық жарық сигналын беру жүйесі қосулы тұрғанда сыртқы айналар жиналмайды.

Есік тұтқасында

Жұмыс істеу принципі

Шыны люк автокөлік кілтін пайдаланбай есік тұтқасымен жабылады.

Автокөлік кілті автокөліктің жанында автоматты түрде танылады.

Функционалдық талап

Автокөлік кілтін мысалы, шалбардың қалтасына салып жүріңіз.

Шыны люкті жабу

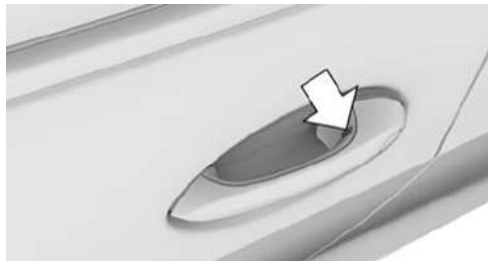

Есіктің тұтқасын ұстамай, саусағыңызды жабық есіктің сыртқы тұтқасындағы ойық бетке қойыңыз.

Құлыптаудан басқа, терезелер мен күнқағар қалқасы бар шыны люк те жабылады.

Жинақтамаға байланысты сыртқы айналар, құлыптау кезінде жиылмаған болса, жиылады. Апаттық жарық сигналын беру жүйесі қосұлы тұрғанда сыртқы айналар жиналмайды.

Автокөлік салонында

Жұмыс істеу үшін қажетті шарттар

Шыны люк пен күнқағар қалқаны келесі шарттар орындалған кезде басқаруға мүмкін.

- w Жұмысқа дайын күйі қосұлы.
- w Жүруге дайын режимі қосұлы.
- w Тыныштық күйіне өтіп, біраз уақыттан кейін.

Автокөлік кілті автокөлік салонында болуы керек.

Жалпы ережелер

Шыны люк пен күнқағар қалқаны басқару үшін бірдей ауыстырып қосқыш қолданылады.

Шолу

Автокөліктегі түйме



Шыны люкті/күнқағар қалқаны ашу/жабу.

Шыны люкті көтеру/жабу



Ауыстырып қосқышты жоғары басыңыз.

w Жабық шыны люк көтеріліп, күнқағар қалқа сәл ашылады.

- w Ашық шыны люк көтерілген күйге дейін жабылады. Күнқағар қалқа қозғалмайды.
- w Көтерілген шыны люк жабылады.

Шыны люк пен күнқағар қалқаны жеке ашу және жабу



w Ауыстырып қосқышты іске қосу нүктесіне дейін артқа жылжытып, ұстап тұрыңыз. Ажыратқыш басылып тұрғанша күнқағар қалқа ашылады. Егер күнқағар қалқа толығымен ашық болса, шыны люк ашылады.

- w Ауыстырып қосқышты іске қосу нүктесіне дейін алға жылжытып, ұстап тұрыңыз.
Ажыратқыш басылып тұрғанша шыны люк жабылады. Егер шыны люк жабық болса немесе көтерілген күйде болса, күнқағар қалқа жабылады.
- w Іске қосылу нүктесінен асыра отырып, ауыстырып қосқышты артқа жылжытыңыз.
Күнқағар қалқа автоматты түрде ашылады. Егер күнқағар қалқа толығымен ашық болса, шыны люк автоматты түрде ашылады. Ажыратып қосқышты қайта іске қосу қозғалысты тоқтатады.
- w Іске қосылу нүктесінен асыра отырып, ауыстырып қосқышты алға жылжытыңыз.
Шыны люк автоматты түрде жабылады. Егер шыны люк жабық болса немесе көтерілген күйде болса, күнқағар қалқа автоматты түрде жабылады.
Ажыратып қосқышты қайта іске қосу қозғалысты тоқтатады.

Шыны люкті/күнқағар қалқаны бір уақытта ашу/жабу.



- w Іске қосылу нүктесінен асыра отырып, ауыстырып қосқышты екі рет артқа жылжытыңыз.
Шыны люк пен күнқағар қалқа бір уақытта ашылады.
Ажыратып қосқышты қайта іске қосу қозғалысты тоқтатады.
- w Іске қосылу нүктесінен асыра отырып, ауыстырып қосқышты екі рет алға жылжытыңыз.

Шыны люк пен күнқағар қалқа бір уақытта жабылады.

Ажыратып қосқышты қайта іске қосу қозғалысты тоқтатады.

Ыңғайлы күй

Кейбір модельдерде ауа ағынынан туындаған салондағы шу шыны люк әлі толық ашылмаған кезде әлсіз болады. Бұл модельдерде шыны люк алдымен автоматты режимде тек осы ыңғайлы күйге дейін ашылады.

Салондағы ажыратқышты қайта басу шын люкті толығымен ашады.

Шыны люкті автоматты түрде жабу

Жұмыс істеу принципі

Құлыптағаннан кейін ашық шыны люк жаңбыр жауа бастағанда немесе алты сағат өткеннен кейін автоматты түрде көтерілген күйге ауысады.

Жұмыс істеуге қажетті шарт

- w Жаңбыр ішкі артқы көрініс айнасы аймағындағы датчик өрісіне түсуі керек. Датчик өрісін, мысалы, жабық автотұрақ немесе көпір жабуы мүмкін.
- w Автокөлік тыныш күйде.
- w Функция баптауларда іске қосылды.
Баптаулар, [97-бетті](#) қараңыз.

Ақаулар

Ашық шыны люк келесі жағдайларда көтерілген күйге ауыспайды:

- w Шыны люк құлыпталған.
- w Жарақаттан қорғанысқа кепілдік берілмейді.
- w Жүйелік қате бар, мысалы, токтың уақытша үзілуіне байланысты. Бұл жағдайда шыны люкті қайта баптау көмектесе алады.

Басқару дисплейі қате туралы хабарды көрсетеді. Қайта жабу әрекеті орындалмайды.

Егер жүйеге байланысты жаңбырды тану мүмкін болмаса, ашық шыны люк бірден көтерілген күйге ауысады. Басқару дисплейі қате туралы хабарды көрсетеді.

Жарақаттан қорғау функциясы

Жұмыс істеу принципі

Шыны люкті жабу кезіндегі жарақаттан қорғау функциясы төбенің жақтауы мен шыны люктің арасында заттардың немесе дене мүшелерінің қысылуына жол бермейді.

Жалпы ережелер

Егер шыны люкті жабу кезінде қарсылық немесе құлыптау әрекеті танылса, онда люк жартылай жабылғаннан кейін немесе көтерілген жерден жабылған кезде жабу процесі тоқтатылады.

Ашық күйден жарақаттан қорғау функциясынсыз жабу

Сырттан қауіп төнген кезде немесе, мысалы, мұз қатқан жағдайда келесі әрекеттерді орындаңыз:



1. Барлық есіктерді жабыңыз.
2. Автокөлікті жүруге дайын күйіне келтіріңіз немесе қозғалып келе жатқан автокөлікті тоқтатыңыз.
3. Іске қосылу нүктесінен асыра отырып, ауыстырып қосқышты алға жылжытып, ұстап тұрыңыз.

Шыны люк шектеулі жарақаттан қорғау функциясымен жабылады. Егер күш белгілі бір мәннен асып кетсе, жабу процесі үзіледі.

4. Жарақаттан қорғау функциясы өшірілген кезде шыны люк жабылғанша іске қосылу нүктесінен асыра отырып, ауыстырып қосқышты қайта алға жылжытып, ұстап тұрыңыз. Қозғалыс траекториясында кедергілер жоқ екеніне көз жеткізіңіз.

Көтерілген күйден жарақаттан қорғау функциясынсыз жабу

Сырттан қауіп төнген кезде немесе мұз қатқан жағдайда келесі әрекеттерді орындаңыз:



1. Барлық есіктерді жабыңыз.
2. Автокөлікті жүруге дайын күйіне келтіріңіз немесе қозғалып келе жатқан автокөлікті тоқтатыңыз.
3. Іске қосылу нүктесінен асыра отырып, ауыстырып қосқышты алға жылжытып, ұстап тұрыңыз.

Ток үзілгеннен кейін қайта баптау

Жалпы ережелер

Ашу немесе жабу кезінде ток үзілгеннен кейін шыны люктің жұмысы шектеулі. Бұл жағдайда жүйені қайта баптау көмектесе алады.

Жүйені қайта баптау келесі жағдайларда мүмкін болады:

- w Автокөлік көлденең күйде тұр.
- w Автокөлік қайта баптау аяқталғанға дейін қозғалмайды.
- w Жүруге дайын күйі белсенді.
- w Сыртқы температура 5 °С-тан жоғары.

Қайта баптау кезінде шыны люк жарақаттан қорғау функциясынсыз жабылады.

Қозғалыс траекториясында кедергілер жоқ екеніне көз жеткізіңіз.

Жүйені қайта баптау



Ауыстырып қосқышты жоғары басып, қайта баптау аяқталғанша оны осы күйде ұстап тұрыңыз:

Қайта баптау 15 секунд ішінде басталады.

- w Жабық шыны люк ашылып, содан кейін қайтадан жабылады.
- w Ашық шыны люк алдымен жабылады, содан кейін ашылып, қайта жабылады.
- w Жабық күйде күнқағар қалқаны қайта баптау орындалады.

Қайта баптау шыны люк пен күнқағар қалқа ашылғаннан кейін қайтадан жабылған кезде аяқталады.

Орындықтар, айналар және руль

Автокөліктің жабдықталуы

Бұл тарауда белгілі бір автокөлікте болмаса да, модельге байланысты қазір қолжетімді немесе болашақта қолжетімді болатын жинақтама, жүйелер мен функциялардың нұсқалары сипатталған.

Қосымша ақпарат:

Көлік құралының жинақтамасы, **9-бетті** қараңыз.

Орындыққа дұрыс отыру

Жол жүрген кезде бұлшықеттер қатып қалмауы және шаршамауы үшін, жолаушылардың орындыққа дұрыс жайғасуы өте маңызды.

Орындыққа дұрыс жайғасу апат болған жағдайда өте маңызды болады. Келесі тараулардағы нұсқауларды орындаңыз.

Қосымша ақпарат:

- w Орындықтар, **108-бетті** қараңыз.
- w Қауіпсіздік белбеулері, **111-бетті** қараңыз.
- w Бассүйегіштер, **115-бетті** қараңыз.
- w Қауіпсіздік жастықтары, **193-бетті** қараңыз.

Орындықтар

Қауіпсіздік техникасы бойынша нұсқаулар

АБАЙЛАҢЫЗ

Қозғалыс кезінде орындықты реттеу орындықтың кенеттен жылжуына әкелуі мүмкін. Апатқа ұшырау, жарақат алу және

материалдық зиян келтіру қаупі бар. Орындықты тек тоқтап тұрған кезде ғана реттеңіз.

АБАЙЛАҢЫЗ

Орындықтың арқалығы тым қатты шалқайтылса, қауіпсіздік белбеуінің қорғаныс функциясы бұдан былай қамтамасыз етілмейді. Апат кезінде қауіпсіздік белбеуінің астына сырғып кету қаупі бар. Жарақаттау қаупі және өмір үшін қауіп бар. Қозғалыс басталғанға дейін орындықты реттеңіз. Орындықтың арқалығын мүмкіндігінше тік күйге қойыңыз және қозғалыс кезінде өзгертпеңіз.

АБАЙЛАҢЫЗ

Орындықтарды жылжыту кезінде қысып қалу қаупі бар. Жарақат алу және мүлікке зиян келтіру қаупі бар. Реттеу алдында орындықтың жылжу аймағын бас ұстаңыз.

Орындықтарды реттеу

Жалпы ережелер

Орындықтың ағымдағы қалпын жад функциясы арқылы сақтауға болады.

Шолу

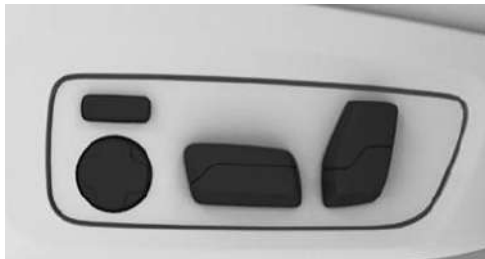

Орындық баптауларының ауыстырып қосқыштары алдыңғы орындықтарда орналасқан.

Орындықтың еңкіштігін реттеу

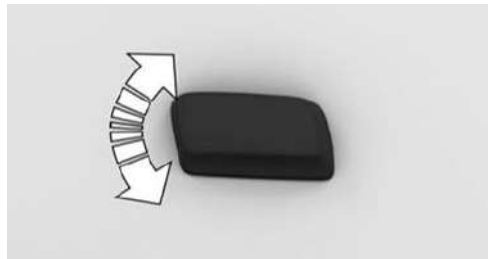

Ауыстырып қосқышты жоғары немесе төмен жылжытыңыз.

Бойлық бағытты реттеу

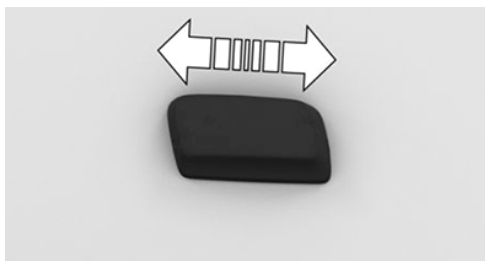

Ауыстырып қосқышты алға немесе артқа басыңыз.

Орындық арқалығының еңкейту бұрышын реттеу

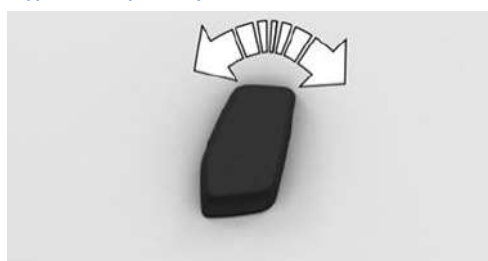

Ауыстырып қосқышты алға немесе артқа жылжытыңыз.

Биіктігі бойынша реттеу

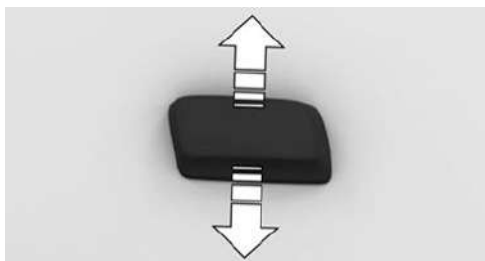

Ауыстырып қосқышты жоғары немесе төмен басыңыз.

Орындық күйін автоматты түрде реттеу

Жалпы ережелер

Жүргізуші орындығының баптаулары ағымдағы BMW ID немесе ағымдағы жүргізуші профилі үшін сақталады. BMW ID-н немесе жүргізуші профилін кейіннен іске қосқан кезде сақталған күйі автоматты түрде бапталады.

Функцияны белсендіру/өшіру

1.  «Приложения» (Қолданбалар) мәзірі
2. «Автомобиль» (Автокөлік)
3. «Комфорт сидений» (Орындықтар жайлылығы)

4. Жүргізуші орындығын таңдаңыз.
5. «Трогаться с места автом.» (Орыннан автоматты түрде қозғалу)
6. Қажетті баптауды таңдаңыз.

Тізе асты тірегі

Спорттық орындық

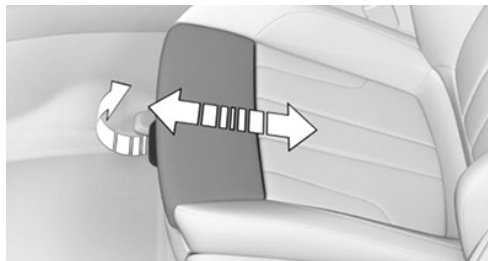

Тұтқаны орындықтың алдыңғы жағынан тартыңыз және тізе асты тірегін алға немесе артқа жылжытыңыз.

Бел тіреуіші

Жұмыс істеу принципі

Орындықтың арқалығындағы бел бөлімін белді тіреу үшін өзгертуге болады. Орындықта түзу отыру үшін жамбас аймағы мен омыртқа тіреледі.

Бел тіреуішін реттеу



w Алдыңғы/артқы түймені басыңыз:
Иілу көбейеді/азаяды.

w Жоғарғы/төменгі түймені басыңыз:
Иілім жоғары/төмен жылжиды.

Арқалық ені

Жұмыс істеу принципі

Орындықтың арқалығының енін сәйкестендіру бұрылыстан өту кезінде бүйірден тіреуді жақсартады.

Жалпы ережелер

Орындықтың арқалығының ені орындықтың бүйірлік білікшелерінің орналасуын баптау арқылы өзгертіледі.

Орындықтың арқалығының енін реттеу



w Алдыңғы түймені басыңыз:
Орындық арқалығының ені кішірейеді.

w Артқы түймені басыңыз:
Орындық арқалығының ені артады.

Алдыңғы орындықтарды калибрлеу

Жалпы ережелер

Орындықтың электрлік баптауы дұрыс жұмыс істемей қалғаннан кейін, басқару дисплейінде автокөлік параметрлерін басқару жүйесінің хабары пайда болады.

Орындықтың электрлік баптауларының дәлдігін қалпына келтіру үшін алдыңғы орындықтарды калибрлеу қажет.

Қауіпсіздік техникасы бойынша нұсқау

АБАЙЛАҢЫЗ

Орындықтарды жылжыту кезінде қысып қалу қаупі бар. Жарақат алу және мүлікке зиян келтіру қаупі бар. Реттеу алдында орындықтың жылжу аймағын бос ұстаңыз.

Жұмыс істеу үшін қажетті шарттар

Алдыңғы орындықтарды калибрлеу үшін келесі шарттар орындалуы керек:

- w Селектор тұтқасы Р күйінде тұр.
- w Калибрленетін орындық бос.

Алдыңғы орындықты калибрлеу

1. Орындықтың артқы күйін калибрлеу үшін орындық тоқтағанша бойлық бағытты ажыратқышты артқа қарай басып тұрыңыз.
2. Орындық тоқтағанша және сәл қарама-қарсы бағытта жылжығанша 1-қадамды қайталаңыз. Артқы соңғы күй калибрленген.
3. Орындықтың алдыңғы күйін калибрлеу үшін орындық тоқтағанша бойлық бағытты ажыратқышты алға қарай басып тұрыңыз.
4. Орындық тоқтағанша және сәл қарама-қарсы бағытта жылжығанша 3-қадамды қайталаңыз. Алдыңғы соңғы күй калибрленген.

Басқару дисплейіндегі хабар жойылғаннан кейін калибрлеу аяқталды. Егер хабар әлі көрсетіліп тұрса, калибрлеуді қайталаңыз.

Егер хабар қайта калибрленгеннен кейін жоғалып кетпесе, жүйені тексеру үшін уәкілетті АТҚКС-ке, басқа білікті АТҚКС-ке немесе мамандандырылған ТҚКС-ке жүгініңіз.

Қауіпсіздік белбеулері

Жалпы ережелер

Жолаушылардың қауіпсіздігі үшін автокөлікте бес қауіпсіздік белбеуі бар. Алайда, олар тек дұрыс орналастырылған жағдайда ғана қорғайды.

Сапар басталар алдында жолаушылар әр бос орындықта қауіпсіздік белбеулерін тағуы керек. Қауіпсіздік жастықтары қосымша қауіпсіздік құралы бола отырып, тек қауіпсіздік белбеулерін толықтырады. Қауіпсіздік жастықтары қауіпсіздік белбеулерін алмастырмайды.

Белбеуді бекітудің барлық нүктелері, қауіпсіздік белбеулерін дұрыс пайдалану және орындықтарды дұрыс баптау кезінде қауіпсіздік белбеулерінің ең жақсы қорғаныс әрекетіне қол жеткізетіндей етіп орналастырылған.

Артқы орындық үшін қауіпсіздік белбеулерінің екі сыртқы құлпы да сол және оң жақта отырған жолаушыларға арналған.

Артқы орындықтағы қауіпсіздік белбеуінің ішкі құлпы ортада отырған жолаушыға арналған.

Қосымша ақпарат:

Орындыққа дұрыс отыру бойынша нұсқаулар, **108**-бетті қараңыз.

Қауіпсіздік техникасы бойынша нұсқаулар

АБАЙЛАҢЫЗ

Егер бір қауіпсіздік белбеуі бірнеше адамға бекітілсе, қауіпсіздік белбеуінің қорғаныс функциясы бұдан былай қамтамасыз етілмейді. Жарақаттау қаупі және өмір үшін қауіп бар. Бір қауіпсіздік белбеуін тек бір адам тағуы керек. Балаларды, тіпті емізулі сәбилерді тізеге отырғызып тасымалдауға тыйым салынады – оларды осы үшін көзделген бала бекіту жүйелерінде тасымалдап, тиісті түрде бекітіп қою керек.

АБАЙЛАҢЫЗ

Егер дұрыс бекітілмесе, қауіпсіздік белбеулерінің қорғаныс әрекеті шектелуі немесе қамтамасыз етілмеуі мүмкін. Дұрыс бекітілмеген қауіпсіздік белбеуі апат, тежеу немесе айналма маневрлер сияқты қосымша жарақаттарға әкелуі мүмкін. Жарақаттау қаупі және өмір үшін қауіп бар. Автокөліктің барлық жолаушылары қауіпсіздік белбеулерін дұрыс таққанына көз жеткізіңіз.

АБАЙЛАҢЫЗ

Артқы орындықтың арқалығы бекітілмеген кезінде ортаңғы қауіпсіздік белбеуінің қорғау әрекеті қамтамасыз етілмейді. Жарақаттау қаупі және өмір үшін қауіп бар. Ортаңғы қауіпсіздік белбеуін пайдаланған кезде артқы орындықтың кең арқалығын бекітіңіз.

АБАЙЛАҢЫЗ

Қауіпсіздік белбеулерінің қорғау әрекеті келесі жағдайларда шектелуі немесе қамтамасыз етілмеуі мүмкін:

- w Қауіпсіздік белбеулері немесе қауіпсіздік белбеулерінің құлыптары зақымдалған, ластанған немесе басқаша түрлендірілген.
- w Қауіпсіздік белбеуінің кергіші немесе автоматты тарту механизмі өзгертілді.

Апат кезінде қауіпсіздік белбеулері байқалмай зақымдалуы мүмкін. Жарақаттау қаупі және өмір үшін қауіп бар. Қауіпсіздік белбеулерін, құлыптарды, қауіпсіздік белбеулерінің кергіштерін, автоматты тарту механизмін және белбеулердің бекіткіштерін таза ұстаңыз және олардың құрылымына өзгертулер енгізбеңіз. Апаттан кейін қауіпсіздік белбеулерін тексеру үшін уәкілетті АТҚКС-ке, басқа білікті АТҚКС-ке немесе мамандандырылған ТҚКС-ке хабарласыңыз.

Қауіпсіздік белбеулерін дұрыс пайдалану

- w Қауіпсіздік белбеуінің таспасы тығыз, ширатылмай және иық пен жамбасты қоршай отырып, денеге жақсы тиіп тұруы керек.
- w Қауіпсіздік белбеуінің таспасы белдің астынан өтуі керек. Ол ішті қыспауы керек.
- w Қауіпсіздік белбеуінің өткір жиектерге үйкелуіне немесе қысылуына жол бермеңіз; белбеу астында сынғыш заттардың болмауын қадағалаңыз.
- w Көлемді киім кюнге болмайды.
- w Кейде дененің жоғарғы аймағында қауіпсіздік белбеуін қатайтыңыз.

Қауіпсіздік белбеуін тағу

1. Қауіпсіздік белбеуін иық пен жамбас арқылы баяу тартыңыз.
2. Белбеу тілшігін құлыпқа салыңыз. Белбеудің құлпы өзіне тән шертіліп бекітілуі керек.

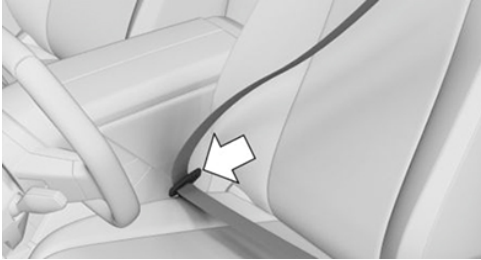

Қауіпсіздік белбеуін ашу

1. Қауіпсіздік белбеуін қолмен ұстаңыз.
2. Белбеу құлпындағы қызыл пернені басыңыз.
3. Қауіпсіздік белбеуін тарту механизміне салыңыз.

Салонның артқы жағындағы ортаңғы қауіпсіздік жүйесі

Қауіпсіздік белбеуін тағу

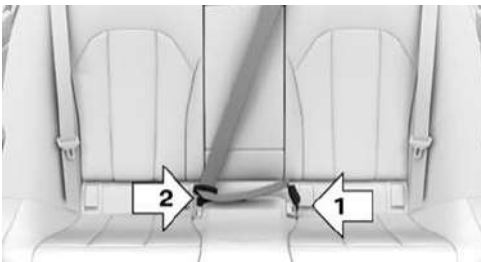

1. Артқы орындықтың артындағы сөредегі бекіткіштен белбеудің тілшіктерін тартып шығарыңыз.
2. Белбеудің төменгі тілшігін артқы орындықтардың құлпына салыңыз, 1-көрсеткі.
3. Белбеудің жоғарғы тілшігін қауіпсіздік белбеуінің құлпына салыңыз, 2-көрсеткі. Қауіпсіздік белбеулерінің құлыптары өзіне тән дыбыспен сарт етіп жабылуы тиіс.

Қауіпсіздік белбеуін ашу

1. Қауіпсіздік белбеуін қолмен ұстаңыз.
2. Құлпытағы қызыл пернені басыңыз.
3. Белбеу тілшігінің (1-көрсеткі) көмегімен артқы орындықтардың құлпын (2-көрсеткі) ашыңыз.

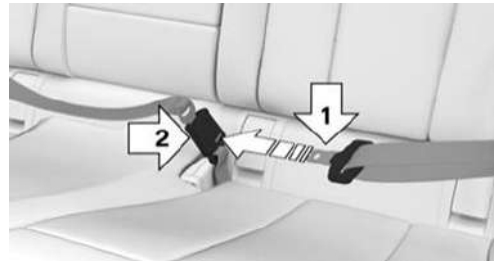

4. Қауіпсіздік белбеуін артқы орындықтың артындағы сөреде тұрған бекіткішке дейін тартыңыз.

Тағылмаған қауіпсіздік белбеуінің сигналы

Жалпы ережелер

Қауіпсіздік белбеулерінің жақсы бекітілгенін тексеріңіз.

Тағылмаған қауіпсіздік белбеуінің сигналы келесі жағдайларда беріледі.

- w Егер жүргізуші немесе жолаушы жағында қауіпсіздік белбеуі бекітілмесе.
- w Егер қауіпсіздік белбеуі қозғалыс кезінде шешілсе.
- w Заттар орындықта жатқанда.

Аспаптар тақтасындағы көрсеткіш

Аспаптар тақтасындағы бақылау шамы жүруге дайын күйі қосылған кезде және тағылмаған қауіпсіздік белбеуінің сигналы белсенді болған кезде жанады.

Белгілі бір мән-жайларда автокөлік параметрлерін басқару жүйесінің хабары көрсетіледі. Қауіпсіздік белбеулерінің жақсы бекітілгенін тексеріңіз.

Жабдықталуына және экспорттық нұсқасына байланысты индикация әртүрлі болуы мүмкін.

Таңба	Мәні
	Қауіпсіздік белбеуі тағылмаған.
	Тиісті орындықтың қауіпсіздік белбеуі тағылған.
	Тиісті орындықтың қауіпсіздік белбеуі тағылмаған.
	Экспорттық нұсқаға байланысты: Тиісті орындық бос
	Экспорттық нұсқаға байланысты: Тиісті орындық үшін тағылмаған қауіпсіздік белбеуінің сигналы өшіріледі.

Тағылмаған қауіпсіздік белбеуінің сигналын қосу/өшіру

Экспорттық нұсқаға байланысты заттарды екінші қатардың бір орындығында тасымалдау үшін тағылмаған қауіпсіздік белбеуінің сигналын сөндіріп қоюға болады.

Егер қауіпсіздік белбеуі қозғалыс кезінде шешілсе, ескерту әлі де беріледі.

1.  «Приложения» (Қолданбалар) мәзірі
2. «Автомобиль» (Автокөлік)
3. «Комфорт сидений» (Орындықтар жайлылығы)
4. «Сигнал непристегнутого ремня» (Тағылмаған қауіпсіздік белбеуінің сигналы)
5. Қажетті баптауды таңдаңыз.

Қорғаныс функциясы

Жинақтамаға байланысты, қозғала бастағаннан кейін қауіпсіздік белбеуі тағылғанда, жүргізуші мен алдыңғы жолаушының қауіпсіздік белбеуі бір рет автоматты түрде тартылады.

Қажет болған жағдайда апаттық жол жағдайларында, мысалы, толық тоқтағанға дейін тежегенде, алдыңғы орындықтардың қауіпсіздік белбеулері автоматты түрде алдын ала тартылады.

Апатқа әкелмеген жол жағдайынан кейін алдыңғы қауіпсіздік белбеулері қайтадан босайды. Егер белбеу автоматты түрде босамаса, автокөлікті тоқтатыңыз және қауіпсіздік белбеуін қауіпсіздік белбеуінің құлпындағы қызыл түймемен шешіңіз. Қозғалысты жалғастырмас бұрын қауіпсіздік белбеуін тағыңыз.

Алдыңғы орындықтардың бассүйегіштері

Қауіпсіздік техникасы бойынша нұсқаулар

АБАЙЛАҢЫЗ

Бассүйегіштерді бөлшектеу немесе дұрыс реттемеу салдарынан қорғаныс әрекетінің болмауы бас пен мойын аймағына жарақат келтіруі мүмкін. Жарақат алу қаупі бар.

- w Сапарға шықпас бұрын, бос емес жерлерде бассүйегіштерді орнату керек.
- w Бассүйегішті мүмкіндігінше бассүйегіштің ортасы бастың артқы жағын көз деңгейінде ұстап тұратындай етіп реттеңіз.
- w Қашықтықты бассүйегіш желкеге мүмкіндігінше жақын болатындай етіп орнатыңыз. Қажет болса, арқалықты еңкейту арқылы қашықтықты реттеңіз.
- w Қолмен реттелетін бассүйегіштер үшін: реттегеннен кейін бассүйегіштің дұрыс бекітілгеніне көз жеткізіңіз.

АБАЙЛАҢЫЗ

Бассүйегіштерді жылжитқан кезде дене бөліктері қысылып қалуы мүмкін. Жарақат алу қаупі бар. Бассүйегішті жылжитқан кезде, қозғалыс аймағының бос болуын қамтамасыз етіңіз.

АБАЙЛАҢЫЗ

Бассүйегіштегі заттар бас пен мойын аймағындағы қорғаныс әсерін төмендетеді. Жарақат алу қаупі бар.

- w Орындықтар мен бассүйегіштерді тыстармен жаппаңыз.
- w Киім ілгіштер сияқты кез келген заттарды тікелей бассүйегіштерге ілуге тыйым салынады.
- w Бассүйегішке бекіту үшін қауіпсіз ретінде қолдануға ұсынылған керек-жарақтарды ғана пайдаланыңыз.
- w Қозғалыс кезінде жастықтар сияқты керек-жарақтарды пайдалануға тыйым салынады.

Биіктікті реттеу

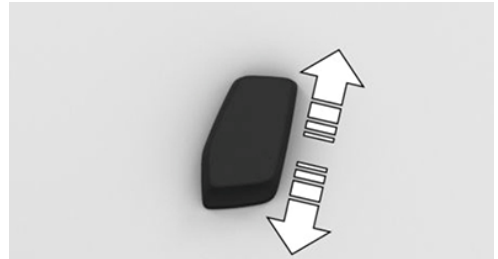

Ауыстырып қосқышты жоғары немесе төмен басыңыз.

М спорттық орындығының биіктігін баптау

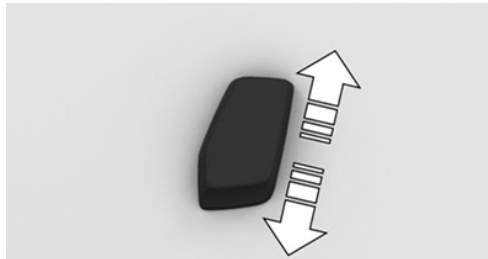

Ауыстырып қосқышты жоғары немесе төмен басыңыз.

Биіктікті реттеу: М Carbon ожау тәрізді орындығы

Бассүйегіштерді биіктігі бойынша реттеуге болмайды.

Қашықтықты реттеу

Бастың желкеге дейінгі қашықтық орындықтың арқалығын еңкейту арқылы реттеледі.

Қашықтықты бассүйегіш желкеге мүмкіндігінше жақын болатындай етіп орнатыңыз.

Бассүйегіштерді бөлшектеу

Бассүйегіштерді бөлшектеуге болмайды.

Артқы орындықтардың бассүйегіштері

Қауіпсіздік техникасы бойынша нұсқаулар

АБАЙЛАҢЫЗ

Бассүйегіштерді бөлшектеу немесе дұрыс реттемеу салдарынан қорғаныс әрекетінің болмауы бас пен мойын аймағына жарақат келтіруі мүмкін. Жарақат алу қаупі бар.

- w Сапарға шықпас бұрын, бос емес жерлерде бассүйегіштерді орнату керек.
- w Бассүйегішті мүмкіндігінше бассүйегіштің ортасы бастың артқы жағын көз деңгейінде ұстап тұратындай етіп реттеңіз.
- w Қашықтықты бассүйегіш желкеге мүмкіндігінше жақын болатындай етіп орнатыңыз. Қажет болса, арқалықты еңкейту арқылы қашықтықты реттеңіз.
- w Қолмен реттелетін бассүйегіштер үшін: реттегеннен кейін бассүйегіштің дұрыс бекітілгеніне көз жеткізіңіз.

АБАЙЛАҢЫЗ

Бассүйегіштерді жылжытқан кезде дене бөліктері қысылып қалуы мүмкін. Жарақат алу қаупі бар. Бассүйегішті жылжытқан кезде, қозғалыс аймағының бос болуын қамтамасыз етіңіз.

АБАЙЛАҢЫЗ

Бассүйегіштегі заттар бас пен мойын аймағындағы қорғаныс әсерін төмендетеді. Жарақат алу қаупі бар.

- w Орындықтар мен бассүйегіштерді тыстармен жаппаңыз.
- w Киім ілгіштер сияқты кез келген заттарды тікелей бассүйегіштерге ілуге тыйым салынады.
- w Бассүйегішке бекіту үшін қауіпсіз ретінде қолдануға ұсынылған керек-жарақтарды ғана пайдаланыңыз.
- w Қозғалыс кезінде жастықтар сияқты керек-жарақтарды пайдалануға тыйым салынады.

Бассүйегішті шалқайту

Орынды алмаған кезде артқы көріністі жақсарту үшін бас тірегіштерді қайта аласыз.

Егер орынды жолаушы алып отырса, бас тірегішті алға шегіне дейін қайтыңыз.

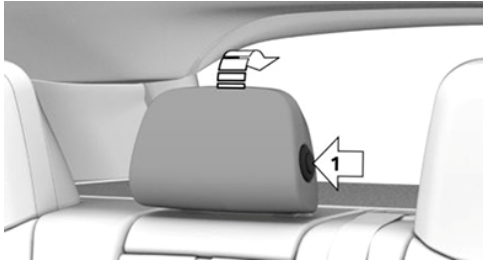

Түймені басыңыз (1-көрсеткі) және бассүйегішті артқа шалқайтыңыз.

Бассүйегішті бастапқы күйіне қайтару үшін оны алға қарай еңкейтеңіз. Бассүйегіштің дұрыс бекітілгеніне көз жеткізіңіз.

Биіктікті баптау

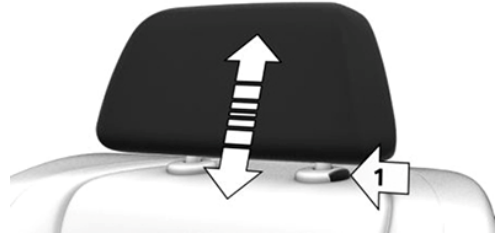

- w Төмен: түймені басыңыз, 1-көрсеткі, және бассүйегішті түсіріңіз.
- w Жоғары: бассүйегішті жоғары жылжытыңыз.

Бассүйегішті бөлшектеу

Бассүйегіштерді бөлшектеуге болмайды.

Сыртқы айналар

Жалпы ережелер

Сыртқы артқы көрініс айналарын реттеу ағымдағы BMW ID немесе ағымдағы жүргізуші профилі үшін сақталады. BMW ID-ді немесе жүргізуші профилін кейіннен іске қосқан кезде сақталған қалпы автоматты түрде шығарылады.

Сыртқы артқы көрініс айналарының ағымдағы реттелуін жад функциясы арқылы сақтауға болады.

Жинақтамаға байланысты жүргізуші жағындағы сыртқы айнада автоматты түрде күңгірттеу функциясы бар. Ішкі айнадағы фотоэлементтер басқару үшін қолданылады.

Жинақтамаға байланысты, қажет болған жағдайда және жүруге дайын режимі қосылып тұрғанда, екі сыртқы айна да автоматты түрде қызады.

Қауіпсіздік техникасы бойынша нұсқау

АБАЙЛАҢЫЗ

Айнадағы нысандар іс жүзінде қарағаннан жақынырақ болып көрінеді. Автокөліктен кейінгі жол қозғалысына қатысушыларға дейінгі қашықтықты, мысалы, басқа жолаққа ауысу кезінде дұрыс бағаламай қалуыңыз мүмкін. Апатқа ұшырау, жарақат алу және материалдық зиян келтіру қаупі бар. Автокөліктен кейінгі жол қозғалысына қатысушылардың қашықтығын бағалау үшін басты бұрып қараңыз.

Шолу



Таңба	Мәні
	Сыртқы айналарды жию және жаю.
	Сыртқы айналарды реттеу.
	Сыртқы айнаны таңдау, тұраққа қою күйіне автоматты түрде орнату.



Сыртқы айналарды реттеу



Түймені басыңыз.

Таңдалған сыртқы айна түйменің қозғалысына ұқсас қозғалады.

Сыртқы айнаны таңдау



Басқа айнаға ауысу:

Ауыстырып қосқышты жылжытыңыз.

Жұмыс ақауы

Сыртқы айна электр жабдықтары ақаулы болса, айна әйнегінің шеттеріне қысым жасау арқылы оның күйін реттеңіз.

Сыртқы айналарды жию/жаю

ХАБАРЛАМА

Автокөліктің еніне байланысты, ол жуу қондырғысында зақымдалуы мүмкін. Мүлікке зиян келтіру қаупі бар. Жуу алдында айналарды қолмен немесе түймені пайдаланып жиыңыз.



Түймені басыңыз.

Бүктеу шамамен 20 км/сағ дейінгі жылдамдықта жүзеге асырылуы мүмкін.

Сыртқы айналарды жию және жаю келесі жағдайларда орынды:

w Жуу қондырғыларында.

w Тар көшелерде.

Жиылған сыртқы айналар шамамен 40 км/сағ жылдамдықпен автоматты түрде ашылады.

Автоматты түрде жылыту

Қажет болса, жүруге дайын қосылған кезде екі сыртқы айна да автоматты түрде жылытылады.

Автоматты түрде қараңғылану

Автоматты түрде қараңғыланатын жүргізуші жақтағы сыртқы артқы көрініс айнасы. Ішкі айнадағы фотоэлементтер басқару үшін қолданылады.

Тұраққа қою күйіне автоматты түрде орнату

Жұмыс істеу принципі

Артқы беріліс қосулы кезде сыртқы айна әйнегі алдыңғы жолаушының бүйірінен төмен қарай еңкейеді. Осылайша, мысалы, тұраққа қою кезінде жиектастың немесе төменгі жағында орналасқан басқа кедергілердің жиектерін көруді жақсартады.

Тұраққа қою күйіне автоматты түрде орнатуды іске қосу



1. Ауыстырып қосқышты пайдаланып, жүргізуші жағынан сыртқы айнаны таңдаңыз.
2. Селектор тұтқасын R күйіне орнатыңыз.

Тұраққа қою күйіне автоматты түрде орнатылуын өшіру

Ауыстырып қосқышты пайдаланып, алдыңғы жолаушы жағынан сыртқы айнаны таңдаңыз.

Автоматты қараңғыланатын ішкі айна

Жалпы ережелер

Ішкі артқы көрініс айнасы автоматты түрде қараңғыланады.

Басқару үшін фотоэлементтер қолданылады:

w Айна әйнегінде.

w Айнаның артқы жағынан.

Шолу



Жұмыс істеу үшін қажетті шарттар

w Фотоэлементтер таза болуы керек.

w Ішкі айна мен алдыңғы әйнек арасындағы кеңістікті жаппаңыз.

Руль

Қауіпсіздік техникасы бойынша нұсқау

АБАЙЛАҢЫЗ

Қозғалыс кезінде рульді реттеу рульдің күтпеген қозғалысына әкелуі мүмкін. Апатқа ұшырау, жарақат алу және материалдық зиян келтіру қаупі бар. Рульді автокөлік тоқтаған кезде ғана реттеуге рұқсат етіледі.

Рульді қолмен реттеу

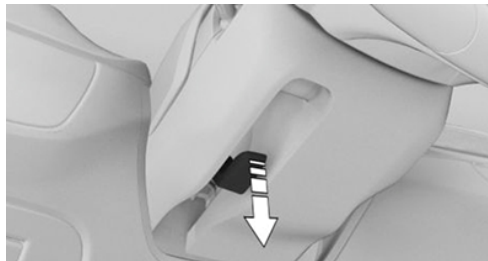

1. Иіктіректі толықтай төмен қайырыңыз.
2. Рульді екі қолыңызбен ұстап, орындықтың күйіне қатысты бойлық бағытта және биіктігін реттеңіз.
3. Ауыстырып қосқышты қайта қайырыңыз.

Механикалық беріліс қорабы: рульдің электронды бұғаттаушы

АБАЙЛАҢЫЗ

Руль бұғатталған кезде автокөлікті басқару мүмкін емес. Апатқа ұшырау, жарақат алу және материалдық зиян келтіру қаупі бар. Автокөлікті қозғалысқа қосу алдында жұмысқа дайындық күйін қосыңыз.

Ішкі жағынан жүргізуші есігінің ашылуы кезінде руль автоматты түрде бұғатталады. Бұғаттаудан ашу үшін жұмысқа дайындық күйін қосу керек.

Жад функциясы

Жұмыс істеу принципі

Жад функциясы арқылы келесі баптауларды сақтауға және қажет болғанда сұратуға болады:

- w Орындық күйі.
- w Сыртқы артқы көрініс айналарын реттеу.
- w Проекциялық дисплейдің биіктігі.

Жалпы ережелер

Бір жүргізуші профилі үшін әртүрлі баптаулар арқылы екі жад ұяшығын орнатуға болады.

Келесі баптаулар сақталмайды:

- w Арқалықтардың ені.
- w Бел тіреуіші.

Қауіпсіздік техникасы бойынша нұсқаулар

АБАЙЛАҢЫЗ

Қозғалыс кезінде жад функциясын пайдалану орындықтың немесе руль дөңгелегінің күтпеген қозғалысына әкелуі мүмкін. Апатқа ұшырау, жарақат алу және материалдық зиян келтіру қаупі бар. Жад функциясын, тоқтату кезінде ғана шақыруға рұқсат етіледі.

АБАЙЛАҢЫЗ

Орындықтарды жылжыту кезінде қысып қалу қаупі бар. Жарақат алу және мүлікке зиян келтіру қаупі бар. Реттеу алдында орындықтың жылжу аймағын бос ұстаңыз.

Шолу



Жад функциясының пернесі алдыңғы орындықта орналасқан.

Баптауды сақтау

1. Орындықтың күйін реттеңіз.
2. Түймені басыңыз . Жарықдиод жанады.
3. Жарықдиод жанып тұрған кезде 1 немесе 2 жад пернесін басыңыз. Сигнал естіледі.

Баптауларды шығару

Қажетті 1 немесе 2 жад пернесін басыңыз.

Сақталған қалып автоматты түрде шығады.

Орындық баптауларының немесе жад пернелерінің ажыратқышын қайта басқан кезде процесс үзіледі.

Қозғалыс кезінде жүргізуші жақтағы орындықтың орналасуын реттеу аз уақыттан кейін үзіледі.

Балаларды қауіпсіз тасымалдау

Автокөліктің жабдықталуы

Бұл тарауда белгілі бір автокөлікте болмаса да, модельге байланысты қазір қолжетімді немесе болашақта қолжетімді болатын жинақтама, жүйелер мен функциялардың нұсқалары сипатталған.

Қосымша ақпарат:

Көлік құралының жинақтамасы, 9-бетті қараңыз.

Балаларды тасымалдау үшін дұрыс орынды таңдау

Қауіпсіздік техникасы бойынша нұсқаулар

АБАЙЛАҢЫЗ

Қараусыз қалған балалар немесе жануарлар автокөлікті қозғалысқа келтіріп, өзіне және басқа жол қозғалысына қатысушыларға, мысаоы келесі әрекеттердің нәтижесінде қауіп төндіруі мүмкін:

- w Пайдалануға дайын режимін қосу.
- w Тұрақ тежегішін ажырату
- w Есіктер мен терезелерді ашу және жабу.
- w Селектор тұтқасын N күйіне орнату.
- w Автокөлік жабдықтарын басқару.

Апатқа ұшырау, жарақат алу және материалдық зиян келтіру қауіпі бар. Балаларды немесе жануарларды автокөлікте қараусыз қалдырмаңыз. Автокөліктен шыққан кезде автокөліктің кілтін өзіңізбен бірге алып, автокөлікті құлыптап кетіңіз.

АБАЙЛАҢЫЗ

Ыстық автокөлікте отыру салдары адамдар, әсіресе балалар мен жануарларды өлімге жетелеуі мүмкін. Жарақаттау қауіпі және өмір үшін қауіп бар. Адамдарды, әсіресе балалар мен жануарларды автокөлікте қараусыз қалдырмаңыз.

АБАЙЛАҢЫЗ

Бала бекіту жүйелері мен олардың бөлшектері күн астында қатты қызып кетуі мүмкін. Ыстық бөлшектермен жанасу салдарынан күйіп қалу қауіпі бар. Жарақат алу қауіпі бар. Бала бекіту жүйесі күн сәулесінің астында қалып қалмауы керек, қажет болған жағдайда оның бетін жауып қою керек. Баланы тасымалдамас бұрын, қажет болған жағдайда бала бекіту жүйесін салқындату керек. Балаларды автокөлікте қараусыз қалдыруға болмайды.

Артқы орындықтағы балалар

Жалпы ережелер

Жол статистикасы: артқы орындық балалар үшін ең қауіпсіз екенін көрсетеді.

12 жасқа дейінгі немесе бойы 150 см-ден аласа балаларды, мүмкіндігінше тек артқы орындықтарда балалардың жасына, салмағына және бойына сәйкес келетін бала бекіту қауіпсіздік жүйелерімен тасымалдаңыз. 12 жастан асқан балалар, егер олардың жасына, салмағына немесе бойына байланысты бала бекіту қауіпсіздік жүйесі қолданылмаса, қауіпсіздік белбеуін тағуы керек.

Қауіпсіздік техникасы бойынша нұсқау

АБАЙЛАҢЫЗ

Бойы 150 см-ден төмен балалар тиісті қосымша бала бекіту жүйелерінсіз қауіпсіздік белбеуін дұрыс таға алмайды. Егер дұрыс бекітілмесе, қауіпсіздік белбеулерінің қорғаныс әрекеті шектелуі немесе қамтамасыз етілмеуі мүмкін. Дұрыс бекітілмеген қауіпсіздік белбеуі апат, тежеу немесе айналма маневрлер сияқты қосымша жарақаттарға әкелуі мүмкін. Жарақаттау қауіпі және өмір үшін қауіп бар. Бойы 150 см-ден аласа балаларға жарайтын бала бекіту жүйелерін пайдаланыңыз.

Алдыңғы жолаушы орындығындағы балалар

Жалпы ережелер

Алдыңғы жолаушының орындығында бала бекіту жүйесін пайдаланған кезде пайдаланатын елде қолданылатын нормативтік талаптар мен ережелерді сақтаңыз.

Алдыңғы жолаушы орындығында артқа қаратылған бала бекіту жүйесін пайдаланған кезде, алдыңғы жолаушының үрлемелі қауіпсіздік жастығының ажыратылғанына көз жеткізіңіз.

Егер алдыңғы жолаушының үрлемелі қауіпсіздік жастығын ажырату мүмкін болмаса, балаларды алдыңғы жолаушының орындығындағы артқа қаратылған бала бекіту жүйелерінде тасымалдауға болмайды.

Қосымша ақпарат:

Алдыңғы жолаушыға арналған үрлемелі қауіпсіздік жастығының құлыпты ажыратқышы, 196-бетті қараңыз.

Қауіпсіздік техникасы бойынша нұсқау

ҚАУІП

Алдыңғы жолаушының белсендірілген үрлемелі қауіпсіздік жастығын іске қосу баланың орындыққа алдымен қаратылған бала бекіту жүйесінде өлімге әкелетін жарақат алуына әкелуі мүмкін. Өмірге қауіп бар. Алдыңғы жолаушылардың үрлемелі қауіпсіздік жастығы өшіп, PASSENGER AIRBAG OFF басқару шамы жанып тұрғанына көз жеткізіңіз.

Бала бекіту қауіпсіздік жүйелерін орнату

Жалпы ережелер

Бала бекіту жүйелерін таңдағанда, орнатқанда және пайдаланған кезде бала бекіту жүйесін жасаушының нұсқауларын, пайдалану нұсқауларын және қауіпсіздік нұсқауларын орындаңыз.

Қауіпсіздік техникасы бойынша нұсқаулар

АБАЙЛАҢЫЗ

Бала бекіту жүйелерінің қорғаныш әрекеті келесі жағдайларда шектелуі мүмкін:

- w Бала бекіту жүйелері дұрыс орнатылмаған.
- w Балалар бала бекіту жүйесінде дұрыс бекітілмеген.

Жарақаттау қауіпі және өмір үшін қауіп бар. Автокөлікте бала бекіту жүйелерінің дұрыс орнатылғанына, ал балалардың оларда дұрыс бекітілгеніне көз жеткізіңіз.

АБАЙЛАҢЫЗ

Зақымданған немесе апат салдарынан жүктемеге ұшыраған бала бекіту қауіпсіздік жүйелері мен олардың қорғаныс жүйелері шектеулі немесе мүлдем қамтамасыз етілмеуі мүмкін. Апат, тежеу немесе айналма маневрлер кезінде бала жеткілікті түрде бекітілмеуі мүмкін. Жарақаттау қауіпі және өмір үшін қауіп бар.

Зақымданған немесе апат салдарынан жүктемеге ұшыраған бала орындықтарының бекіту жүйелерін пайдалануға болмайды. Оларды ауыстыру керек.

Апат салдарынан зақымдалған немесе күш салынған бекіту жүйелерін тексеру және ауыстыру үшін уәкілетті АТҚКС-ке, басқа білікті АТҚКС-ке немесе мамандандырылған ТҚКС-ке хабарласыңыз.

АБАЙЛАҢЫЗ

Орындықты дұрыс реттегенде немесе бала орындығын дұрыс орнатпағанда, балаларға арналған қауіпсіздік жүйесінің тұрақтылығы шектелуі немесе болмауы мүмкін. Жарақаттау қауіпі және өмір үшін қауіп бар. Бала бекіту қауіпсіздік жүйесі орындықтың арқалығына мықтап бекітілгеніне көз жеткізіңіз. Ол үшін барлық орындықтардың арқалықтарын сәйкесінше реттеп, орындықтарды дұрыс реттеңіз. Орындықтар мен олардың арқалықтары дұрыс бекітілгеніне немесе құлыпталып тұрғанына көз жеткізіңіз. Мүмкіндігінше және қажет болса, бассүйегіштерді биіктік бойынша реттеңіз немесе оларды шешіп тастаңыз.

Алдыңғы жолаушы орындығында

Қауіпсіздік жастығын ажырату

ҚАУІП

Алдыңғы жолаушының белсендірілген үрлемелі қауіпсіздік жастығын іске қосу баланың орындыққа алдымен қаратылған бала бекіту жүйесінде өлімге әкелетін жарақат алуына әкелуі мүмкін. Өмірге қауіп бар. Алдыңғы жолаушылардың үрлемелі қауіпсіздік жастығы өшіп, **PASSENGER AIRBAG OFF** басқару шамы жанып тұрғанына көз жеткізіңіз.

Алдыңғы жолаушы орындығында артқа қаратылған бала бекіту жүйесін орнатпа бұрын, алдыңғы жолаушының үрлемелі қауіпсіздік жастығының ажыратылғанына көз жеткізіңіз. Егер қауіпсіздік жастығы ажыратылмаса, артқа қаратылған бала бекіту жүйесін орнатпаңыз.

Қосымша ақпарат:

Алдыңғы жолаушыға арналған үрлемелі қауіпсіздік жастығының құлыпты ажыратқышы, **196**-бетті қараңыз.

Теріс қаратылған бала бекіту жүйелері

ҚАУІП

Алдыңғы жолаушының белсендірілген үрлемелі қауіпсіздік жастығын іске қосу баланың орындыққа алдымен қаратылған бала бекіту жүйесінде өлімге әкелетін жарақат алуына әкелуі мүмкін. Өмірге қауіп бар. Алдыңғы жолаушылардың үрлемелі қауіпсіздік жастығы өшіп, **PASSENGER AIRBAG OFF** басқару шамы жанып тұрғанына көз жеткізіңіз.



Нұсқауды алдыңғы жолаушы жақтағы күнқағардан қараңыз.

Алдыңғы үрлемелі қауіпсіздік жастығы қосылған орындықта артқа қаратылған бала бекіту жүйелерін пайдаланбаңыз. Оларды пайдалану балалардың өліміне немесе ауыр жарақаттануына әкелуі мүмкін.

Орындықтың қалпы мен биіктігі

Балаларға арналған әмбебап бекіту жүйесін орнатқаннан кейін, алдыңғы жолаушы орындығын ең артқы және ең жоғарғы күйге ауыстырыңыз. Орындықтың бұл қалпы мен биіктігінің арқасында белбеу өз жұмысын жақсы атқарады және осылайша апат болған жағдайда күшті қорғанысты қамтамасыз етеді.

Әмбебап бала бекіту жүйесін орнатқаннан кейін, белбеудің оңтайлы орналасуын қамтамасыз ету үшін орындық арқалығының еңкіштігін реттеңіз.

Егер қауіпсіздік белбеуін бекітудің жоғарғы нүктесі бала орындық белбеуінің бағыттаушының алдында болса, белбеу оңтайлы орынға жеткенше алдыңғы жолаушы орындығын абайлап алға жылжытыңыз.

Арқалық ені

Орындық арқалығының ені реттелетін жағдайда: балалар бекіту жүйесін алдыңғы жолаушының орындығына орнатпас бұрын, арқалықты ені бойынша толығымен ашыңыз. Содан кейін арқалықтың енін өзгертпеңіз және жадта сақталған баптауды баспаңыз.

ISOFIX немесе i-Size бекіткіштері

Жалпы ережелер

Бала бекіту жүйелерін таңдағанда, орнатқанда және пайдаланған кезде бала бекіту жүйесін өндірушінің нұсқауларын, пайдалану нұсқауларын және қауіпсіздік нұсқауларын орындаңыз.

Жарамды бала бекіту жүйелері

Тек белгілі бала бекіту жүйелерін соған жарамды орындықтарда пайдалануға рұқсат етіледі. Мысалы, рұқсат ету санаты, класы немесе өлшем санаты туралы тиісті ақпарат бала бекіту жүйесіндегі ескерту тақтасында орналасқан. Бала бекіту жүйелеріне пайдаланатын елде белгіленген қолданыстағы заңнама ережесін сақтаңыз.

Қосымша ақпарат:

Бала бекіту жүйелеріне сай келетін орындықтар, [129](#)-бетті қараңыз.

ISOFIX бала бекіту жүйелері

Жалпы ережелер

ISOFIX – бұл бала бекіту қауіпсіздік жүйелеріне арналған пайдалануға рұқсат беру стандарты.

ISOFIX балаларды бекіту жүйелерін ISOFIX белгісімен белгіленген анкерлік бекіткіштерге де бекітуге болады.

ISOFIX балалар орындықтарының белгілі бір бекіткіштерін тек соған арналған орындықтарда пайдалануға рұқсат етіледі. Класы және өлшем санаты бала орындығындағы ескерту тақтайшасында әріппен немесе ISO таңбалауымен көрсетілген.

Таңба	Мәні
-------	------



Мұндай таңба болса, автокөлік ISOFIX стандартына сәйкес пайдалану рұқсатына ие. Бұл белгіше жүйенің төменгі бекіткіштерін орнату орындарын білдіреді. Төменгі бекіткіштер ISOFIX талаптарына сәйкес келеді.



Сәйкес таңба жоғарғы бекіткіш белбеуіне арналған бекіту нүктесін білдіреді.

i-Size бала бекіту жүйелері

Жалпы ережелер

i-Size – бұл бала бекіту қауіпсіздік жүйелеріне арналған пайдалануға рұқсат беру стандарты.

Жүйе – жетілдірілген ISOFIX жүйесі.

I-Size деп белгіленген бекіткіштерге ISOFIX балалар орындықтарының бекіткіштерін де орнатуға болады.

Таңба	Мәні
-------	------



Автокөлікте мұндай белгіше болса, автокөлік i-Size стандартына сәйкес қосымша рұқсатқа ие болады. Бұл белгіше жүйенің төменгі бекіткіштерін орнату орындарын білдіреді. Төменгі бекіткіштер еуропалық i-Size стандартының талаптарына сәйкес келеді.



Сәйкес таңба жоғарғы бекіткіш белбеуіне арналған бекіту нүктесін білдіреді.

Төменгі орнықтырғыштарға арналған бекіткіштер

Жалпы ережелер

Төменгі бекіткіштерге арналған бекіткіштерде кіріктірілген қауіпсіздік белбеуі бар бала бекіту жүйелерін бекіту кезінде мыналарды ескеріңіз.

Бала мен бала бекіту жүйесінің жалпы салмағы 33 кг-нан аспауы керек.

Қауіпсіздік техникасы бойынша нұсқаулар

АБАЙЛАҢЫЗ

Егер бала бекіту жүйесінің төменгі бекіткіштері дұрыс бекітілмесе, оның қорғаныс әсері шектеулі болады. Жарақаттау қаупі және өмір үшін қауіп бар. Төменгі орнықтырғыштардың дұрыс бекітілгеніне және бала бекіту жүйесінің автокөлік орындығының артқы жағына мықтап бекітілгеніне көз жеткізіңіз.

⚠ АБАЙЛАҢЫЗ

Төменгі бекіткіштер мен бала бекіту жүйелерінің бекіту нүктелері тек бала бекіту жүйелерін орналастыруға арналған. Басқа заттарды бекіту кезінде бекіткіштер немесе бекіту нүктелері зақымдалуы мүмкін. Жарақат алу және мүлікке зиян келтіру қауіп бар. Бала жүйелерін тек төменгі бекіткіштерге немесе бекіту нүктелеріне сәйкес бекіткіштерге бекітіңіз.



Төменгі бекіткіштерге арналған бекіткіштер белгіленген төсемдердің артында орналасқан. Бекіткіштерді босату үшін қақпақтарды жоғары қаратып ашыңыз.

Бала бекіту жүйесін алып тастағаннан кейін, қайырмалы қақпақтарды қайтадан жабыңыз.

⚠ АБАЙЛАҢЫЗ

Көрсетілген шекті мәндердің, мысалы, салмақтың, жол учаскесі немесе жылдамдықтың, жоғарғы немесе төменгі шекарасынан өту зақымдануға және дұрыс жұмыс істемеуге әкелуі, сондай-ақ денсаулыққа қауіп төндіруі мүмкін. Жарақат алу қауіп, өмір үшін қауіп және мүлікке зақым келтіру тәуекелі бар. Көрсетілген шекті мәндерді сақтаңыз.

Бала бекіту жүйелерін орнатпас бұрын

Бала бала бекіту жүйесін орнатпас бұрын, қауіпсіздік белбеуін бала бала бекіту жүйесінің төменгі бекіткіштерінен шығарыңыз.

Бала бекіту қауіпсіздік жүйелерін орнату

1. Бала бекіту қауіпсіздік жүйесін орнатыңыз, өндірушінің нұсқауларын қараңыз.
2. Бала бекіту жүйесінің екі жағындағы бекіткіштер төменгі бекіткіштерге дұрыс бекітілгеніне көз жеткізіңіз.

Күй**Таңба****Мәні**

Төменгі ISOFIX немесе i-Size бекіткіштеріне арналған бекіткіштер тиісті таңбамен белгіленеді.

Жоғарғы бекіткіш белбеуі бар бала бекіту жүйесі**Жалпы ережелер**

Бала бекіту жүйелерін жоғарғы бекіту нүктелеріне бекіту кезінде бала бекіту жүйелерін өндірушінің нұсқауларын, пайдалану және қауіпсіздік нұсқауларын орындаңыз.

Қауіпсіздік техникасы бойынша нұсқаулар

АБАЙЛАҢЫЗ

Бала бекіту жүйесінде жоғарғы бекіткіш белбеуін дұрыс пайдаланбау оның қорғаныс әсерін төмендетуі мүмкін. Жарақат алу қаупі бар. Жоғарғы бекіткіш белбеудің бұралмауын және өткір жиектер арқылы жоғарғы бекіту нүктесіне өтпеуін қадағалаңыз.

АБАЙЛАҢЫЗ

Артқы орындықтың арқалығы бекітілмеген болса, бала бекіту қауіпсіздік жүйесінің қорғаныс әсері шектеулі немесе кепілдік берілмейді. Белгілі бір жағдайларда, мысалы, тежеу кезінде немесе апат жағдайында, артқы орындықтың арқалығы алға еңкеюі мүмкін. Жарақаттану қаупі және өмір үшін қауіп бар. Артқы орындықтардың арқалықтары бекітілгеніне көз жеткізіңіз.

АБАЙЛАҢЫЗ

Төменгі бекіткіштер мен бала бекіту жүйелерінің бекіту нүктелері тек бала бекіту жүйелерін орналастыруға арналған. Басқа заттарды бекіту кезінде бекіткіштер немесе бекіту нүктелері зақымдалуы мүмкін. Жарақат алу және мүлікке зиян келтіру қаупі бар. Бала жүйелерін тек төменгі бекіткіштерге немесе бекіту нүктелеріне сәйкес бекіткіштерге бекітіңіз.

Жоғарғы бекіткіш белбеуінің бекіту нүктелері

Таңба	Мәні
-------	------



Сәйкес таңба жоғарғы бекіткіш белбеуіне арналған бекіту нүктесін білдіреді.



Экспорттық орындалуына байланысты балаларды ұстау жүйесінің жоғарғы бекітпе белдігі үшін екі немесе үш бекітпе нүктесі қарастырылған.

Бекіткіш белбеудің күйі

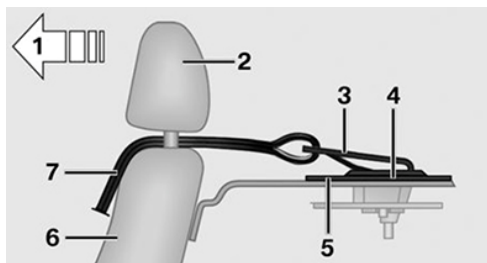

- 1 Қозғалыс бағыты
- 2 Бассүйегіш
- 3 Жоғарғы бекіткіш белбеуінің карабині
- 4 Бекіту нүктесі

- 5 Артқы сөре
- 6 Орындық арқалығы
- 7 Жоғарғы бекіткіш белбеу

Бекіту нүктесінде жоғарғы бекіткіш белбеуін орнықтыру

1. Бекіту нүктесінің қақпағын ашыңыз.
2. Бассүйегішті жоғары тартыңыз.
3. Жоғарғы бекіткіш белбеуді бассүйегіш тіректерінің арасына немесе олардың екі жағынан бекіту нүктесіне дейін тартыңыз.
4. Бекіткіш белбеудің карабинін бекіту нүктесіне іліңіз.
5. Бекіткіш белбеуін мықтап тартыңыз.

Бала бекіту жүйесіне келетін орындықтар

Жалпы ережелер

Келесі нормативтік талаптар елге байланысты өзгеруі мүмкін:

- w Белгілі бір жас пен бала бойына жарамды бала орындығының түрі.
- w Баланы тасымалдауға рұқсат етілген орын.

Бала бекіту жүйелерін пайдалану туралы толық ақпарат:

Бала бекіту жүйелеріне арналған орындықтар, **427**-бетті қараңыз.

Орындықтар мен бала бекіту жүйелері

Келесі бөлімде қандай автокөлік орындықтарына қандай бала бекіту жүйелері сәйкес келетіні туралы ақпарат берілген.

Сол жақ рульді автокөлік, отыратын орындар:

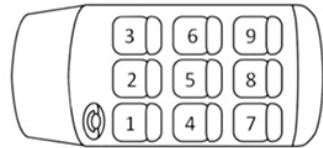

Орындық Қауіпсіздік Бекіткіш
жастығы,
алдыңғы
жолаушы – f)

1



3 а) ON – тек алға қаратылған бала бекіту жүйесі



OFF – тек артқа қаратылған бала бекіту жүйесі



4, 6 – b)



e)

5 – с, d)



а) Мүмкіндігінше алдыңғы жолаушы орындығын ең артқы және ең жоғарғы күйге орнатыңыз. Содан кейін белбеудің оңтайлы орналасуын қамтамасыз ету үшін орындық арқалығының еңкіштігін реттеңіз.







б) Артқы орындықтарда бала бекіту жүйелерін пайдаланған кезде, қажет болса, алдыңғы орындықты бойлық бағытта реттеңіз, сондай-ақ мүмкіндігінше және қажет болса, артқы орындықтың бассүйегішін реттеңіз немесе шешіп алыңыз.

с) Шеткі орындықтарды қауіпсіздік белбеулерінің құлыптарына еркін қол жеткізген кезде ғана пайдаланыңыз.

д) Орындық бала бекіту жүйелерін пайдалануға арналмаған.

е) Жинақтамасына немесе экспорттық нұсқаға байланысты.

ф) Алдыңғы жолаушының қауіпсіздік жастығын ажырату мүмкіндігі жинақтамаға немесе экспорттық нұсқаға байланысты.

Таңба	Мәні	Таңба	Мәні
	Бала бекіту жүйелеріне жармайды.		ISOFIX балалар орындықтарын бекіту үшін қолайлы.
	Universal санатындағы белбеуі бар бала бекіту жүйелері үшін қолайлы.		ISOFIX және i-Size бала бекіту жүйелеріне жарамды.
	Егер автокөлік пен орындық бала бекіту жүйесін өндірушінің көлік түрлерінің тізімінде болса, «жартылай әмбебап» санатындағы бала бекіту жүйелеріне жарамды.		Жоғарғы бекіткіш белбеуі бар бала бекіту жүйелеріне жарамды.

Ұсынылатын бала орындықтары

Бала бекіту жүйелерін таңдағанда, орнатқанда және пайдаланған кезде бала бекіту жүйесін өндірушінің нұсқауларын, пайдалану нұсқауларын және қауіпсіздік нұсқауларын орындаңыз.

Өндіруші келесі бала бекіту қауіпсіздік жүйелерін қолдануға кеңес береді:

- w Maxi-Cosi Pebble 360.
- w Maxi-Cosi FamilyFix 360 Base.
- w C i-Size: Römer TRIFIX 2.
- w C ISOFIX: Römer Duo Plus.
- w Römer KIDFIX Serie.

Салонның артқы жағындағы есіктер мен терезелерді құлыптау



Жалпы ережелер

Кейбір жағдайларда, мысалы, балаларды тасымалдау кезінде, артқы есіктер мен әйнектерді құлыптау ұсынылады.

Есіктер



Кіріктірілген кілтпен артқы есіктердегі қорғаныш ажыратқыштарды ашыңыз немесе құлыптаңыз.

Таңба	Функция
	Балаларды пассивті қорғаудың құлпы ашылған.
	Балаларды пассивті қорғау құлыпталды.

Енді қажетті есікті тек сыртынан ашуға болады.

Есікті құлыптағаннан кейін оны ішінен ашу мүмкін емес екеніне көз жеткізіңіз.

Кабинаның артқы жағына арналған сақтандырғыш ажыратқыш

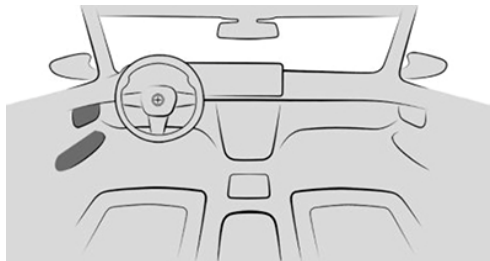

Жүргізуші есігіндегі түймені басыңыз.

Әйнеккөтергіштер сияқты әртүрлі функциялар бұғатталады және оларды салонның артқы жағында басқару мүмкін емес.

Жүргізу

Автокөліктің жабдықтыалуы

Бұл тарауда белгілі бір автокөлікте болмаса да, модельге байланысты қазір қолжетімді немесе болашақта қолжетімді болатын жинақтама, жүйелер мен функциялардың нұсқалары сипатталған.

Қосымша ақпарат:

Көлік құралының жинақтамасы, **9-бетті** қараңыз.

Старт/Стоп түймесі

Жұмыс істеу принципі

Старт/Стоп түймесін басқан кезде жүруге дайын режимі қосылады немесе өшіріледі.

Шолу



Старт/Стоп түймесі

Жүруге дайын режимін қосу

Механикалық беріліс қорабы: Бастау/Тоқтату түймесі басылған кезде ілінісу педалі басылса, қозғалысқа дайындық режимі іске қосылады.

M Steptronic спорттық беріліс қорабы: Бастау/Тоқтату түймесі басылған кезде тежегіш педалі басылса, қозғалысқа дайындық режимі іске қосылады.

Старт/Стоп түймесін қайта басқан кезде жүруге дайын режимі қайтадан өшіп, пайдалануға дайын режимі қосылады.

Қосымша ақпарат:

- w Жүруге дайын күйі, **49-бетті** қараңыз.
- w Пайдалануға дайын режимі, **48-бет**.

Автоматты Старт/Стоп

Жұмыс істеу принципі

Автоматты Старт/Стоп отынды үнемдеуге көмектеседі. Ол үшін жүйе қозғалтқышты өшіреді, мысалы, кептелісте немесе бағдаршамда тоқтаған кезде. Жүруге дайын режимі белсенді болып қалады. Орыннан қозғалу үшін қозғалтқыш қайтадан автоматты түрде оталады.

Жалпы ережелер

Қозғалтқышты Старт/Стоп түймесімен оталдырған сайын Автоматты Старт/Стоп функциясы дайын күйінде болады.

Функция төмен жылдамдықта іске қосылады.

Қозғалтқышты тоқтату

Жұмыс істеу үшін қажетті шарттар

Автокөлік тоқтаған кезде қозғалтқыш келесі жағдайларда автоматты түрде сөнеді:

Механикалық беріліс қорабы:

- w Бейтарап беріліс қосылған және ілінісу педалі соңына дейін басылмаған.
- w Жүргізушінің қауіпсіздік белбеуі тағылды немесе жүргізушінің есігі жабылады.

M Steptronic спорттық БК:

- w Селектор тұтқасы D күйінде тұр.
- w Автокөлік қозғалмай тұрғанда тежегіш педалі басылып тұр немесе автокөлік автоматты түрде ұстау функциясы арқылы ұсталады.
- w Жүргізушінің қауіпсіздік белбеуі тағылды немесе жүргізушінің есігі жабылады.

M Steptronic спорттық беріліс қорабы: қозғалтқышты тоқтату

Егер автокөлік тоқтаған кезде қозғалтқыш автоматты түрде сөнбесе, оны қолмен сөндіруге болады:

- w Тежегіш педалін ағымдағы күйден тез шығарыңыз.
- w Селектор тұтқасын P күйіне орнатыңыз.

Егер барлық функционалды алғышарттар орындалса, қозғалтқыш сөнеді.

Қозғалтқыш сөндірілген кезде кондиционердің жұмысы

Қозғалтқыш сөндірілген кезде автоматты кондиционер берілетін ауаның көлемін азайтады.

Аспаптар тақтасындағы көрсеткіш



Аспаптар тақтасындағы индикатор автоматты Старт/Стоп қозғалтқышты автоматты түрде іске қосуға дайын екенін білдіреді.

Басқару дисплейіндегі индикаторлар

Қозғалтқыштың автоматты түрде Старт/Стоп арқылы өшірілген жалпы уақыты сапар деректерінде көрсетіледі.

Отын құйылғаннан кейін жалпы уақыт автоматты түрде қалпына келтіріледі.

Функциялық шектеулер

Келесі жағдайларда қозғалтқыш автоматты түрде сөнбейді.

- w Құламалы еңісте.
- w Тежегіш педалі жеткілікті түрде басылмаған.
- w Сыртқы температура жоғары болғанда және кондиционер жүйесі қосылған кезде.
- w Автокөлік салонындағы температура әлі көтерілген жоқ немесе қажетті мәнге дейін төмендеген жоқ.
- w Әйнектің бұлану қауіпі болса және кондиционер жүйесі қосылса.
- w Қозғалтқыш немесе басқа бөліктер жұмыс температурасына дейін қызбайды.
- w Қозғалтқышты салқындату қажет.
- w Көлік құралының аккумулятор батареясының заряды қатты таусылған.
- w Биік жерде.
- w Капот қақпағының құлпы ашылған.
- w Қозғалыстың старт-стоп режимінде.
- w Артқа жүргеннен кейін.
- w Рульді бұру үлкен бұрышы немесе рульді қарқынды басқару процесінде.
- w M Steptronic спорттық беріліс қорабы: селектор тұтқасының S немесе R күйі.
- w Селектор тұтқасының S немесе R күйі

Қозғалтқышты оталдыру

Жұмыс істеу үшін қажетті шарттар

Орыннан қозғалу үшін қозғалтқыш келесі жағдайларда автоматты түрде іске қосылады:

Механикалық беріліс қорабы:

w Ілінісу педалін басу арқылы.

M Steptronic спорттық БК:

w Тежегіш педалін жіберу арқылы.

w Автокөлікті бір орында ұстап тұру функциясы қосылған кезде: акселератор педалін басыңыз.

w Жинақтамаға және жол жағдайына байланысты жүргізушінің белсендірілген көмекші жүйелері арқылы.

Жүрістің басталуы

Қозғалтқышты іске қосқаннан кейін жылдамдықты әдеттегідей үдетіңіз.

Қорғаныс функциясы

Қозғалтқыш келесі шарттардың бірінде автоматты тоқтағаннан кейін өздігінен іске қосылмайды:

w Жүргізушінің қауіпсіздік белбеуі тағылмаған және жүргізуші есігі ашық.

w Капоттың қақпағы ашылды.

Кейбір бақылау шамдары әртүрлі уақыт кезеңдерінде жанады.

Қозғалтқышты Старт/Стоп түймесімен ғана оталдыруға болады.

Жүйе жұмысының физикалық шектері

Автокөлік орнынан қозғалмаса да, сөндірілген қозғалтқыш келесі жағдайларда автоматты түрде іске қосылады:

- w Қатты қыздырылған автокөлік салонымен және салқындату функциясы қосылған күйде.
- w Қатты салқындатылған автокөлік салонымен және жылыту жүйесі қосылған күйде.
- w Әйнектің бұлану қауіпі болса және кондиционер жүйесі қосылса.
- w Рульді басқару кезінде.
- w M Steptronic спорттық БК: Селектор тұтқасы R күйіне қойылғанда.
- w Көлік құралының аккумулятор батареясының заряды қатты таусылғанда.
- w Май деңгейін өлшеу кезінде.

Жүйені қолмен өшіру

Жұмыс істеу принципі

Белгілі бір жол жағдайларында, мысалы, кептелісте, автоматты Старт/стоп функциясын қолмен өшірген жөн. Сонда қозғалтқыш автоматты түрде өшпейді.

Қозғалтқыш автоматты түрде тоқтаған кезде бұл функцияны өшіргенде, қозғалтқыш оталады.

Түйменің көмегімен

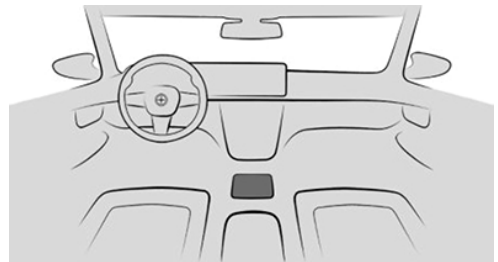

Түймені басыңыз.

- w Жарықдиод жанады: автоматты Старт/Стоп өшірілген.
- w Жарықдиод өшірулі: автоматты Старт/Стоп іске қосылды.

M Steptronic спорттық беріліс қорабы: селектор тұтқасының күйі арқылы

Автоматты Старт/Стоп селектор тұтқасын «S» күйіне орнатқан кезде де өшіріледі.

Рульдегі M1/M2 түймелерін пайдалану арқылы

Автоматты старт/стоп функциясын рульдегі M1/M2 түймелерін пайдалану арқылы іске қосуға/өшіруге болады.

Қосымша ақпарат:

«M баптауы» мәзірі, [239](#)-бетті қараңыз.

Қозғалтқышты автоматты түрде тоқтату кезінде автокөлікті сөндіру

Қозғалтқышты автоматты түрде тоқтатқаннан кейін, мысалы, одан шығу үшін автокөлікті толығымен сөндіруге болады.

Механикалық беріліс қорабы:

1. Старт/Стоп түймесін басыңыз.
 - w Жүруге дайын режимі өшеді.
 - w Пайдалануға дайын режимі қосылады.
2. Алдыңғы берілісті немесе артқа жүру берілісін қосыңыз.
3. Тұрақ тежегішін мықтап тартыңыз.

M Steptronic спорттық БҚ:

1. Старт/Стоп түймесін басыңыз.

- w Жүруге дайын режимі өшеді.
- w Пайдалануға дайын режимі қосылады.
- w Селектор тұтқасының Р күйі автоматты түрде қосылады.

2. Тұрақ тежегішін мықтап тартыңыз.

Автоматты түрде ажырату

Белгілі бір жағдайларда, мысалы, жүргізуші болмаған кезде, қауіпсіздікті қамтамасыз ету үшін автоматты Старт/Стоп автоматты түрде өшіріледі.

Жұмыс ақауы

Автоматты Старт/Стоп қозғалтқышты автоматты түрде сөндірмейді. Автокөлік параметрлерін бақылау жүйесінің хабарламасы көрсетіледі. Қозғалысты жалғастыру мүмкін. Жүйені тексеру үшін уәкілетті АТҚКС-ке, басқа білікті АТҚКС-ке немесе мамандандырылған ТҚКС-ке хабарласыңыз.

Механикалық беріліс қорабы

Қауіпсіздік техникасы бойынша нұсқаулар

АБАЙЛАҢЫЗ

Бекітілмеген автокөлік өздігінен қозғалып, сырғып кетуі мүмкін. Апатқа ұшырау, жарақат алу және материалдық зиян келтіру қаупі бар. Автокөліктен шықпас бұрын автокөлікті сырғып кетуден сақтандырып бекітіңіз.

Автокөліктің сырғып кетуден сақтандырып бекітілгеніне көз жеткізу үшін келесі әрекеттерді орындаңыз:



- w Тұрақ тежегішін тартыңыз.
- w Автоматтық беріліс қорабы: селектор тұтқасының Р күйіне қойылғанына көз жеткізіңіз.
- w Механикалық беріліс қорабы: көтерілген кезде бірінші беріліс қосылғанына және төмен түсу кезінде артқа жүру берілісі қосылғанына көз жеткізіңіз.
- w Өрде немесе еңісте тұраққа қойған кезде алдыңғы дөңгелектерді жиектастың шетіне қарай бұрыңыз.
- w Өрде немесе еңісте тұраққа қойған кезде автокөлікті қосымша бекітіңіз, мысалы, сырғытпайтын тіреуішпен.

ХАБАРЛАМА

Тым төмен беріліске ауысқанда, тым жоғары айналу жиілігі қозғалтқышты зақымдауы мүмкін. Мүлікке зиян келтіру қаупі бар. 5-ші немесе 6-беріліске ауысқан кезде ауыстырып-қосқышты оңға қарай тірелгенше басыңыз.

Ауыстырып қосу схемасы

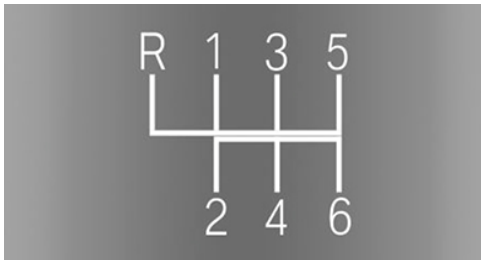

- w 1 – 6: артқа жүру берілістері.
- w R: артқа жүру.

Ауыстыру

Ауыстырып қосу көмекшісі

Берілістерді жылдам ауыстырып қосуға арналған белсенді ауыстырып қосу көмекшісімен айналу жиілігі ауыстырып қосқан кезде автоматты түрде реттеледі.

Жүйе әрбір жолы сапар басталғаннан кейін автоматы түрде іске қосылады.

Берілістерді ауыстырып қосу көмекшісін «М баптауы» мәзірі арқылы өшіруге/қосуға болады.

Қосымша ақпарат:

«М баптауы» мәзірі, [239](#)-бетті қараңыз.

Артқа жүру берілісі

Автокөлік тұрақта тұрғанда ғана қосыңыз.

Қарсылықты жеңе отырып, шұғыл қимылмен тұтқаны солға жылжытыңыз және алға ауыстырып қосу арқылы артқа жүру берілісін қосыңыз.

Автокөлікті шайқау немесе итеру

Кейбір жағдайларда автокөлік автоматты көлік жуу жолында немесе қажет болған жағдайда қолмен итеру сияқты жетегі өшіріліп, сырғанауы керек.

1. Пайдалануға дайын режимін қосыңыз.
2. Ілінісуді басып, алдыңғы немесе артқа жүру берілісін ажыратыңыз.
3. Тұрақ тежегішін жіберіңіз.

M Steptronic спорттық БҚ

Жалпы ережелер

Steptronic M спорттық беріліс қорабын басқару селектор тұтқасы немесе руль астындағы екі қалақша арқылы жүзеге асырылады.

Сіздің келесі мүмкіндіктеріңіз бар:

- w Берілістерді ауыстырудың әртүрлі режимдері: Drive D режимі немесе S бірізді режимі.
- w Төмен жылдамдықпен жүру көмекшісі.
- w Drivelogic әртүрлі бағдарламалары.
- w Үдетуді басқару.

Қауіпсіздік техникасы бойынша нұсқау

АБАЙЛАҢЫЗ

Бекітілмеген автокөлік өздігінен қозғалып, сырғып кетуі мүмкін. Апатқа ұшырау, жарақат алу және материалдық зиян келтіру қаупі бар. Автокөліктен шықпас бұрын, оны домалап кетпеуі үшін бекітіңіз, мысалы, тұрақ тежегішін қосу арқылы.

Шолу

Селектор тұтқасы



Селектор тұтқасының функциялары

Таңба	Функция
	Drivelogic бағдарламалары.
R	Артқа жүру берілісі.

Таңба	Функция
N	Бейтарап күй.
	Ортаңғы күй, алға жүру күйі.
-	Төмендетілген беріліске ауыстыру, қолмен.
+	Жоғарылатылған беріліске ауыстыру, қолмен.
D/S	Drive режимі немесе бірізді режим.
P	Тұраққа қою.

Селектор тұтқасының күйлері

D: Drive режимі

Жүру режиміне арналған селектор тұтқасының күйі. Алға жылжуға арналған барлық берілістер автоматты түрде ауысады.

S Бірізді режим

Жүру режиміне арналған селектор тұтқасының күйі. Алға жүру үшін режимге барлық берілістерді қолмен ауыстырып қосу керек.

R: артқа жүру

Селектор тұтқасын R күйіне тек автокөлік тұрақта тұрған кезде қосыңыз.

N – бейтарап күй

Селектор тұтқасы бейтарап күйде болғанда автокөлікті итеруге болады немесе ол қозғалтқыштың тарту күшінсіз, мысалы, автоматты жуу желілерінде айналуы мүмкін.

P – трансмиссияны тұрақта бұғаттау

Селектор тұтқасының күйі, мысалы, автокөлікті сөндіру үшін. Селектор тұтқасының күйі P болған кезде, БҚ жетекші дөңгелектерді бұғаттайды.

Селектор тұтқасын Р күйіне тек автокөлік тұрақта тұрған кезде ауыстырыңыз.

Селектор тұтқасы автоматты түрде Р күйіне мысалы, келесі жағдайларда орнатылады:

- w Жүруге дайын немесе пайдалануға дайын режимді өшіргеннен кейін, егер селектор тұтқасы D/S немесе R күйіне орнатылса.
- w Пайдалануға дайын режимді өшіргеннен кейін, егер селектор тұтқасы N күйіне орнатылса.
- w Тұраққа қойған кезде селектор тұтқасы D/S немесе R күйінде қосулы болған кезде, жүргізушінің қауіпсіздік белбеуі ағытылып, жүргізушінің есігі ашылып, тежегіш педалі басылмайды.

Селектор тұтқасын ауыстыру

Жалпы ережелер

Тежегіш педалін автокөлік орнынан қозғалғанша басып тұрыңыз, әйтпесе беріліс немесе артқа жүру берілісі қосылып тұрғанда автокөлік қозғала бастайды.

Селектор тұтқасының орнатылған күйі аспаптар үйлесімінде және селектор тұтқасында көрсетіледі.

Ерекше жағдайларда, мысалы, қарда алға және артқа шайқалып шығу үшін тежегіш педалін баспай-ақ артқа жүру берілісі мен D берілісі арасында ауысуға болады.

Жұмыс істеу үшін қажетті шарттар

Селектор тұтқасын Р күйінен селектор тұтқасының басқа күйіне ауыстыру тек жүруге дайын режим қосылған және тежегіш педалі басылған кезде ғана орындалады.

D/S, N, R күйіне селектор тұтқасын ауыстыру



Жүргізушінің қауіпсіздік белбеуі тағылған кезде тежегіш педалін басып, селектор тұтқасын дұрыс бағытта жылжытыңыз немесе басыңыз. Босатылғаннан кейін селектор тұтқасы ортаңғы күйге оралады.

R күйінде селектор тұтқасы бекітіледі.

Селектор тұтқасын Р күйіне ауыстыру

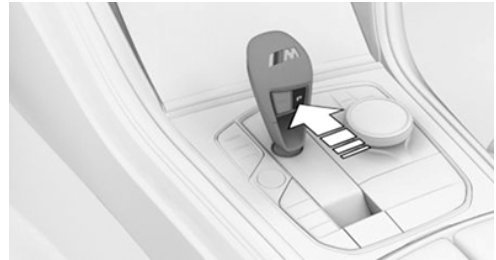

Р түймесін басыңыз.

Автокөлікті шайқау немесе итеру

Жалпы ережелер

Кейбір жағдайларда автокөлік жетектің тарту күшінсіз аз қашықтыққа қозғалуы керек, мысалы, автоматты көлік жуу жолында немесе қолмен итеру кезінде.

Селектор тұтқасын N күйіне ауыстыру

⚠ ХАБАРЛАМА

Пайдалануға дайындық режимін өшірген кезде селектор иінтірегі автоматты түрде «Р» күйіне қойылады. Дөңгелектер бұғатталады. Мүлікке зиян келтіру қаупі бар. Автокөлік құралы, мысалы, автоматты жуу желілерінде сырғанауы керек болса, пайдалануға дайын режимін өшірмеңіз.

1. Тежегіш педалі басылған кезде, жүруге дайын режимін қосыңыз.
2. Қажет болса, тұрақ тежегішін жіберіңіз.
3. Қажет болса, автоматты түрде ұстап тұру функциясын өшіріңіз.

Автоматты түрде ұстау, [149](#)-бетті қараңыз.

4. Қажет болса, белбеуді босатыңыз.
5. Қажет болса, есікті ашыңыз.
6. Тежегіш педалін басыңыз.
7. Селектор тұтқасын N күйіне орнатыңыз.
8. Жүруге дайын режимін өшіріңіз.

Осылайша, пайдалануға дайын режимі қосұлы болып қалады және автокөлік параметрлерін басқару жүйесінің хабары көрсетіледі.

Автокөлік сырғып кете алмайды.

Селектор тұтқасы шамамен 35 минуттан кейін Р күйіне автоматты түрде орнатылады.

Ақау болған жағдайда селектор тұтқасының күйін өзгерте алмауыңыз мүмкін.

Қажет болса, автотұрақтағы трансмиссия бекітпесін электронды түрде блоктан шығарыңыз.

Қосымша ақпарат:

Автотұрақтағы трансмиссия бекітпесін электронды түрде өшіріңіз, [144](#)-бетті қараңыз.

Kick-down функциясы

Kick-down функциясының есебінен Drive режимінде қозғалтқыштың максималды қуатына қол жеткізіледі.

Қарсылықты жеңе отырып, акселератор педалін тірелгенше басыңыз.

Drive D режимі

Жұмыс істеу принципі

Drive режимінде алдыңғы жүрістің барлық берілістері автоматты түрде ауыстырып қосылады.

Drive режимін іске қосу



Селектор тұтқасын орталық күйден D/S күйіне басыңыз.

Drive режимі іске қосылды. Аспаптар тақтасында қосылған беріліс D әрпімен, мысалы D1 деп көрсетіледі.

Drive режимін өшіру

Drive режимінде селектор тұтқасын D/S бағытында басыңыз. Бірізді режим іске қосылады.

Аспаптар тақтасында қосылып тұрған беріліс, мысалы, D1 көрсетіледі.

S бірізді режимі

Жұмыс істеу принципі

Бірізді беріліс режимінде аяқты газ педалінен алмай-ақ руль астындағы құлақшалардың көмегімен қолмен ауыстыруға болады.

Жалпы ережелер

Жылдамдықтың беріліс арқылы ескерілген минималды жылдамдықтан төмендеуіне дейін аз уақыт қалғанда, төмендеу беріліске автоматты түрде ауыстырып қосу жүзеге асырылады.

Бірізді режимде айналымдардың ең жоғары санына жеткенде, жоғары беріліске ауысу автоматты түрде жүргізілмейді және Kick-down функциясы өшіріледі.

Тегіс жолда қозғалысты, мысалы, көктайғақ болған кезде, тіпті 2-беріліспен де бастауға болады.

Бірізді режимді іске қосу



Селектор ауыстырып қосқышын Drive режимінде D/S бағытында басыңыз (1-көрсеткі) немесе селектор тұтқасының (2-көрсеткі) көмегімен ауыстырыңыз.

Бірізді режим іске қосылды. Аспаптар тақтасында 1 сияқты беріліс қорабы көрсетіледі.

Бірізді режимді өшіру

Den Wählhebel aus der Mittelstellung in Richtung D/S drücken. Drive режимі іске қосылады.

Аспаптар тақтасында қосылған беріліс D әрпімен, мысалы, 1 D деп көрсетіледі.

Берілісті ауыстыру

Жұмыс істеу принципі

Бірізді режимде берілістерді руль астындағы селекторлар немесе селектор тұтқасы көмегімен қолмен ауыстырып қосуға болады.

Руль астындағы қалақшалар берілістерді жылдам ауыстыруға мүмкіндік береді, бұл ретте рульді екі қолмен ұстауға болады.

Жалпы ережелер

Ауыстыру процесі

Берілістерді ауыстыру процесі тиісті айналымдар мен жылдамдықтар санында ғана жүргізіледі, мысалы, төменгі беріліске ауысу айналымдар саны тым жоғары болған кезде жүргізілмейді.

Бір уақытта KickDown функциясын таңдап, селектордың тұтқасын алға немесе сол жақ руль астындағы қалақшаны басқанда, ең төмен беріліске ауысу орындалады.

Қысқа мерзімді бірізді режим

Drive режимінде руль астындағы қалақша басылғаннан кейін бірізді режимге қысқа мерзімді ауысу орындалады.

Белгілі бір уақыт ішінде бірізді режимде автокөлік тыныш жүрсе, үдемесе және ауыстырып қосу руль астындағы қалақша арқылы жүзеге асырылмаса, беріліс қорабы Drive режиміне қайта ауысады.

Ұзақ бірізді режим

Бірізді режим руль астындағы қалақша басылғанға дейін іске қосылған болса, ол ұзақ уақыт бойы белсенді болып қалады.

Drive режиміне ауыстырып қосу

Drive режиміне ауыстырып қосу келесідей болуы мүмкін: оң жақ руль астындағы қалақшаны тартыңыз.

Селектор тұтқасының көмегімен ауыстырып қосу

- w Жоғары беріліске ауыстырып қосу: селектор тұтқасын артқа тартыңыз.
- w Төмен беріліске ауыстырып қосу: селектор тұтқасын алға қарай басыңыз.

Drive режимінде ауыстырып қосу бірізді режимге ауысуға әкеп соғады.

Руль астындағы селекторлардың көмегімен ауысу



- w Жоғары беріліске ауыстырып қосу: оң жақтағы руль астындағы жапырақшаны тартыңыз.
- w Төмен беріліске ауыстырып қосу: сол жақтағы руль астындағы жапырақшаны тартыңыз.

Селектор тұтқасындағы индикация

Кейбір жағдайларда нақты беріліс селектор тұтқасынан өзгеше болуы мүмкін, ал селектор тұтқасында индикатор жыпылықтайды.

Мұндай жағдайларда аспаптар тақтасындағы индикацияны ескеру қажет.

Аспаптар тақтасындағы индикация

Drive режимі

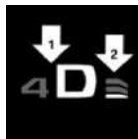

- w D-мен бірге таңдалған бағдарлама, 1-көрсеткі.
- w Drivelogic таңдалған бағдарламасы, 2-көрсеткі.

Бірізді режим

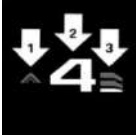

- w Ұсынылатын беріліс индикаторы, 1-көрсеткі.
- w Таңдалған беріліс, 2-көрсеткі.
- w Drivelogic таңдалған бағдарламасы, 3-көрсеткі.

Нұсқау

Қоршаған ортаның температурасы өте төмен болғанда индикация жұмыс істемеуі мүмкін. Ағымдағы қозғалыс бағытын селектор тұтқасының орналасуы арқылы анықтауға болады.

Төмен жылдамдықпен жүру көмекшісі

Жұмыс істеу принципі

Төмен жылдамдықпен жүру көмекшісі өте төмен жылдамдықта қолдау көрсетеді. Автокөлік жаяу жүргіншінің жылдамдығымен қозғалады.

Жалпы ережелер

Маневрлерді орындау үшін немесе старт/стоп режимінде жүру көмекшісін төмен жылдамдықта қолданыңыз.

Төмен жылдамдықпен жүру көмекшісін омбы қардан шығу үшін де пайдалануға болады. Бұл үшін тежегіш педалін баспай-ақ, артқа және алға жүру берілістерінің арасында ауыстырып қосу керек.

Іске қосу

1. Тежегіш педалі басылған кезде, жүруге дайын режимін қосыңыз.
2. Қажет болса, тұрақ тежегішін жіберіңіз.

3. Қажет болса, автоматты түрде ұстап тұру функциясын өшіріңіз.
 4. Селектор тұтқасын D/S немесе R күйіне орнатыңыз.
 5. Тежегіш педалін жіберіңіз.
- 1-ші және 2-ші берілістерде, сондай-ақ кері берілісте автокөлік ең төмен жылдамдықпен жүреді.

Өшіру

Автокөлік толық тоқтағанша баяулауы мүмкін.

Drivelogic

Жұмыс істеу принципі

Drivelogic Steptronic M спорттық беріліс қорабының ауысу сипаттамасын өзгертеді. Мысалы, Drive режимінде ауыстырып қосу нүктелері және бірізді режимдегі ауыстырып қосу нүктелері бейімделеді.



Жалпы ережелер

Таңдау үшін үш Drivelogic бағдарламасы бар.

Бірізді режим мен Drive режимі арасында ауысқан кезде соңғы таңдалған Drivelogic бағдарламасы белсенді болады.

Автокөлік тыныштықта болғаннан кейін жүруге дайын режимі қосылса, онда Drive режимінде Drivelogic D1 бағдарламасы белсенді болады.

Drivelogic бағдарламасы

Бағдарлама	Drive режимі	Бірізді режим
 D1/S1	Тиімді жүргізу.	Ыңғайлы ауыстырып қосу.
 D2/S2	Динамикалық жүргізу.	Спорттық, жылдам ауыстырып қосу.
 D3/S3	Спорттық жүргізу.	Максималды ауыстырып қосу жылдамдығы, үдетуді басқару.

Drivelogic бағдарламасын таңдау

Селектор тұтқасындағы екі позициялы ауыстырып қосқыш арқылы

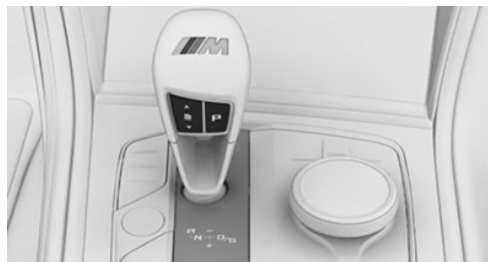

 Аспаптар тақтасында қажет Drivelogic бағдарламасы пайда болғанша екі позициялы ауыстырып қосқышты басыңыз.

iDrive арқылы

M1, M2 немесе M баптауы түймелеріне арналған Drivelogic қажетті бағдарламасын конфигурациялауға болады.



1. Түймені басыңыз
2. «КОНФИГУРАЦИЯ M1» (M1 конфигурациясы) немесе «КОНФИГУРАЦИЯ M2» (M2 конфигурациясы)
3. „Drivelogic“
4. Қажет Drivelogic бағдарламасын таңдаңыз.

Егер M1 немесе M2 конфигурациясы белсенді болса, баптау бірден қабылданады.

Таңдалған баптаулармен қажетті конфигурацияны белсендіру үшін рульдегі тиісті түймені басыңыз:



Қосымша ақпарат:

«M баптауы» мәзірі, [239-бетті](#) қараңыз.

Аспаптар тақтасындағы көрсеткіш



Таңдалған Drivelogic бағдарламасы жарықтандырылған жолақтар санына сәйкес келеді.

Автотұрақтағы трансмиссия бекітпесін электронды түрде блоктан шығару

Жалпы ережелер

Мысалы, ақау болған кезде автокөлікті қауіпті аймақтан шығару маневрін орындау үшін автотұрақта трансмиссияны бұғаттаудан электрондық әдіспен шығарыңыз.



Стартер қозғалтқышты айналдыра алатын жағдайда бұғаттан шығаруға болады.

Автотұрақта трансмиссияны бұғаттаудан шығарар алдында автокөліктің сырғанауының алдын алу үшін тұрақ тежегішін қосыңыз.

Селектор тұтқасын N күйіне ауыстыру

1. Тежегіш педалін басып, ұстап басыңыз.
2. Старт/Стоп түймесін басыңыз. Стартер естілетін тән дыбыспен іске қосылуы керек. Старт/Стоп түймесін басып тұрыңыз.
3. Бос қолыңызбен селектор тұтқасын N күйіне келтіріп, N күйі аспаптар тақтасында көрсетілгенше ұстап тұрыңыз. Автокөлік параметрлерін бақылау жүйесінің хабарламасы көрсетіледі.
4. Старт/Стоп түймесін және селектор тұтқасын жіберіңіз.
5. Стартер тоқтағаннан кейін бірден тежегіш педалін жіберіңіз.
6. Автокөлікті қауіпті аймақтан шығару үшін маневр орындаңыз, содан кейін оны сырғып кетуден бекітіңіз.

Қосымша ақпарат:

Қозғалтқышты оталдыру үшін және ақаулық жағдайында тіркеп сүйреу, [410](#)-бетті қараңыз.

Үдетуді басқару

Жұмыс істеу принципі

Қоршаған ортаның құрғақ жағдайларында үдеуді басқару жүйесі сырғанақ емес жол жабынында уақытша жоғары жиынтық қуатты белсендірудің есебінен жылдамдықты үдетуді оңтайландыруға мүмкіндік береді.

Жалпы ережелер

Үдетуді басқару функциясын пайдалану бөлшектердің мерзімінен бұрын тозуына әкеледі, өйткені бұл функция автокөлікке өте үлкен жүктеме түсіреді.

Жинақтамаға байланысты үдеуді басқару жүйесін қолдана отырып, орыннан қозғалған кезде жетек қуаты жоғарылауы мүмкін.

Үдеуді басқаруды қолдана отырып, орнынан қозғалған кезде рульді бұрмаңыз.

Сынап жүргізу кезінде үдеуді басқаруды қолданбаңыз.

Қосымша ақпарат:

Сынап жүргізу, [348](#)-бетті қараңыз.

Жұмыс істеу үшін қажетті шарттар

Қозғалтқыш жұмыс температурасына дейін қызған кезде үдетуді басқаруға болады.

Қозғалтқышты жұмыс температурасына дейін қыздыру үшін кем дегенде 10 км үздіксіз жүру керек.

Үдетуді басқару арқылы қозғалысты бастау

Механикалық беріліс қорабы

1. Жүруге дайындық күйін қосыңыз.
2. M Dynamic режимін іске қосу. M Dynamic режимі, [247](#)-бетті қараңыз.
3. Ілінісу педалін басыңыз.
4. 1-берілісті қосыңыз.
5. Акселератор педалін соңына дейін қысыңыз.

Аспаптар тақтасында жалауша көрсетіледі.

Үдетуді басқару дайындалады. Автокөлік параметрлерін бақылау жүйесінің тиісті хабарламасы көрсетіледі.

Акселератор педалін осы күйде ұстаңыз.

6. Орнынан қозғалу кезінде айналу жиілігі реттеледі. Үдеуді басқару іске қосу сәті жеткілікті жоғары болған жағдайда белсенді.

Автокөлік параметрлерін бақылау жүйесінің тиісті хабарламасы көрсетіледі.

6 секунд ішінде ілінісуді жіберіңіз.

Автокөлік жылдамдықты үдетеді.

7. Shift Lights бақылап, уақытылы жоғарылау беріліске ауысыңыз.

M Steptronic спорттық БҚ

1. Жүруге дайындық күйін қосыңыз.

2. Динамикалық тұрақтылықты бақылау жүйесін сөндіріңіз.

Тұрақтылықты динамикалық бақылау жүйесі, 245-бетті қараңыз.

3. xDrive-сыз: 2-беріліспен және Drivelogic S3 бағдарламасымен бірізді режимді таңдаңыз.

xDrive-пен: 1-беріліспен және Drivelogic S3 бағдарламасымен бірізді режимді таңдаңыз.

4. Сол аяғыңызбен тежегіш педалін күшпен басыңыз.

5. Қарсылықты жеңе отырып, акселератор педалін тірелгенше басып, ұстап тұрыңыз (Kick-Down функциясы).

Үдетуді басқару дайындалады. Автокөлік параметрлерін бақылау жүйесінің тиісті хабарламасы көрсетіледі.

Аспаптар тақтасында жалауша көрсетіледі.

Акселератор педалін осы күйде ұстаңыз.

6. Орнынан қозғалу кезінде айналу жиілігі реттеледі. Үдеуді басқару іске қосу сәті жеткілікті жоғары болған жағдайда белсенді.

Автокөлік параметрлерін бақылау жүйесінің тиісті хабарламасы көрсетіледі.

Тежегіш педалін жіберіңіз. Автокөлік жылдамдықты үдетеді.

Үдетуді басқару жалауша таңбасы көрсетілсе және акселератор педалінен аяқ алынбаса, автоматты түрде ұлғаяды.

Қозғалыс кезінде қайта пайдалану

Үдетуді басқаруды қолданғаннан кейін және үдетуді басқаруды қайта қолданар алдында алдымен жолдың белгілі бір бөлігінен өту керек. Қайта пайдалану кезінде үдеуді басқару қоршаған орта жағдайларына бейімделеді.

Үдеуді басқаруды қолданғаннан кейін

Қозғалыс кезінде тұрақтылықты қолдау үшін DSC тұрақтылықты динамикалық басқару жүйесін мүмкіндігінше тезірек іске қосыңыз.

Жүйе жұмысының физикалық шектері

Механикалық беріліс қорабы: дер кезінде орыннан қозғалу орындалмаса, қозғалтқышты қорғау үшін үдетуді басқару автоматты түрде тоқтатылады, егер дер кезінде қол тигізбесе.

Ең жақсы үдету мәндері жұмыс температурасына дейін қыздырылған спорттық шиналармен жетіледі.



DSC OFF режимінде тәжірибелі жүргізуші қажет болған жағдайда ең жақсы үдеу параметрлеріне қол жеткізе алады.

Орыннан қозғалу көмекшісі

Жұмыс істеу принципі

Орыннан қозғалу көмекшісі жүргізушіге көтерілген кезде қозғалысты бастауға көмектеседі.

Жүрістің басталуы

1. Автокөлікті тежегіш педалімен ұстап тұрыңыз.
2. Тежегіш педалін жіберіп, орныңыздан тез қозғалыңыз.

Тежегіш педалін босатқаннан кейін көлік тағы 2 секунд бір орында тұрады.

Жүктемеге байланысты автокөлік сәл артқа сырғанауы мүмкін.

Орыннан қозғалғанда артқа сырғып кетпес үшін тұрақ тежегішін пайдаланыңыз.



1. Қозғалар алдында ажыратқышты тартып, жіберіп қалыңыз.

Тұрақ тежегіші қосулы.

2. Қозғалысты бастау үшін акселератор педалін жеткілікті күшпен басыңыз. Орнынан қозғалған кезде тұрақ тежегішінен автоматты түрде алу орындалады.

Тұрақ тежегіші

Жұмыс істеу принципі

Тұрақ тежегіші тұрған автокөлікті сырғып кетпеу үшін қызмет етеді.

Қауіпсіздік техникасы бойынша нұсқаулар

АБАЙЛАҢЫЗ

Бекітілмеген автокөлік өздігінен қозғалып, сырғып кетуі мүмкін. Апатқа ұшырау, жарақат алу және материалдық зиян келтіру қаупі бар. Автокөліктен шықпас бұрын автокөлікті сырғып кетуден сақтандырып бекітіңіз.

Автокөліктің сырғып кетуден сақтандырып бекітілгеніне көз жеткізу үшін келесі әрекеттерді орындаңыз:

- w Тұрақ тежегішін тартыңыз.
- w Автоматтық беріліс қорабы: селектор тұтқасының Р күйіне қойылғанына көз жеткізіңіз.
- w Механикалық беріліс қорабы: көтерілген кезде бірінші беріліс қосылғанына және төмен түсу кезінде артқа жүру берілісі қосылғанына көз жеткізіңіз.
- w Өрде немесе еңісте тұраққа қойған кезде алдыңғы дөңгелектерді жиектастың шетіне қарай бұрыңыз.
- w Өрде немесе еңісте тұраққа қойған кезде автокөлікті қосымша бекітіңіз, мысалы, сырғытпайтын тіреуішпен.

АБАЙЛАҢЫЗ

Қараусыз қалған балалар немесе жануарлар автокөлікті қозғалысқа келтіріп, өзіне және басқа жол қозғалысына қатысушыларға, мысаоы келесі әрекеттердің нәтижесінде қауіп төндіруі мүмкін:

- w Пайдалануға дайын режимін қосу.
- w Тұрақ тежегішін ажырату
- w Есіктер мен терезелерді ашу және жабу.

w Селектор тұтқасын N күйіне орнату.

w Автокөлік жабдықтарын басқару.

Апатқа ұшырау, жарақат алу және материалдық зиян келтіру қаупі бар. Балаларды немесе жануарларды автокөлікте қараусыз қалдырмаңыз. Автокөліктен шыққан кезде автокөліктің кілтін өзіңізбен бірге алып, автокөлікті құлыптап кетіңіз.

Шолу

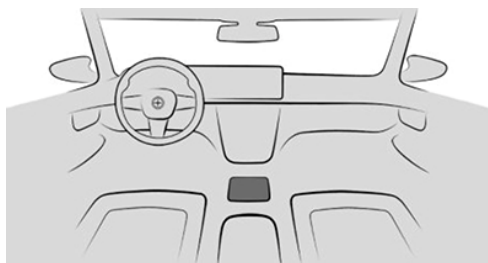

 Тұрақ тежегіші

Тұрақ тежегішін қатайтыңыз

Автокөлік тұрақта тұрғанда

 Ауыстырып қосқышты тартыңыз. Жарықдиод жанып тұр.

 Аспаптар тақтасындағы бақылау шамы қызыл болып жанады. Тұрақ тежегіші қосұлы.

Қозғалыс кезінде

Қозғалыс кезінде ол апаттық тежегіш қызметін атқарады.

 Ауыстырып қосқышты тартып, ұстаңыз. Ажыратқыш тартылып тұрғанда автокөлік күшпен тежеледі.



Бақылау шамы аспаптар тақтасында қызыл түспен жанады, дыбыс сигналы беріледі және стоп-сигнал шамдары жанады.

Автокөлік параметрлерін бақылау жүйесінің хабары көрсетіледі.

Автокөлік тоқтағаннан кейін тұрақ тежегіші қосылады.

Апаттық аялдау көмекшісімен



Апаттық аялдау көмекшісін белсендіру үшін ажыратқышты сәл тартыңыз.

Қосымша ақпарат:

Апаттық аялдау көмекшісі, [227](#)-бетті қараңыз.

Тұрақ тежегішін ажырату

Тұрақ тежегішін қолмен ажырату

1. Жүруге дайындық күйін қосыңыз.



2. Механикалық беріліс қорабы: тежегіш басылған кезде қосқышты басыңыз.



Steptronic M спорттық беріліс қорабы: тежегіш педаль басылған немесе селектор тұтқасы P күйінде болған кезде қосқышты басыңыз.

Жарықдиод пен бақылау шамы сөнеді.

Тұрақ тежегіші өшірілген.

Тұрақ тежегішінің автоматты түрде алынуы

Орнынан қозғалған кезде тұрақ тежегішінен автоматты түрде алу орындалады.

Жарықдиод пен бақылау шамы сөнеді.



Жұмыс ақауы

Автокөліктен шыққан кезде тұрақ тежегіші істен шыққан немесе ақаулы болған кезде оны сырғып кетуден бекітіңіз.

Автоматты түрде диагностикалау жүйесінің хабары көрсетіледі.

Автокөліктен шыққаннан кейін, автокөлікті сырғып кетуден бекітіңіз, мысалы, сырғып кетуге қарсы тіреуішпен.

Ток үзілгеннен кейін

Электр тізбегі үзілгеннен кейін тұрақ тежегішінің жұмысын қалпына келтіру үшін қайта баптау қажет болуы мүмкін.

1. Пайдалануға дайын режимін қосыңыз.



2. Тежегіш педалі басылған кезде немесе селектор тұтқасының Р күйі таңдалған кезде ауыстырып қосқышты тартыңыз, содан кейін оны басыңыз.

Процесс бірнеше секундқа созылуы мүмкін. Ықтимал шуылдар әбден қалыпты жағдай болып табылады.



Тұрақ тежегіші қайтадан пайдалануға дайын болғаннан кейін бақылау шамы сөнеді.

Steptronic M Steptronic спорттық беріліс қорабы: автоматты түрде ұстап тұру

Жұмыс істеу принципі

Өрде орыннан қозғалған кезде немесе қозғалыстың старт-стоп режимінде автоматты түрде ұстау тежегішті қосу және босату арқылы қолдау көрсетеді.

Автокөлік автоматты түрде қозғалыссыз ұсталынып тұрады.

Жалпы ережелер

Тұрақ тежегіші келесі жағдайларда автоматты түрде қосылады.

- w Жүруге дайын режимін өшірген кезде.
- w Егер қозғалыссыз тұрған автокөлікте жүргізуші есігі ашылса.
- w Егер қозғалыс кезінде тұрақ тежегішінің көмегімен қозғалыссыз күйге дейін тежеу орындалса.

Қауіпсіздік техникасы бойынша нұсқаулар

АБАЙЛАҢЫЗ

Бекітілмеген автокөлік өздігінен қозғалып, сырғып кетуі мүмкін. Апатқа ұшырау, жарақат алу және материалдық зиян келтіру қаупі бар. Автокөліктен шықпас бұрын автокөлікті сырғып кетуден сақтандырып бекітіңіз.

Автокөліктің сырғып кетуден сақтандырып бекітілгеніне көз жеткізу үшін келесі әрекеттерді орындаңыз:

- w Тұрақ тежегішін тартыңыз.
- w Автоматтық беріліс қорабы: селектор тұтқасының Р күйіне қойылғанына көз жеткізіңіз.
- w Механикалық беріліс қорабы: көтерілген кезде бірінші беріліс қосылғанына және төмен түсу кезінде артқа жүру берілісі қосылғанына көз жеткізіңіз.
- w Өрде немесе еңісте тұраққа қойған кезде алдыңғы дөңгелектерді жиектастың шетіне қарай бұрыңыз.
- w Өрде немесе еңісте тұраққа қойған кезде автокөлікті қосымша бекітіңіз, мысалы, сырғытпайтын тіреуішпен.

АБАЙЛАҢЫЗ

Қараусыз қалған балалар немесе жануарлар автокөлікті қозғалысқа келтіріп, өзіне және басқа жол қозғалысына қатысушыларға, мысаоы келесі әрекеттердің нәтижесінде қауіп төндіруі мүмкін:

- w Пайдалануға дайын режимін қосу.
- w Тұрақ тежегішін ажырату
- w Есіктер мен терезелерді ашу және жабу.
- w Селектор тұтқасын N күйіне орнату.
- w Автокөлік жабдықтарын басқару.

Апатқа ұшырау, жарақат алу және материалдық зиян келтіру қаупі бар. Балаларды немесе жануарларды автокөлікте қараусыз қалдырмаңыз. Автокөліктен шыққан кезде автокөліктің кілтін өзіңізбен бірге алып, автокөлікті құлыптап кетіңіз.

ХАБАРЛАМА

Автокөлік тұрақта тұрғанда автоматты түрде ұстау тұрақ тежегішін қосады және автоматты жуу желілерінде көліктің айналуына жол бермейді. Мүлікке зиян келтіру қаупі бар. Автоматты жуу желісіне кірер алдында автоматты түрде ұстау функциясын өшіріңіз.

Шолу

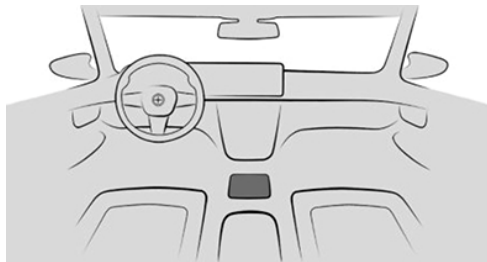

AUTO H Автоматты түрде ұстау

Жұмыс істеуге қажетті шарт

Жүруге дайын режимі қосулы.

Автоматты түрде ұстауды белсендіру

AUTO H Түймені басыңыз.

Жарықдиод жанып тұр.

AUTO H Бақылау шамы жанып тұр.

Автоматты түрде ұстау қосулы.

Автоматты түрде ұстау функциясы автокөлікті ұстайды

Егер автоматты түрде ұстау іске қосылса және жүргізушінің есігі жабық болса, тоқтағаннан кейін автокөлік автоматты түрде сырғып кетуден сақтандырылады.



Автоматты түрде ұстау функциясы автокөліктің сырғып кетуіне жол бермейінше, электрмеханикалық тұрақ тежегішінің бақылау шамы жасыл болып жанады.

Тежегіш педалінен аяғыңызды алуға болады.



Тұрақ тежегішінің автоматты түрде қосылуы

Егер жүргізуші жүруге дайын режимін өшірсе немесе автоматты түрде ұстаумен бекітілген автокөліктен шықса, тұрақ тежегіші автоматты түрде орнатылады.



Бақылау шамының түсі жасылдан қызылға өзгереді.

Егер автокөлік еркін қозғалыс кезінде жүруге дайын режимі өшірілсе, тұрақ тежегіші автоматты түрде орнатылмайды. Бұл жағдайда автоматты түрде ұстау уақытша өшіріледі.

Жүрістің басталуы

Қозғалысты бастау үшін акселератор педалін басыңыз.

Тежегіш автоматты түрде босатылады және тұрақ тежегішінің бақылау шамы сөнеді.

Жүктемеге және жолдағы жағдайға байланысты автокөлік орыннан қозғалған кезде сәл артқа сырғанауы мүмкін.

Орыннан қозғалғанда артқа сырғып кетпес үшін орыннан баяу қозғалыңыз.

Қажет болса, тұрақ тежегішін қосымша тартыңыз. Орнынан қозғалған кезде тұрақ тежегішінен автоматты түрде алу орындалады.

Қосымша ақпарат:

Тұрақ тежегіші, [147](#)-бетті қараңыз.

Автоматты түрде ұстау функциясын өшіріңіз



Түймені басыңыз.

СД сөнеді.



Бақылау шамы сөнеді.

Автоматты түрде ұстау өшірулі.

Егер автокөлік автоматты түрде ұстау функциясымен ұсталынып тұрса, сөнген кезде тежегіш педалды қосымша басыңыз.

Жетек

Жұмыс істеу принципі

Жетектің жауап беру параметрлерін акселератор педалінің қозғалысына бейімдеуге болады. Бағдарламаға байланысты жетек дыбысының қарқыны өзгереді.

Шолу

Автокөліктегі түйме



БАПТАУ

Бағдарлама

Бағдарлама	Жауап беру параметрлері
„EFFICIENT“	Тиімділік, жайлылық.
„SPORT“	Спорттық, қарқынды.
„SPORT PLUS“	Еріксіз, тұзу. Максималды қарқындылық.

Sound Control бағдарламасы қосулы тұрғанда SPORT және SPORT PLUS бағдарламалары жетек дыбысының қарқыны өзгертеді.

Қосымша ақпарат:

Sound Control, [152](#)-бетті қараңыз.

Арнаны таңдау

Перненің көмегімен



Түймені басып, басқару дисплейінде қажет бағдарламаны таңдаңыз.

iDrive арқылы

Жетек баптауларын M баптаулары мәзірінде орнатуға болады.

Қосымша ақпарат:

M баптауы, [239](#)-бетті қараңыз.

Аспаптар тақтасындағы көрсеткіш



M баптауының индикаторы іске қосылған кезде таңдалған бағдарлама құралдар жиынтығында көрсетіледі.

Қосымша ақпарат:

Орталық индикатор өрісі, [170](#)-бетті қараңыз.

Sound Control

Жұмыс істеу принципі

Sound Control ПГ шығару жүйесінің дыбыстық сипаттамасын өзгертеді.

Жалпы ережелер

Sound Control функциясы қосылған кезде ПГ шығару жүйесінің дыбысы спорттыққа айналады.

Sound Control функциясы өшірілген кезде дыбыс жайлылыққа бағытталған.

Қозғалтқышты жылытқан кезеңде Sound Control ПГ шығару жүйесінің дыбысына әсер етпейді.

Қосымша ақпарат:

Жоғары қуатты қозғалтқыш, [346](#)-бетті қараңыз.

Шолу

Автокөліктегі түйме

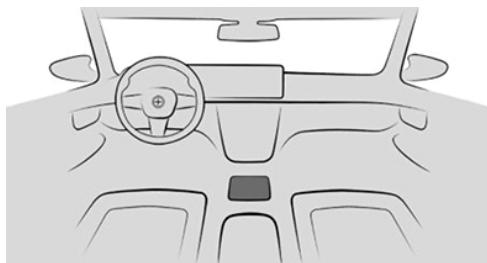

Sound Control

Функцияны белсендіру/өшіру

Перненің көмегімен



Sound Control функциясын қосу немесе өшіру үшін түймені басыңыз.

Жабдықталуына байланысты Sound Control қосылу болған кезде автокөлік параметрлерін бақылау жүйесінің хабарламасы көрсетіледі.

iDrive арқылы

Sound Control баптауларын M баптаулары мәзірінде конфигурациялауға болады.

Қосымша ақпарат:

M баптауы, [239](#)-бетті қараңыз.



Индикация

Автокөліктің жабдықталуы

Бұл тарауда белгілі бір автокөлікте болмаса да, модельге байланысты қазір қолжетімді немесе болашақта қолжетімді болатын жинақтама, жүйелер мен функциялардың нұсқалары сипатталған.

Қосымша ақпарат:

Көлік құралының жинақтамасы, 9-бетті қараңыз.

Аспаптар тақтасы

Жұмыс істеу принципі

Аспаптар тақтасында жылдамдық, уақыт, жүріс қоры, температура индикаторы, бақылау және сигнал шамдары сияқты әртүрлі цифрлық индикаторлар бар.

Жалпы ережелер

Аспаптар тақтасындағы индикация пайдаланушы нұсқаулығындағы суреттерден біршама өзгеше болуы мүмкін.

Аспаптар тақтасының көрінісі таңдалған жүру режиміне байланысты өзгереді және ерекшеленеді. Жүру режимі M MODE түймесімен реттеледі.

M MODE режимінің келесі түрлері бар:

- w «ROAD»: жайлылыққа бағытталған қозғалысқа арналған аспаптар тақтасын көрсетудің стандарт режимі. Жүргізушіге көмек көрсету жүйелері мен соқтығысу туралы ескерту жүйелерінің барлық индикаторлары іске қосылды.
- w «SPORT»: спорттық жүргізу тәсілін қолдау үшін M түрі. Жүргізушіге көмек көрсету жүйелері мен соқтығысу туралы ескерту жүйелерінің көрсеткіштері барынша азайтылды.

- w Жинақтамаға байланысты: «TRACK»: жарыс жолында қозғалу үшін M көрінісі. Жүргізушіге көмек көрсету жүйелері мен соқтығысу туралы ескерту жүйелерінің көрсеткіші өшірілді.

Қосымша ақпарат:

M MODE, 242-бетті қараңыз.

Қауіпсіздік техникасы бойынша нұсқау

АБАЙЛАҢЫЗ

Қозғалыс туралы ақпарат индикаторлары істен шыққан жағдайда, мысалы, спидометрде жылдамдық көрсеткіштері болмаған жағдайда, автокөлікті пайдалануға тыйым салынады. Апатқа ұшырау, жарақат алу және материалдық зиян келтіру қаупі бар. Көлікті дереу қауіпсіз жерге тұраққа қойыңыз. Кейбір жағдайларда жұмыстағы ақауды жүруге дайын режимін өшіру және қайта белсендіру, содан кейін қозғалысты жалғастыру арқылы жоюға болады. Егер жұмыстағы ақауды жою мүмкін болмаса, жүйені уәкілетті АТҚКС-та, басқа білікті АТҚКС-та немесе мамандандырылған ТҚКС-та тексеріңіз.

Шолу

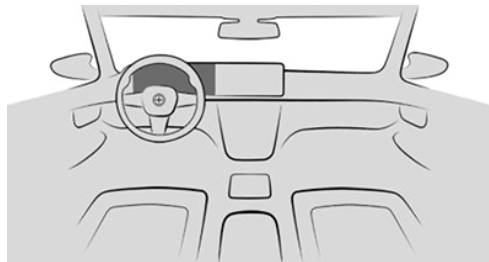

Аспаптар тақтасы.

Аспаптар тақтасындағы индикация өрістері

Аспаптар тақтасының мазмұны келесі жүру режимінде көрсетілетін стандарт индикация режимінің мысалында келтірілген.

„ROAD“

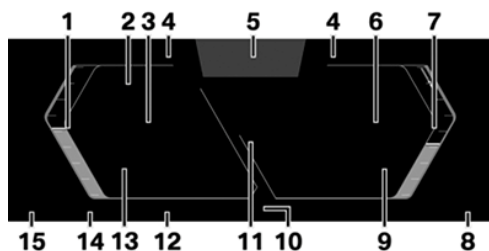



- 1 спидометрдің көрсеткіші
- 2 Жүргізушінің көмекші жүйелері [254](#)
Тұраққа қою кезіндегі көмекші жүйелер [289](#)
- 3 Цифрлық спидометр [167](#)
- 4 Shift Lights [169](#)
- 5 Жүргізушінің назар аудару камерасы [238](#)
- 6 Механикалық беріліс қорабы: беріліс қорабының индикаторы [136](#)
M Steptronic спорттық БК; Drivelogic бар беріліс индикаторы [143](#)
Ұсынылатын беріліс индикаторы [168](#)
- 7 Тахометр [168](#)

- 8 Сыртқы температура [169](#)
- 9 Мотор майының температурасы [169](#)
- 10 Қозғалыс тұрақтылығын басқару жүйелері [239](#)
- 11 Орталық индикатор өрісі [170](#)
Автокөлік параметрлерін басқару жүйесі [157](#)
Таңдау тізімдері [167](#)
M дрифтінің талдағышы (M Drift Analyser) [251](#)
- 12 Жылдамдықты шектеу индикаторы [255](#)
Жылдамдықты шектеу көмекшісі [273](#)
- 13 Отын деңгейінің индикаторы [174](#)
- 14 Жүріс қоры [174](#)
- 15 Уақыт [174](#)

Қосымша ақпарат:

Бақылау және сигнал шамдары, [158](#)-бетті қараңыз.

Рульдегі басқару құралдары

Басқару органы	Функция
	Аспаптар тақтасында мәзір жолағын көрсету.
	Таңдауды жылжыту үшін көрсеткісі бар тиісті түймені басыңыз.
	Бедерлі дөңгелекшені айналдыру: таңдауды жоғары немесе төмен айналдыру. Бедерлі дөңгелекшені басу: таңдауды растау.



Баптаулар

Кейбір индикаторларды жеке-жеке баптауға болады, мысалы, екінші нақты жылдамдық.

1. ■■ «Приложения» (Қолданбалар) мәзірі
2. «Автомобиль» (Автокөлік)
3. «Дисплеи» (Дисплейлер)
4. «Аспаптар тақтасы»
5. Қажетті баптауды таңдаңыз.

Live Vehicle

Жұмыс істеу принципі

Live Vehicle – бұл автокөліктің күйі немесе ағымдағы жүру режимі сияқты әртүрлі ақпараты бар автокөліктің виртуалды суреті.

Жалпы ережелер

Жол жағдайына байланысты басқару дисплейінде тиісті мазмұн көрсетіледі. Ақау күйі ескерілмейді. Бейімделетін және әртүрлі статикалық мазмұн арасынан таңдауға болады.

Бейімделетін контент

Келесі контент кезектесіп және таңдалған жүру режиміне байланысты көрсетіледі:

- w Автокөліктің күйі, **175**-бетті қараңыз.
- w Ағымдағы қозғалыс режимі, **176**-бетті қараңыз.
- w Спорттық аспаптар тақтасы, **176**-бетті қараңыз.
- w Сапар туралы деректер, **171**-бетті қараңыз.

Статикалық мазмұн

Келесі мазмұн жол жағдайына және реттелген жүру режиміне қарамастан басқару дисплейінде үздіксіз көрсетілуі мүмкін.

w Автокөліктің күйі.

w Сапар туралы деректер.

Көрсету баптауы

Live Vehicle мәзірінде сол жақ бүйірлік тақтада бейімделетін мазмұнды немесе индикацияның әртүрлі статикалық мазмұнын таңдауға болады:

1. ■■ «Приложения» (Қолданбалар) мәзірі
2. «Автомобиль» (Автокөлік)
3. „Live Vehicle“
4. Қажетті баптауды таңдаңыз.

BMW проекциялық дисплейі

Жұмыс істеу принципі

Проекциялық дисплей жүргізушінің көру аймағындағы алдыңғы әйнекте жылдамдық сияқты маңызды ақпаратты көрсетеді. Ақпаратты жолдан көз алмай-ақ алуға болады.

Рульдегі түймелер проекциялық дисплейдің әртүрлі түрлерін реттеуге мүмкіндік береді. Басқару дисплейінде жарықтық немесе бұрылуы сияқты басқа параметрлерді реттеуге болады.

Жалпы ережелер

Проекциялық дисплейдің көрсеткіші таңдалған жүру режиміне байланысты автоматты түрде бейімделеді.

«Күтім» бөлімінде көрсетілген проекциялық дисплейді тазалау нұсқауларын орындаңыз.

Қосымша ақпарат:

Арнайы бөліктерге күтім жасау, **420**-бетті қараңыз.

Шолу

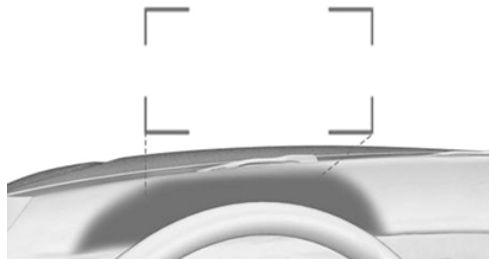

Проекциялық дисплей индикаторлары алдыңғы айнекке қорғаныс әйнегі арқылы проекцияланады. Қорғаныс әйнегі руль мен алдыңғы әйнектің арасында орналасқан.

Көрсетілген ақпарат

Проекциялық дисплейде, қажет болған жағдайда, таңдалған жүру режиміне байланысты келесі ақпарат көрсетіледі.

- w Жылдамдық.
- w Навигация жүйесінің нұсқаулары.
- w Автокөлік параметрлерін бақылау жүйесінің хабарламасы.
- w Shift Lights.
- w Тахометр.
- w Селектор тұтқасы күйінің индикаторы.
- w Тізімдер мен хабарламалар.
- w Жүргізушінің көмекші жүйелері.

Кейбір ақпарат қажет болған жағдайда және қысқа уақытқа ғана көрсетіледі.

Көрініс конфигурациясы

Проекциялық дисплей түрлерін аспаптар тақтасындағы индикацияға қарамастан реттеуге болады, мысалы, кішірейтілген көрініс.



1. Рульдегі  түймесін басыңыз. Мәзір жолағы аспаптар тақтасында көрсетіледі.
2. „HEAD-UP“
Қажет болса, рульдегі көрсеткілері бар пернелерді пайдаланып мәзірді таңдаңыз.
3. Рульдегі бедерлі дөңгелекшені пайдаланып, қажетті баптауды таңдаңыз.

Проекциялық дисплейді қосу/өшіру

1.  «Приложения» (Қолданбалар) мәзірі
2. «Автомобиль» (Автокөлік)
3. «Дисплеи» (Дисплейлер)
4. «Проекционный дисплей (Проекциялық дисплей)»
5. «Проекционный дисплей (Проекциялық дисплей)»

Сонымен бірге проекциялық дисплейді тез қолжеткізу арқылы да қосуға немесе өшіруге болады:

1. Басқару дисплейін жоғарыдан төмен қарай сырғытыңыз.
2. «Проекционный дисплей (Проекциялық дисплей)»

Баптаулар

Проекциялық дисплейге әртүрлі, мысалы, биіктігінің, жарықтығының немесе бұрылуына баптаулары қолжетімді. Сонымен қатар проекциялық дисплейдегі бөлек индикаторлар жеке-жеке реттеледі, мысалы, жүргізушіге көмек көрсету жүйесі туралы ақпарат.

1.  «Приложения» (Қолданбалар) мәзірі
2. «Автомобиль» (Автокөлік)
3. «Дисплеи» (Дисплейлер)
4. «Проекционный дисплей (Проекциялық дисплей)»
5. Қажетті баптауды таңдаңыз.



Көрініс параметрлері

Таңдалған жүру режиміне және реттелген проекциялық дисплей конфигурациясына байланысты қосымша параметрлерді жасауға болады.

1. „MENU“
2. «Автомобиль» (Автокөлік)
3. «Дисплеи» (Дисплейлер)
4. «Проекционный дисплей (Проекциялық дисплей)»
5. Қажетті баптауды таңдаңыз.

Көрсеткіштердің көрінуі

Проекциялық дисплейдегі индикаторлардың көрінуіне келесі факторлар әсер етеді:

- w Орындық күйі.
- w Проекциялық дисплейдің қорғаныс әйнегіндегі заттар.
- w Проекциялық дисплейдің қорғаныс әйнегіндегі шаң немесе кір.
- w Алдыңғы әйнек ішкі немесе сыртқы жағынан ластанған.
- w Белгілі бір поляризациялық жарық сүзгілері бар күнге қарсы көзділдірігі.
- w Жолдың сулы беті.
- w Қолайсыз жарық жағдайлары.

Егер кескін бұрмаланған болса, негізгі баптауларды уәкілетті АТҚКС-та, басқа білікті АТҚКС-та немесе мамандандырылған ТҚКС-та тексеріңіз.

Арнайы алдыңғы әйнек

Алдыңғы әйнек – жүйенің бір бөлігі. Арнайы алдыңғы әйнектің пішіні мен жабыны жүйенің жұмысын қамтамасыз етеді.

Арнайы алдыңғы әйнек зақымдалған жағдайда, оны ауыстыру үшін уәкілетті АТҚКС-қа, басқа білікті АТҚКС-қа немесе мамандандырылған ТҚКС-қа хабарласыңыз.

Автокөлік параметрлерін бақылау жүйесі

Жұмыс істеу принципі

Автоматты түрде диагностикалау жүйесі автокөліктегі құрылғыларды бақылап отырады және бақыланатын жүйелерде ақаулар болған кезде хабарлайды.

Автокөлік параметрлерін бақылау жүйесінің хабарламасы аспаптар тақтасындағы және қажет болған жағдайда проекциялық дисплейдегі бақылау немесе сигнал шамдары мен мәтіндік хабарлардың тіркесімі болады. Сонымен қатар дыбыс сигналы беріледі және басқару дисплейінде мәтіндік хабарлама көрсетіледі.

Автокөліктің параметрлерін басқару жүйесінің кейбір хабарламалары шамамен 20 секундтан кейін автоматты түрде жоғалады, бірақ жадта қалады. Автокөліктің параметрлерін басқару жүйесінің сақталған хабарламаларын басқару дисплейінде көруге болады. Автокөлік параметрлерін басқару жүйесінің шұғыл хабарламалары үнемі көрсетіледі және қажет болған жағдайда уақытша жасырылуы мүмкін.

Автокөлік параметрлерін бақылау жүйесінің хабарларын өшіру

Кейбір жағдайларда автокөлік параметрлерін басқару жүйесінің үнемі көрсетілетін хабарламалары қысқа уақытқа өшірілуі мүмкін. Шамамен 8 секундтан кейін бұл хабарламалар автоматты түрде қайта қосылады.

◀ Автокөлік параметрлерін бақылау жүйесінің хабарламасының жанындағы «көрсеткі» белгісі автокөлік параметрлерін бақылау жүйесінің хабарламасын жасыруға болатындығын не болмайтындығын көрсетеді.



Автокөлік параметрлерін бақылау жүйесінің хабарламаларын жасыру үшін рульдегі көрсеткісі бар сол жақ түймені басыңыз.

Автокөлік параметрлерін бақылау жүйесінің сақталған хабарламаларын көрсету

Қосымша ақпаратты, мысалы, ақаудың себебі және тиісті қажетті әрекеттерді автокөлік параметрлерін бақылау жүйесі арқылы шақыруға болады.

Автокөлік параметрлерін бақылау жүйесінің хабарламасына байланысты қосымша анықтамаларды таңдауға болады.

1. ■■ «Приложения» (Қолданбалар) мәзірі
2. «Автомобиль» (Автокөлік)
3. «Состояние автомобиля» (Автокөліктің күйі)
4. «Автомат. диагностика»
5. Қажетті мәтіндік хабарды таңдаңыз.

Индикация

Автокөлік параметрлерін бақылау жүйесінің хабарламасы аспаптар тақтасында символы бар мәтіндік хабарлама түрінде көрсетіледі.

Шұғыл хабарламалар болған кезде басқару дисплейінде қосымша хабарлама автоматты түрде көрсетіледі.

Егер бір уақытта бірнеше ақаулар болса, хабарламалар бірінен соң бірі көрсетіледі.

Жүруге дайын режимі өшірілгеннен кейін қозғалыс кезінде пайда болатын белгілі бір хабарламалар қайтадан көрсетіледі.



Аспаптар тақтасындағы таңбалар автокөлік параметрлерін бақылау жүйесінің белсенді немесе сақталған хабарламасын көрсетеді.

Бақылау және сигнал шамдары

Жұмыс істеу принципі

Аспаптар тақтасындағы бақылау және сигнал шамдары автокөліктегі кейбір функциялардың күйін көрсетеді. Бақылау және сигнал шамдары бақыланатын жүйелердегі ақауды көрсетеді.

Жалпы ережелер

Бақылау және сигнал шамдары әртүрлі түспен әртүрлі тіркесіммен жануы мүмкін.

Жүруге дайын режимін қосқанда кейбір шамдардың жұмыс істейтіні уақытша жанып тексеріледі.

Қызыл шамдар

Тағылмаған қауіпсіздік белбеуінің сигналы



Қауіпсіздік белбеуі тағылмаған.
Қосымша ақпарат:

Тағылмаған қауіпсіздік белбеуінің сигналы, **113**-бетті қараңыз.

Қауіпсіздік жастығы жүйесі



Сигнал шамы қысқа уақытқа жанып тұр: жүруге дайын режимін қосқанда, ол үрлемелі қауіпсіздік жастықтары мен белбеу кергіштерінің бүкіл жүйесінің функционалдық дайындығын білдіреді.



Сигнал шамы жанбайды немесе үнемі жанбайды: үрлемелі қауіпсіздік жастықтары жүйесі немесе қауіпсіздік белбеуінің кергіші жұмыс істемейуі мүмкін. Автокөлікті тексеру үшін уәкілетті АТҚКС-қа, басқа білікті АТҚКС-қа немесе мамандандырылған ТҚКС-қа хабарласыңыз.

Қосымша ақпарат:

Қауіпсіздік жастықтары, [193](#)-бетті қараңыз.

Тұрақ тежегіші



Тұрақ тежегіші қойылған.

Қосымша ақпарат:

Тұрақ тежегіші, [147](#)-бетті қараңыз.

Тежеу жүйесі



Тежегіш төсемдері тозған немесе тежегіш жүйесі ақаулы.

Тежегіш жетегінің күшейткіші жұмыс істемейуі мүмкін. Тежеу процесінде педальға көбірек күш салу қажет болуы мүмкін.

Автокөлікті тексеру үшін уәкілетті АТҚКС-қа, басқа білікті АТҚКС-қа немесе мамандандырылған ТҚКС-қа хабарласыңыз.

Апаттық аялдау көмекшісі



Апаттық аялдау көмекшісі қосылды.

Қосымша ақпарат:

Апаттық аялдау көмекшісі, [227](#)-бетті қараңыз.

Жаяу жүргіншілер туралы ескерту



Сигнал шамы жанып тұр: жаяу жүргінші немесе велосипедші сияқты адаммен соқтығысу қаупі. Жоғары зейінділік қажет.

зейінділік қажет.

Сигнал шамы жыпылықтайды, дыбыстық сигнал естіледі: жаяу жүргінші немесе велосипедші сияқты адаммен соқтығысудың қаупі танылады. Тежеуді немесе айналма маневрді дереу бастаңыз.

Қосымша ақпарат:

Қалалық жылдамдықтарда тежеу функциясы бар жаяу жүргіншілерді басып кету қаупі туралы ескерту жүйесі, [206](#)-бетті қараңыз.

Соқтығысу туралы ескерту



Сигнал шамы жанып тұр: соқтығысу қаупі танылады, мысалы, атокөлікпен. Жоғары зейінділік қажет.

Сигнал шамы жыпылықтайды, дыбыс сигналы естіледі: автокөлікпен соқтығысу қаупі танылады. Тежеуді немесе айналма маневрді дереу бастаңыз.

Қосымша ақпарат:

Қалалық жылдамдықтарда тежеу функциясы бар соқтығысу туралы ескерту жүйесі, [204](#)-бетті қараңыз.

Қиылысу туралы ескерту: оң жақта автокөлік танылды



Сигнал шамы жанып тұр: оң жақта көлденең қозғалатын көлікпен соқтығысу қаупі танылды. Жоғары зейінділік қажет.

Сигнал шамы жыпылықтайды, дыбыстық сигнал естіледі: көлденең бағытта қозғалатын автокөлікпен соқтығысу қаупі танылады. Тежеуді немесе айналма маневрді дереу бастаңыз.

Қосымша ақпарат:

Қалалық жылдамдықтарда тежеу функциясы бар қиылыстарда ескерту жүйесі, **208**-бетті қараңыз.

Қиылысу туралы ескерту: сол жақта автокөлік танылды



Сигнал шамы жанып тұр: сол жақта көлденең қозғалатын көлікпен соқтығысу қаупі танылды. Жоғары зейінділік қажет.

Сигнал шамы жыпылықтайды, дыбыстық сигнал естіледі: көлденең бағытта қозғалатын автокөлікпен соқтығысу қаупі танылады. Тежеуді немесе айналма маневрді дереу бастаңыз.

Қосымша ақпарат:

Қалалық жылдамдықтарда тежеу функциясы бар қиылыстарда ескерту жүйесі, **208**-бетті қараңыз.

Жол қиылысуы туралы ескерту: анықталмай тұрған бағытта қозғалып бара жатқан автокөлік



Сигнал шамы жанып тұр: анықталуы мүмкін емес бағытта қозғалып бара жатқан автокөлікпен соқтығысу қаупі танылды. Жоғары зейінділік қажет.

Сигнал шамы жыпылықтайды, дыбыс сигналы естіледі: автокөлікпен соқтығысу қаупі танылады. Тежеуді немесе айналма маневрді дереу бастаңыз.

Қосымша ақпарат:

Қалалық жылдамдықтарда тежеу функциясы бар қиылыстарда ескерту жүйесі, **208**-бетті қараңыз.

Қашықтықты реттеу жүйесі бар белсенді круиз-контроль (Stop&Go функциясы бар ACC)



Сигнал шамы жыпылықтап, сигнал беріп тұр: тежегішті басып, қажет болса, айналып өту маневрін

жасаңыз.

Қосымша ақпарат:

Қашықтықты бақылау жүйесі бар белсенді круиз-контроль, **263**-бетті қараңыз.

Рульмен басқаруды және бағыттық тұрақтылықты қолдау көмекшісі



Экспорттық нұсқаға байланысты: сигнал шамы жыпылықтайды немесе жанады. Сигнал естіледі:

Жүйе өшеді.

Қосымша ақпарат:

Рульмен басқаруды және бағыттық тұрақтылықты қолдау көмекшісі, **277**-бетті қараңыз.

Рульмен басқаруды және бағыттық тұрақтылықты қолдау көмекшісі: қазіргі уақытта жүргізушінің қолдары рульде емес



Сигнал шамы жанып, сигнал естіледі:

Жүргізушінің қолдары қазір руль дөңгелегін ұстап тұрған жоқ. Жүйе тоқтатылады.

Қажет болса, жүйе тоқтағанға дейін жылдамдықты төмендетеді.

Қажет болса, жүйе рульмен көмекші қозғалыстарды орындамайды.

Рульді бірден қолмен ұстаңыз.

Қосымша ақпарат:

Рульмен басқаруды және бағыттық тұрақтылықты қолдау көмекшісі, **277**-бетті қараңыз.



Сары шамдар

Тежегішті блоктау жүйесі



Жұмыстағы ақаулық анықталды немесе жүйе ақаулы. Тежегішті блоктау жүйесі қолжетімді емес.

Толық тежеу кезінде басқару мүмкіндігі шектеулі болуы мүмкін.

Автокөлікті тексерту үшін кідірместен авторландырылған АТҚКС-ке, басқа білікті АТҚКС-ке немесе мамандандырылған ТҚКС-ке хабарласыңыз.

Қосымша ақпарат:

Тежегішті блоктау жүйесі, [239](#)-бетті қараңыз.

Тежеу жүйесі



Тежегіш төсемдері тозған немесе тежегіш жүйесі ақаулы.

Автокөлікті тексеру үшін уәкілетті АТҚКС-қа, басқа білікті АТҚКС-қа немесе мамандандырылған ТҚКС-қа хабарласыңыз.

Рульмен басқаруды және бағыттық тұрақтылықты қолдау көмекшісі



Сигнал шамы жанады және қолданылса, сигнал естіледі: жүйе тоқтатылады.

Сигнал шамы жыпылықтайды: жолақ шектеуін кесіп өту.

Қосымша ақпарат:

Рульмен басқаруды және бағыттық тұрақтылықты қолдау көмекшісі, [277](#)-бетті қараңыз.

Рульмен басқаруды және бағыттық тұрақтылықты қолдау көмекшісі: қазіргі уақытта жүргізушінің қолдары рульде емес



Жүргізушінің қолдары қазір руль деңгелегін ұстап тұрған жоқ. Жүйе әлі де белсенді.

Рульді қолыңызбен ұстаңыз.

Қосымша ақпарат:

Рульмен басқаруды және бағыттық тұрақтылықты қолдау көмекшісі, [277](#)-бетті қараңыз.

Бетпе-бет соғысу туралы ескерту шектеулі немесе жұмыс істемейді



Жинақтамаға және экспорттық нұсқаға байланысты: функционалдың шектелуі

танылады, мысалы, камералардың жүйелік шектеулеріне байланысты немесе жүйе істен шықты. Қозғалысты жалғастыру мүмкін. Қажет болса, автокөлік параметрлерін бақылау жүйесінің хабарламаларынан нұсқауларды орындаңыз.

Қосымша ақпарат:

Бетпе-бет соқтығысу туралы ескерту, [201](#)-бетті қараңыз.

Бетпе-бет соқтығысу туралы ескерту өшірулі



Жинақтамаға және экспорттық нұсқаға байланысты: жүйе өшірілген.

Қосымша ақпарат:

Бетпе-бет соқтығысу туралы ескерту, [201](#)-бетті қараңыз.

Динамикалық тұрақтылықты бақылау жүйесі реттеуді орындауда, істен шықты немесе қайта бапталуда



Бақылау шамы дірілдеп тұр: динамикалық тұрақтылықты бақылау жүйесі жетек және тежеу күштерін реттейді. Автокөлік тұрақтанады. Жылдамдықты төмендетіңіз және жүргізу мәнерін жол төсемінің ерекшеліктеріне бейімдеңіз.

Бақылау шамы жанып тұр: тұрақтылықты динамикалық бақылау жүйесінің істен шығуы немесе қайта бапталуы. Қозғалысты тұрақтандыру шектеулі немесе істен шықты.

Егер бақылау шамы тұрақты жанып тұрса, автокөлікті тексерту үшін кідірместен авторландырылған АТҚКС-ке, басқа білікті АТҚКС-ке немесе мамандандырылған ТҚКС-ке хабарласыңыз.

Қосымша ақпарат:

Тұрақтылықты динамикалық бақылау жүйесі, **245**-бетті қараңыз.

Динамикалық тұрақтылықты бақылау жүйесі сөндірілді



Динамикалық тұрақтылықты бақылау жүйесі сөндірілді немесе M Dynamic режимі қосылды.

Қосымша ақпарат:

w Тұрақтылықты динамикалық бақылау жүйесі, **245**-бетті қараңыз.

w M Dynamic режимі, **247**-бетті қараңыз.

Шиналардың зақымдалу индикаторы



Сигнал шамы жанып тұр: шинаның тесілуі немесе шина қысымының төмендеуі анықталды.

Жылдамдықты азайтып, абайлап тоқтаңыз. Бұл ретте рульмен басқаруға және тежегішке шұғыл әсер етуден сақтаныңыз.

Қосымша ақпарат:

Шиналарының зақымдану индикаторы, **373**-бетті қараңыз.

Шиналардағы қысымды бақылау жүйесі



Сигнал шамы жанып тұр: шинаның тесілуі немесе шина қысымының төмендеуі анықталды. Автоматты диагностикалық жүйенің хабарламасында берілген ақпаратты ескеріңіз.

Сигнал шамы жыпылықтап, содан кейін үнемі жанып тұр: шинаның тесілгенін немесе қысымының төмендеуін тану мүмкін емес.

w Бірдей беру жиілігі бар құрылғылар мен құралдардың әсерінен туындаған ақау: ақау өрісінен шыққаннан кейін жүйе автоматты түрде іске қосылады.

w Арнайы рұқсаты бар шиналар үшін: шинаның қысымын бақылау жүйесі қалпына келтіруді аяқтай алмады: жүйені қайта қалпына келтіріңіз.

w Электрондық блоксыз дөңгелек орнатылды: қажет болса, тексеру үшін уәкілетті АТҚКС-қа, басқа білікті АТҚКС-қа немесе мамандандырылған ТҚКС-қа хабарласыңыз.

w Жұмыстағы ақау: жүйені тексеру үшін уәкілетті АТҚКС-қа, басқа білікті АТҚКС-қа немесе мамандандырылған ТҚКС-қа хабарласыңыз.

Қосымша ақпарат:

Шиналардағы қысымды бақылау жүйесі, **367**-бетті қараңыз.

Рульді басқару жүйесі



Рульмен басқару жүйесі ақаулы болуы мүмкін.

Жүйені тексеру үшін уәкілетті АТҚКС-ке, басқа білікті АТҚКС-ке немесе мамандандырылған ТҚКС-ке хабарласыңыз.



Зиянды заттардың шығарындылары



w Сигнал шамы жыпылықтап тұр: Катализатордың зақымдалуына әкелуі мүмкін қозғалтқыштың ақауы.

Автокөлікті тексерту үшін кідірместен АТҚКС-ке жүгініңіз.

w Сигнал шамы жанып тұр:

Пайдаланылған газдардың сапасы төмендейді.

Автокөлікті тексерту үшін мүмкіндігінше тездетіп АТҚКС-ке жүгініңіз.

Автокөлікті тексеру үшін уәкілетті АТҚКС-қа, басқа білікті АТҚКС-қа немесе мамандандырылған ТҚКС-қа хабарласыңыз.

Қосымша ақпарат:

Диагностикалық ағытпа, **397**-бетті қараңыз.

Жол сызбасын бақылау жүйесі



Жинақтамасына немесе экспорттық нұсқаға байланысты:

Бақылау шамы жанып тұр: функционалдық шектеуі анықталды, мысалы, күн көзінің төмен орналасуына байланысты немесе жүйенің істемей қалуының салдарынан. Қозғалысты жалғастыру мүмкін. Қажет болса, автокөлік параметрлерін бақылау жүйесінің хабарламаларынан нұсқауларды орындаңыз.

Бақылау шамы жыпылықтайды: белсенді ескерту беріледі. Жүйе рульді қосымша бұру әрекеттерін орындамайды.

Қосымша ақпарат:

Жол сызығын бақылау жүйесі, **211**-бетті қараңыз.

Артқы тұман шамы



Артқы тұман шамы қосулы.

Қосымша ақпарат:

Артқы тұман шамы, **186**-бетті қараңыз.

M xDrive



M xDrive жұмыс істемейді мүмкін.

Тексерту үшін кідірместен уәкілетті АТҚКС-ке, басқа білікті АТҚКС-ке немесе мамандандырылған ТҚКС-ке хабарласыңыз.

Қосымша ақпарат:

M xDrive, **248**-бетті қараңыз.

M тарту күшін бақылау (M Traction Control)



Бақылау шамы жыпылықтайды: M тарту күшін бақылау (M Traction Control) сатысы ауысады.

Қосымша ақпарат:

M тарту күшін бақылау (M Traction Control), **250**-бетті қараңыз.

Жасыл шамдар

Бұрылыс көрсеткіштері



Бұрылыс көрсеткіштері қосулы.

Бақылау шамының әдеттен тыс жылдам жыпылықтауы тіркеменің бұрылыс көрсеткішінің істен шыққанын білдіреді.

Қосымша ақпарат:

Бұрылыс көрсеткіштері, **179**-бетті қараңыз.

Тұраққа қою шамдары



Тұрақ жарықтары қосулы.

Қосымша ақпарат:

Тұрақ жарығы, таяу жарық, **182**-бетті қараңыз.

Таяу жарық



Таяу жарығы қосулы.

Қосымша ақпарат:

Тұрақ жарығы, таяу жарық, **182**-бетті қараңыз.

Шалғай жарық көмекшісі



Таяу жарық қосулы және шалғай жарық көмекшісі іске қосылған.

Жол жағдайына байланысты шалғай жарық жанып-сөніп тұрады.

Қосымша ақпарат:

Шалғай жарық көмекшісі, **180**-бетті қараңыз.

Жол сызбасын бақылау жүйесі



Жинақтамасына немесе экспорттық нұсқаға байланысты:

Бақылау шамы жыпылықтайды: жүйе белсенді ескерту береді. Қажет болса, жүйе рульді қосымша бұру әрекеттерін орындайды.

Қосымша ақпарат:

Жол сызығын бақылау жүйесі, **211**-бетті қараңыз.

Автоматты түрде ұстап тұру белсендірілген



Автокөлік тоқтағаннан кейін автоматты түрде ұстап тұру функциясының көмегімен жылжып кетуден сақтандырылып, автоматты түрде тежеліп ұсталады.

Қосымша ақпарат:

Автоматты түрде ұстау, **149**-бетті қараңыз.

Автоматты түрде ұстау функциясы автокөлікті ұстайды



Автоматты түрде ұстап тұру тоқтап тұрған автокөліктің сырғып кетуінің алдын алады (мысалы, бағдаршамда тоқтаған кезде).

Қосымша ақпарат:

Автоматты түрде ұстау, **149**-бетті қараңыз.

Жылдамдықты қолмен шектегіш



Бақылау шамы жанып тұр: жүйе қосулы.

Бақылау шамы жыпылықтап тұр: бапталған шекті жылдамдықтан асып кетті.

Қосымша ақпарат:

Қол жылдамдық шектегіші, **258**-бетті қараңыз.

Круиз-контроль



Жүйе белсенді.

Қосымша ақпарат:

Круиз-контроль, **260**-бетті қараңыз.

Қашықтықты реттеу жүйесі бар белсенді круиз-контроль (Stop&Go функциясы бар ACC)



Бақылау шамы жанып тұр: алдағы автокөлік табылды. Алдағы автокөлікті танымаса, автокөлік белгішесі сөнеді.

Бақылау шамы жыпылықтап тұр: алдағы автокөлік қозғала бастады.

Қосымша ақпарат:

Қашықтықты бақылау жүйесі бар белсенді круиз-контроль, **263**-бетті қараңыз.



Жылдамдықты шектеу көмекшісі қосулы



Жинақтамаға байланысты бақылау шамы жылдамдықты реттеу жүйесінің таңбасымен бірге жасыл түспен

жанып тұр: Жылдамдықты шектеу көмекшісі белсенді, көрсетілген жүйе үшін анықталған жылдамдық шектеулерін қолмен қабылдауға болады.

Қосымша ақпарат:

Жылдамдықты шектеу көмекшісі, [273](#)-бетті қараңыз.

Жылдамдықты шектеу көмекшісі: жылдамдық шектеуін қабылдау



Танылған жылдамдық шегін SET түймесі арқылы қабылдауға болады. Жылдамдық шегі қабылданған кезде

жасыл құсбелгі көрсетіледі.

Қосымша ақпарат:

Жылдамдықты шектеу көмекшісі, [273](#)-бетті қараңыз.

Рульмен басқаруды және бағыттық тұрақтылықты қолдау көмекшісі



Жүйе белсендірілген және автокөлікті қозғалыс жолағында ұстауға көмектеседі.

Қосымша ақпарат:

Рульмен басқаруды және бағыттық тұрақтылықты қолдау көмекшісі, [277](#)-бетті қараңыз.

Қозғалыс жолағын ауыстыру көмекшісі, жолақты ауысады.



Жолақты өзгертуге арналған «көрсеткі» белгісі жасыл түсті: жүйе жолақты ауыстырып жатыр.

Қосымша ақпарат:

[w](#) Қозғалыс жолағын ауыстыру көмекшісі, [284](#)-бетті қараңыз.

Қозғалыс жолағын ауыстыру көмекшісі, жолағын ауыстыру мүмкін емес.



Тиісті жақтағы жолақты шектеу сызығы сұр түсті: жолақты ауыстыру ниетін жүйе таныды. Қазіргі уақытта жолақты ауыстыру мүмкін емес.

Қосымша ақпарат:

Қозғалыс жолағын ауыстыру көмекшісі, [284](#)-бетті қараңыз.

Қозғалыс жолағын ауыстыру көмекшісі: функция жұмысы үшін қажет шарттар орындалмаған



Экспорттық нұсқаға байланысты:

Қозғалыс жолағын ауыстыруға арналған «жебе» таңбасы сұр: қозғалыс жолағын ауыстыру мүмкін емес, функция үшін қажет шарттар орындалмады.

Қосымша ақпарат:

Қозғалыс жолағын ауыстыру көмекшісі, [284](#)-бетті қараңыз.

Assisted Driving Mode Plus



Жүйе белсенді.

Қосымша ақпарат:

Assisted Driving Mode Plus, [282](#)-бетті қараңыз.

Көк шамдар

Шалғай жарық



Шалғай жарық қосулы.

Қосымша ақпарат:

w Шалғай жарық, **179**-бетті қараңыз.

w Шалғай жарық көмекшісі, **180**-бетті қараңыз.

Алысқа түсетін жарықты басқару жүйесі



Шалғай жарықты көмекші іске қосты.

Қосымша ақпарат:

Шалғай жарық көмекшісі, **180**-бетті қараңыз.

Сұр шамдар

Жылдамдықты қолмен шектегіш



Жүйенің жұмысы тоқтатылды.

Қосымша ақпарат:

Қол жылдамдық шектегіші, **258**-бетті қараңыз.

Круиз-контроль



Жүйенің жұмысы тоқтатылды.

Қосымша ақпарат:

Круиз-контроль, **260**-бетті қараңыз.

Қашықтықты реттеу жүйесі бар белсенді круиз-контроль (Stop&Go функциясы бар ACC)



Бақылау шамы жанып тұр: жүйе жұмысы үзілді.

Бақылау шамы жыпылықтап тұр: жүйе жұмыс істеуі үшін қажетті жағдайлар жасалмаған. Жүйе сөндірілді, бірақ тежегішті тежегіш педалін немесе газ педалін басу арқылы белсенді араласуға дейін орындайды.

Қосымша ақпарат:

Қашықтықты бақылау жүйесі бар белсенді круиз-контроль, **263**-бетті қараңыз.

Рульмен басқаруды және бағыттық тұрақтылықты қолдау көмекшісі



Жүйе Дайын режимінде тұр және рульді бұрмайды.

Егер жұмыс үшін барлық қажетті шарттар орындалса, жүйе автоматты түрде қосылады.

Қосымша ақпарат:

Рульмен басқаруды және бағыттық тұрақтылықты қолдау көмекшісі, **277**-бетті қараңыз.

Assisted Driving Mode Plus



Жүйенің жұмысы үзіліп, функцияның жұмыс істеуі үшін барлық қажетті шарттар орындалған кезде автоматты түрде жалғасады.

Қосымша ақпарат:

Assisted Driving Mode Plus, **282**-бетті қараңыз.

Жол сызбасын бақылау жүйесі



Жинақтамасына немесе экспорттық нұсқаға байланысты:

Бақылау шамы жанып тұр: мысалы, DSC OFF іске қосылғандықтан жүйе өшірулі болады немесе автоматты түрде өшірілед.

Бақылау шамы жыпылықтайды: белсенді ескерту беріледі. Жүйе рульді қосымша бұру әрекеттерін орындамайды.

Қосымша ақпарат:

Жол сызығын бақылау жүйесі, **211**-бетті қараңыз.



Ақ шамдар

Қашықтықты реттеу жүйесі бар круиз-контроль



Қашықтықты бақылау жүйесі жұмыс істемейді, себебі акселератор педалі басылған.

Қосымша ақпарат:

Қашықтықты бақылау жүйесі бар белсенді круиз-контроль, [263](#)-бетті қараңыз.

Assisted Driving Mode Plus



Жүйені іске қосуға болады.

Қосымша ақпарат:

Assisted Driving Mode Plus, [282](#)-бетті қараңыз.

M тарту күшін бақылау (M Traction Control)



M тарту күшін бақылау (M Traction Control) сатысының индикаторы.

Қосымша ақпарат:

M тарту күшін бақылау (M Traction Control), [250](#)-бетті қараңыз.

Цифрлық спидометр

Жалпы ережелер

Цифрлық тахометр үнемі және барлық жүру режимдерінде көрсетіледі. Ағымдағы қозғалыс жылдамдығы көрсетіледі.

Өлшем бірліктерін баптау

Экспорттық нұсқаға байланысты цифрлық спидометр үшін өлшем бірлігін орнатуға болады.

1. «Приложения» (Қолданбалар) мәзірі
2. «Все приложения» (Барлық қолданбалар)
3. «Системные настройки» (Жүйе баптаулары)

4. «Единицы измерения (Өлшем бірліктері)»
5. «Пробег» (Жүріп өткен жол)
6. Қажетті баптауды таңдаңыз.

Таңдау тізімдері

Жұмыс істеу принципі

Жинақтамаға және баптауға байланысты таңдау тізімдері (мысалы, ойын-сауық түрлері) проекциялық дисплейде немесе аспаптар тақтасында көрсетіледі. Белгілі бір функциялар үшін тізімдерді қарап көруге және қажет болса, оларды басқаруға болады:

- w Ойын-сауық түрлері.
- w Ағымдағы аудио құрылғы.
- w Соңғы қоңыраулар тізімі.

Қажет болса, басқару дисплейінде тиісті мәзір көрсетіледі.

Шығару және тізімді басқару

Таңдау тізімдерін көрсету және басқару рульдегі басқару құралдары арқылы жүзеге асырылады.

Басқару органдары



Бедерлі дөңгелекшені айналдыру: ойын-сауық тізімін көрсету немесе тізімді жоғары немесе төмен айналдыру.

Бедерлі дөңгелекшені басу: таңдауды растау.



Ойын-сауық түрін өзгерту үшін көрсеткісі бар тиісті түймені басыңыз.



Соңғы қоңыраулар тізімін шығарыңыз.

Ұсынылатын беріліс индикаторы

Жұмыс істеу принципі

Ұсынылған беріліс индикаторы ағымдағы жол жағдайына оңтайлы сәйкес келетін берілісті ұсынады. Оңтайлы берілісті пайдалану тиімді жүргізу тәсіліне ықпал етеді.

Жалпы ережелер

Жинақтамаға және экспорттық нұсқаға байланысты ұсынылатын беріліс индикаторы Steptronic M спорттық беріліс қорабының және механикалық беріліс қорабының бірізді режимінде белсенді.

Индикация

Таңба	Сипаттамасы
	Ең үнемді жоғарғы беріліске ауыстырыңыз.

Тахометр

Жалпы ережелер

Қозғалтқышта айналу жиілігінің рұқсат етілген диапазоны бар. Айналу жиілігі тым жоғары болғанда, сары және қызыл ескерту секторы көрсетіледі. Мотор майының температурасы және пайдаланылған газдарды тазалау жүйесінің температурасы көтерілгенде, рұқсат етілген айналу жиілігі артады.

Ешбір жағдайда айналымды қызыл ескерту секторының мәндеріне жеткізбеңіз.

Қозғалтқышты қорғау мақсатында бұл диапазонда отын аз беріледі.

Индикация

Тахометрдің көрсеткіші таңдалған жүру режиміне байланысты өзгеруі мүмкін.

Айналу жиілігінің төмендетілген диапазоны

Белгілі бір факторларға байланысты, мысалы, қыздырылмаған жетекке байланысты, айналу жиілігінің қолжетімді диапазоны төмендеуі мүмкін. Қолжетімді айналу жиілігінің диапазонына байланысты тахометрдегі көрсеткіш автоматты түрде бейімделеді.

Пайдалануға дайын және жүруге дайын



Аспаптар тақтасында OFF көрсетіледі. Жүруге дайын режимі өшірулі, пайдалануға дайын режимі қосұлы.



Аспаптар тақтасында READY көрсетіледі. «Автоматты старт/стоп» функциясы қозғалтқышты автоматты түрде іске қосуға дайын.

Қосымша ақпарат:

- w Автокөліктің жұмыс күйі, [47](#)-бетті қараңыз.
- w Автоматты Старт/Стоп, [133](#)-бетті қараңыз.



Мотор майының температурасы



W Суық қозғалтқыш: графикалық индикация көк температура диапазонында орналасқан.

Қозғалысты орташа айналымда және орташа жылдамдықпен орындаңыз.

W Қалыпты жұмыс температурасы: графикалық индикация температура индикаторының ортаңғы бөлігінде орналасқан.

W Ыстық қозғалтқыш: графикалық индикация жоғарғы температура диапазонында орналасқан. Автокөлік параметрлерін бақылау жүйесінің хабарламасы қосымша көрсетіледі.

Қосымша ақпарат:

Салқындату сұйықтығының деңгейі, [393](#)-бетті қараңыз.

Сыртқы температура

Жалпы ережелер

Егер индикация +3 °C немесе одан төмен түссе, сигнал беріледі.

Автокөлік параметрлерін бақылау жүйесінің хабарламасы көрсетіледі.

Абайлаңыз, көктайғақ қаупі!

Көлік құралы қозғалыссыз тұрған күйде немесе жылдамдық төмен болған кезде көрсетіліп тұрған температураның қоршаған орта әсерінің салдарынан іс жүзіндегі сыртқы температурадан мардымсыз айырмашылығы болуы мүмкін.

Қауіпсіздік техникасы бойынша нұсқау

АБАЙЛАҢЫЗ

+3 °C-тан жоғары температурада да, мысалы, көпірлерде немесе жолдың көлеңке жерлерінде көктайғақ болу қаупі бар. Апатқа ұшырау, жарақат алу және материалдық зиян келтіру қаупі бар. Төмен температурада көлік жүргізу тәсілін ауа райына бейімдеңіз.

Shift Lights

Жұмыс істеу принципі

Shift Lights функциясы үлкен жеделдету мәндеріне қол жеткізуге болатын жоғары беріліске ауысудың қолайлы сәтін көрсетеді.

Жалпы ережелер

Бірізді түрде сары жарықпен жанатын жолақтар берілістер ауысатын сәттің жақындауын көрсетеді.

Барлық өрістер қызыл болып жанған кезде ең соңғы ауысу орындалады.

Максималды рұқсат етілген айналу жиілігіне жеткенде, барлық индикация жыпылықтай бастайды және қозғалтқышты қорғау үшін отын аз беріледі.

Жұмыс істеуге қажетті шарт

M Steptronic спорттық беріліс қорабы бар жинақтамада Shift Lights индикациясы үшін бірізді режим таңдалған болуы тиіс.

Shift Lights аспаптар тақтасында

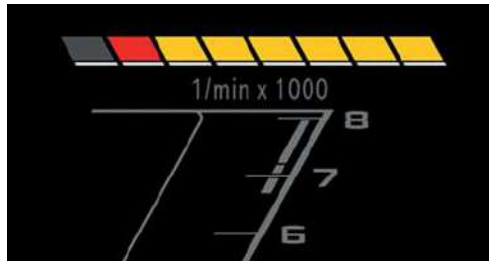

Shift Lights келесі шарттар орындалғанда аспаптар тақтасында көрсетіледі:

Проекциялық дисплей сөндірілген немесе «ROAD» жүру режимі белсендірілген.

Shift Lights проекциялық дисплейде

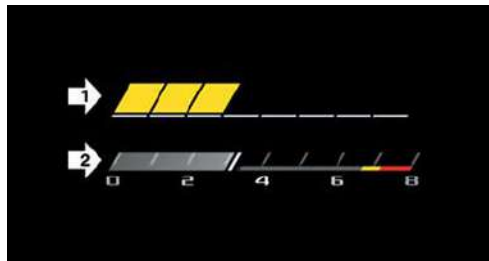

Shift Lights, 1-көрсеткіні қараңыз, тахометрдің үстінде көрсетіледі, 2-көрсеткіні қараңыз.

Проекциялық дисплейде Shift Lights келесі жүру режимдерінде көрсетіледі.

w „SPORT“

w Жинақтамаға байланысты: «TRACK»

Орталық индикация өрісі

Көрсетілген мазмұн

Таңдалған жүру режиміне байланысты келесі баптауларды таңдауға болады.

w Минималды көрініс.

w Сапар туралы деректер, [171](#)-бетті қараңыз.

w Assisted View, [173](#)-бетті қараңыз.

w Навигация жүйесінің бағдарын қарау.

w Навигация жүйесінің картасын қарау.

w M баптауы, [239](#)-бетті қараңыз.

БАПТАУ түймесінің көмегімен орнатылған жүйелер туралы ақпарат.

w Қозғалтқыш сипаттамалары.

Салқындатқыш сұйықтықтың температурасы және ПГ турбоагрегатының үрлеу қысымы туралы ақпарат көрсетілуі мүмкін.

w Шиналар туралы деректер.

Дисплейде дөңгелектер мен шиналар туралы ақпарат көрсетілуі мүмкін.

w Спорттық аспаптар тақтасы, [176](#)-бетті қараңыз.

w Үдеуөлшегіш, [174](#)-бетті қараңыз.

w Ойын-сауық жүйесі.

w Android Auto©.

Жинақтамаға және экспорттық нұсқаға байланысты үйлесімді смартфонның таңдалған функциялары, мысалы, карта түрлері де көрсетілуі мүмкін.

Орталық индикация өрісінің кейбір мазмұнын проекциялық дисплейде көрсету үшін де реттеуге болады.

Қосымша ақпарат:

Проекциялық дисплей, [155](#)-бетті қараңыз.



Навигация, ойын-сауық және байланыс жүйелерінің пайдаланушы нұсқаулығы, 6-бетті қараңыз.

Орталық индикация өрісін баптау

Аспаптар тақтасындағы орталық индикация өрісінің мазмұнын баптауға және жеке көрсетуге болады, мысалы, сапар деректерін көрсету үшін.



1. Рульдегі түймесін басыңыз.

Мәзір жолағы аспаптар тақтасында көрсетіледі.

2. „CONTENT“

Қажет болса, рульдегі көрсеткілері бар пернелерді пайдаланып мәзірді таңдаңыз.

3. Рульдегі бедерлі дөңгелекшені пайдаланып, қажетті баптауды таңдаңыз.

Сапар туралы деректер

Жұмыс істеу принципі

Саяхат туралы деректер көрсетілген кезде сапар туралы әртүрлі ақпарат беріледі, мысалы, орташа шығын немесе бір реттік жүрілген жол есептегішінің деректері.

Жалпы ережелер

Сапар деректерін басқару дисплейінде және аспаптар тақтасында көрсетуге болады.

Баптауларға байланысты Live Vehicle мәзірінде басқару дисплейінде сапар туралы деректер көрсетіледі.

Мәндер әртүрлі аралықтарға байланысты көрсетілуі және қалпына келтірілуі мүмкін.

Басқару дисплейіндегі индикация

Жалпы ережелер

Басқару дисплейінде келесі сапар туралы деректер көрсетіледі.

- w Сапар деректерін көрсету үшін белгіленген аралық.
- w Берілген аралыққа байланысты орташа отын шығыны.
- w Берілген аралыққа байланысты жүру уақыты.
- w Берілген аралыққа байланысты жүріп өткен жол.

Сапар туралы деректерді үнемі көрсету

1. «Приложения» (Қолданбалар) мәзірі
2. «Автомобиль» (Автокөлік)
3. „Live Vehicle“
4. «Состояние автомобиля» (Автокөліктің күйі)

Аспаптар тақтасындағы көрсеткіш

Аспаптар тақтасында шығындар мен жүрілген жол туралы ақпарат көрсетілуі мүмкін.

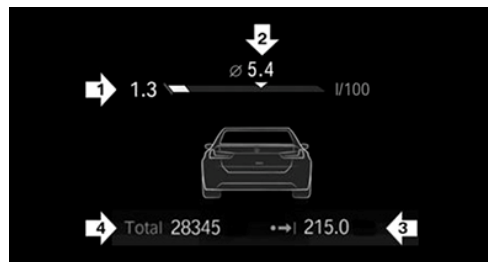

- w Ағымдағы шығын, 1-көрсеткі.
- w Орташа шығын, 2-көрсеткі.
- w Берілген аралыққа байланысты жүріп өткен жол, 3-көрсеткі.
- w Жалпы жүрілген жол, 4-көрсеткі.

Ағымдағы шығын

Ағымдағы шығын көрсеткіші отынның ағымдағы шығынын бақылауға мүмкіндік береді, мысалы, үнемді және экологиялық жүргізу үшін.

Орташа шығын

Орташа отын шығыны сапар деректері индикациясының аралықтарын баптауға байланысты көрсетіледі.

Сапар деректерін көрсетуді баптау

Сапар деректерін аспаптар тақтасында және басқару дисплейінде көрсету аралығы баптау үшін қолжетімді.

Бұрылыс көрсеткішінің тұтқасындағы түйменің көмегімен:

1. Түймені басыңыз.

Сапар туралы деректер көрсетіледі.

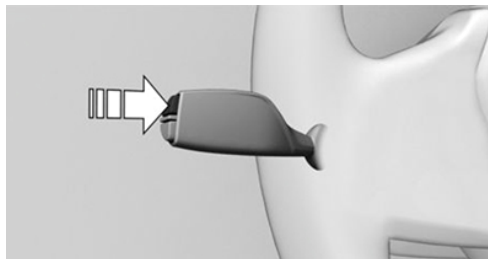

2. Қажетті баптау көрсетілгенше түймені баса беріңіз.

iDrive арқылы:

1.  «Приложения» (Қолданбалар) мәзірі
2. «Автомобиль» (Автокөлік)
3. «Системные настройки» (Жүйе баптаулары)
4. «Период данных о поездке» (Сапар туралы деректер кезеңі)»
5. «Значения (Мәндер)»
6. Қажетті баптауды таңдаңыз:

w «С момента начала движ.» (Қозғалыс басынан бастап): мәндер автокөліктің қозғалмаған күйінің шамамен төрт

сағатынан кейін автоматты түрде нөлденеді.

- w «С момента заправки» (Отын құю сәтінен бастап): мәндер көп мөлшерде отын құйғаннан кейін автоматты түрде нөлденеді.
- w «С завода (Зауыттан)»: мәндер зауыттық жеткізілімнен бастап көрсетіледі.
- w «С Individual»: мәндер соңғы қолмен нөлденгеннен бері көрсетіледі. Мәндер кез келген уақытта нөлденуі мүмкін.

Орташа мәндерді қолмен нөлдеу

Келесі аралықты кез келген уақытта қолмен нөлдеуге болады:

„C Individual“

Бұрылыс көрсеткішінің тұтқасындағы түйменің көмегімен:

1. Түймені басыңыз.

Сапар туралы деректер көрсетіледі.

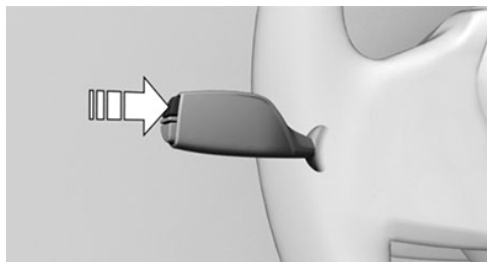

2. Мәндер қалпына келтірілгенше түймені басып тұрыңыз.

iDrive арқылы:

1.  «Приложения» (Қолданбалар) мәзірі
2. «Автомобиль» (Автокөлік)
3. «Системные настройки» (Жүйе баптаулары)
4. «Период данных о поездке» (Сапар туралы деректер кезеңі)»
5. «Individual» параметрін қалпына келтіру»

Орташа мәндер мен есептегіштер нөлге теңестіріледі. Орташа мәндер мен

есептегіштерді нөлдегеннен кейін келесі аралық автоматты түрде реттеледі:

„C Individual“

Assisted View

Жұмыс істеу принципі

Assisted View болса, аспаптар тақтасында автокөліктің анимациялық айналмалы көрінісі арқылы жүргізушіге көмек көрсету жүйелері туралы ақпарат көрсетілуі мүмкін.

Assisted View функциясы келесі жүру режимінде қолжетімді.

„ROAD“

Тұраққа қою көмекші жүйесі белсенді болғанда барлық жүру режимдерінде Assisted View тұрақ және маневр жасау туралы ақпаратты көрсетеді.

Қауіпсіздік техникасы бойынша нұсқау

АБАЙЛАҢЫЗ

Жүйе жүргізушіні жол жағдайын дұрыс бағалау үшін жеке жауапкершіліктен босатпайды. Жүйелік шектеулерге байланысты жүйе жүргізушінің қатысуынсыз кейбір жол жағдайларына дұрыс жауап бере алмайды. Апатқа ұшырау, жарақат алу және материалдық зиян келтіру қаупі бар. Көлік жүргізу тәсілін жолдағы жағдайға бейімдеңіз. Жолдағы жағдайды қадағалаңыз, әрдайым рульге және тежеуге дайын болыңыз, тиісті жағдайларда белсенді әрекет етіңіз.

Жалпы ақпарат

Assisted View функциясының көрсетілуін орталық индикация өрісінде баптауға және көрсетуге болады.

Қосымша ақпарат:

Орталық индикатор өрісі, [170-бетті](#) қараңыз.

Индикация



Жүргізушінің белсенді көмекші жүйесі бар мысал: қашықтықты бақылау жүйесіне арналған бақылау және сигнал беру шамдары және жолақты ауыстыру көмекшісі іргелес жолаққа ауысқанда сигнал береді. Сонымен қатар іргелес жолаққа ауысқанда Assisted View анимациялық пішінде көрсетіледі.



Жүйе жұмысының физикалық шектері

Жүйенің анықтау мүмкіндіктері шектеулі.

Нысандар жүйе таныған жағдайда ғана ескеріледі.

Кей жағдайларда жүйе индикациясы дәл болмайды.

Қосымша ақпарат:

-  Камералар, [42-бетті](#) қараңыз.
-  Радиолокациялық датчиктер, [43-бетті](#) қараңыз.

Үдеуөлшегіш

Жалпы ережелер

Үдеуөлшегіш көлік құралының барлық жолаушыларына бойлық және көлденең бағыттағы қозғалыс кезінде әсер ететін күштерді көрсетеді.

Индикацияны аспаптар тақтасындағы орталық индикация өрісінде конфигурациялауға болады.

Мәндер сапар басталғаннан кейін автоматты түрде қалпына келтіріледі.

Қосымша ақпарат:

Орталық индикатор өрісі, **170**-бетті қараңыз.

Үдеуөлшегіш мәндерін қолмен қалпына келтіру

1. Үдеуөлшегіш аспаптар тақтасында көрсетіледі.



2. Рульдегі бедерлі дөңгелекшені мәндер қалпына келтірілгенше басып тұрыңыз.

Күні мен уақыты

Күн пішімі сияқты күн мен уақытты көрсетудің әртүрлі параметрлерін реттеуге болады.

Жинақтама мен экспорттық нұсқаға байланысты уақыт белдеуін реттеуге немесе уақытты автоматты түрде реттеуге болады. Автоматты түрде орнатылған кезде уақыт, күн және қажет болған жағдайда, уақыт белдеуі автоматты түрде жаңартылады.

1. ■■ «Приложения» (Қолданбалар) мәзірі
2. «Автомобиль» (Автокөлік)
3. «Системные настройки» (Жүйе баптаулары)

4. «Дата и время» (Күн мен уақыт)
5. Қажетті баптауларды таңдаңыз.

Отын деңгейінің индикаторы

Жұмыс істеу принципі

Отын багының қазіргі уақытта қандай деңгейге толтырылғаны көрсетіледі.

Жалпы ережелер

Көліктің қисаюы индикацияның ауытқуына әкелуі мүмкін.

Қосымша ақпарат:

Отын құю, **356**-бетті қараңыз.

Индикация

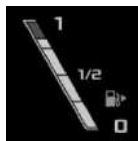

Бензин колонкасының жанындағы көрсеткі отын багы мойнының қақпағы автокөліктің қай жағында орналасқанын көрсетеді.

Жүріс қоры

Жұмыс істеу принципі

Жүріс қоры бактағы ағымдағы отын деңгейімен жолдың қай бөлігін өтуге болатынын көрсетеді.

Жалпы ережелер

Бакта қалған отынмен орындалатын болжамды жүріс қоры аспаптар тақтасында көрсетіледі.

Қалған жүріс қоры төмен болған кезде қысқа уақытқа автокөлік параметрлерін бақылау жүйесінің хабары көрсетіледі. Кішкене қалған жүріс қоры спорттық жүргізу әдісін пайдаланғанда қозғалтқыш функцияларына



әрдайым кепілдік берілмейтініне әкеледі, мысалы, бұрылыстардан жылдам өткен кезде.

Жүріс қоры 50 км-ден аз болғанда, автокөлік параметрлерін бақылау жүйесінің хабары үнемі көрсетіледі.

Қауіпсіздік техникасы бойынша нұсқау

ХАБАРЛАМА

Жүріс қоры 50 км-ден аз болған кезде қозғалтқышқа отын жеткіліксіз берілуі мүмкін. Қозғалтқыштың жұмысына енді кепілдік берілмейді. Мүлікке зиян келтіру қаупі бар. Отынды уақытында құйыңыз.

Индикация



Ағымдағы жүріс қоры сандық мән ретінде отын деңгейінің индикаторының жанында көрсетіледі.

Өлшем бірліктерін орнату

Экспорттық нұсқаға байланысты шығын, жол/қашықтық және температура сияқты әртүрлі параметрлер үшін өлшем бірліктерін реттеуге болады.

1.  «Приложения» (Қолданбалар) мәзірі
2. «Автомобиль» (Автокөлік)
3. «Системные настройки» (Жүйе баптаулары)
4. «Единицы измерения (Өлшем бірліктері)»
5. Қажетті баптауды таңдаңыз.

Автокөліктің күйі





Жалпы ережелер

Жеке жүйелер үшін күйі туралы мәліметтерді экранға шығаруға және белгілі бір әрекеттерді, мысалы, автокөлік баптауларын басқару жүйесін орындауға болады.

Автокөлік күйін көрсету

1.  «Приложения» (Қолданбалар) мәзірі
2. «Автомобиль» (Автокөлік)
3. «Состояние автомобиля» (Автокөліктің күйі)

Шолу

Таңба	Сипаттамасы
	„ИНДИКАТОР ПОВРЕЖДЕНИЯ ШИН (Шиналардың зақымдалу индикаторы)“: Шинаның зақымдану индикаторының күйі, 373 -бетті қараңыз.
	«Контроль давл. в шинах» (Шинадағы қысымды бақылау): шиналардағы қысымды бақылау жүйесі, 367 -бетті қараңыз.
	«Уровень моторного масла» (Мотор майының деңгейі): Май деңгейін бақылау, 390 -бетті қараңыз.
	«Автомат. диагностика» (Автоматты түрде диагностикалау): автоматты түрде диагностикалау жүйесінің сақталған хабарламаларын көрсету, 157 -бетті қараңыз.

Таңба

Сипаттамасы



«Сервисное обслуживание» (Сервистік қызмет көрсету): техникалық қызмет көрсету туралы хабарды көрсету, 177-бетті қараңыз.

Ағымдағы жүру режимі

Жалпы ережелер

Сапар кезіндегі ағымдағы жүру режимі басқару дисплейіндегі Live Vehicle мәзірінде динамикалық түрде көрсетіледі.

Келесі күйлер көрсетілуі мүмкін.

- w Қозғалыс.
- w Аккумулятор батареясын зарядтау.

Жұмыс істеу үшін қажетті шарттар

- w Келесі жүру режимі таңдалды. „ROAD“
- w Live Vehicle пайдаланған кезде келесі баптау таңдалады: «Состояние автомобиля» (Автокөліктің күйі)

Индикация



Мысал:

Жылдамдық төмендеген кезде көлік құралының аккумулятор батареясы зарядталады.

Спорттық аспаптар тақтасы

Жұмыс істеу принципі

Спорттық режим индикаторлары, ең алдымен, спорттық мәнерде жүргізу кезінде пайдалы.

Жұмыс істеу үшін қажетті шарттар

- w Келесі жүру режимдерінің біреуі таңдалды.
 - w „SPORT“
 - w Жинақтамаға байланысты: «TRACK».
- w Live Vehicle пайдаланған кезде келесі баптау таңдалады: «Адаптивное содержимое» (Бейімделетін мазмұн).

Басқару дисплейіндегі индикациялар

Спорттық сәнделген аспаптар тақтасы Live Vehicle мәзіріндегі басқару дисплейінде көрсетіледі.

Дисплейде келесі ақпарат көрсетіледі:

- w Айналу сәті.
- w Қуаты.
- w Үрлем қысымы.
- w Мотор майының деңгейі.

Аспаптар тақтасындағы көрсеткіш

Аспаптар тақтасы орталық индикатор жолағында спорттық аспаптар тақталары көрсетілуі мүмкін. Спорттық аспаптар тақталарында қуат пен айналу сәті туралы ақпарат бар.

Қосымша ақпарат:

Орталық индикатор өрісі, 170-бетті қараңыз.



Сервистік қызмет көрсету

Жұмыс істеу принципі

Техникалық қызмет көрсету хабарламалары ұсынылатын техникалық қызмет көрсетуге сілтейді.

Жалпы ережелер

Жүруге дайын режимін қосқан соң, аспаптар тақтасында қысқа уақытқа келесі сервистік қызмет көрсету мерзімі немесе келесі ұсынылған техникалық қызмет көрсетуге дейін қалған жол ұзындығы көрсетіледі.

Бұл деректерді өкілетті АТҚКС-те автокөлік кілтінен оқуға болады.

Индикация

Қосымша ақпаратты басқару дисплейінде көрсетуге болады.

1. ■■ «Приложения» (Қолданбалар) мәзірі
2. «Автомобиль» (Автокөлік)
3. «Состояние автомобиля» (Автокөліктің күйі)
4. «Сервисное обслуживание» (Сервистік қызмет көрсету)

Техникалық қызмет көрсету бойынша іс-шаралар және заңмен белгіленген техникалық байқаулар көрсетіледі.

5. Қажетті жазбаны таңдаңыз.

Мерзімді енгізу

Автокөлікті белгіленген техникалық тексеруден өткізу мерзімдерін енгізуге болады.

Автокөліктегі күн мен уақыт баптауының дұрыстығын тексеріңіз.

1. ■■ «Приложения» (Қолданбалар) мәзірі
2. «Автомобиль» (Автокөлік)
3. «Состояние автомобиля» (Автокөліктің күйі)

4. «Сервисное обслуживание» (Сервистік қызмет көрсету)
5. «Гостехосмотр» (Мемлекеттік техникалық байқау)
6. «Дата:» (Күні):
7. Қажетті баптауды таңдаңыз.

Сервис кітапшасы

Жұмыс істеу принципі

Басқару дисплейінде өткізілген техникалық қызмет көрсетуді көрсетуге болады.

Жалпы ережелер

Үкілетті АТҚКС-та, басқа білікті АТҚКС-та немесе мамандандырылған ТҚКС-та техникалық қызмет көрсету жұмыстарын орындаңыз. Техникалық қызмет көрсету бойынша орындалған жұмыстар автокөліктің деректеріне жазылады. Функция техникалық қызмет көрсету автокөлік деректеріне жазылғаннан кейін қолжетімді.



Индикация

1. ■■ «Приложения» (Қолданбалар) мәзірі
2. «Автомобиль» (Автокөлік)
3. «Состояние автомобиля» (Автокөліктің күйі)
4. «Сервисное обслуживание» (Сервистік қызмет көрсету)

Техникалық қызмет көрсету бойынша қажетті іс-шаралар және заңнамада көзделген техникалық байқаулардың тізбесі көрсетіледі.

5. «История ТО (ТҚК тарихы)»
6. Қосымша ақпаратты экранға шығару үшін жазбаны таңдаңыз.

Таңбалар

Таңба	Сипаттамасы
	Техникалық қызмет көрсету мерзімінде орындалды.
	Техникалық қызмет көрсету кешіктіріліп орындалды.
	Техникалық қызмет көрсету орындалмады.

Жарық және шолу

Автокөліктің жабдықталуы

Бұл тарауда белгілі бір автокөлікте болмаса да, модельге байланысты қазір қолжетімді немесе болашақта қолжетімді болатын жинақтама, жүйелер мен функциялардың нұсқалары сипатталған.

Қосымша ақпарат:

Көлік құралының жинақтамасы, 9-бетті қараңыз.

Бұрылыс көрсеткіштері

Сыртқы айнадағы бұрылыс көрсеткіші

Қозғалыс кезінде және бұрылыс көрсеткіштері немесе апаттық жарық сигналын беру жүйесі жұмыс істеп тұрған кезде, сыртқы айнадағы бұрылыс көрсеткіштерінің шамдары жақсы танылуы үшін сыртқы айналарды жимаңыз.

Жыпылықтау

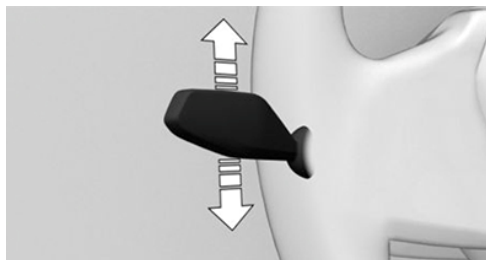

Іске қосылу нүктесінен асыра отырып, иінтіректі ауыстырып қосқышты басыңыз.

Бұрылыс көрсеткіштерімен үш рет жыпылықтау

Ауыстырып қосқышты жоғары немесе төмен аздап басыңыз.

Бұрылыс көрсеткіштерінің үш рет жыпылықтау ұзақтығын реттеуге болады.

1. ■■ «Приложения» (Қолданбалар) мәзірі
2. «Автомобиль» (Автокөлік)
3. «Наружное освещение» (Сыртқы жарық)
4. Қажет болса, „Другие настройки (Басқа баптаулар)“.
5. «Мигание» (Жыпылықтау)
6. Қажетті баптауды таңдаңыз.

Қысқа мерзімдік жыпылықтау

Иінтіректі ауыстырып қосқышты іске қосылу нүктесіне дейін басып, жыпылықтағанша ұстап тұрыңыз.

Шалғай жарық, жарық сигналы

Иінтіректі итеріңіз немесе тартыңыз.



w Шалғай жарық қосулы, 1-көрсеткі.

Шалғай жарық қосулы таяу жарық қосулы кезде жанады.

- w Шалғай жарық өшірулі/жарық сигналы, 2-көрсеткі.



Аспаптар тақтасындағы бақылау шамы шалғай жарық қосулы кезде жанады.

Шалғай жарық көмекшісі

Жұмыс істеу принципі

Шалғай жарық көмекшісі басқа қозғалыс қатысушыларын алдын ала анықтайды және жолдағы жағдайға байланысты автоматты түрде қосылады/өшеді.

Жалпы ережелер

Шалғай жарық көмекшісі жолдағы жағдай мүмкіндік беретін кезде шалғай жарықтың қосылуын қадағалайды. Жылдамдықтардың төменгі диапазонында жүйе шалғай жарықты қоспайды.

Жүйе қарсы бағыттағы және алдағы көліктің жарығына және қоршаған ортаның жарығына, мысалы, елді мекендерде әрекет етеді.

Шалғай жарықты кез келген уақытта қолмен қосуға және өшіруге болады.

Кезді қарықтырмайтын шалғай жарық көмекшісімен жабдықталған жағдайда қарсы бағыттағы немесе алда жүріп бара жатқан автокөліктер пайда болған кезде шалғай жарық өшпейді. Фаралардың қарсы бағыттағы немесе алдағы көлік құралдарын қарықтыратын аймақтары ғана өшіріледі. Мұндай жағдайда көк түсті бақылау шамы жанып тұра береді.

Жабдықталуына байланысты: егер фаралардың орнын ауыстырсаңыз, шалғай жарық көмекшісі тек шектеулі түрде ғана қолжетімді болады.

Қосымша ақпарат:

Оң жақ/сол жақ қозғалыс, **186**-бетті қараңыз.

Жұмыс істеу үшін қажетті шарттар

- w Фара жарығын қосуды автоматты түрде басқару қосулы.
- w Таяу жарығы қосулы.

Шалғай жарық көмекшісін қосу

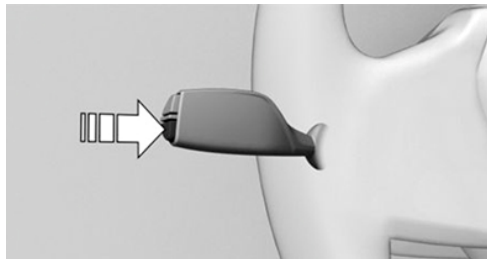

Бұрылыс көрсеткішінің тұтқасындағы түймені басыңыз.



Таяу жарық қосулы тұрған кезде аспаптар тақтасында бақылау шамы жанып тұрады.

Таяу және шалғай жарықты ауыстырып қосу автоматты түрде жүзеге асады.



Аспаптар тақтасындағы көк түсті бақылау шамы жүйе шалғай жарықты қосқан кезде жанады.

Шалғай жарық көмекшісі қосулы күйде аялдау кезінде: қозғалысты қайта жалғастырған кезде шалғай жарықты басқару жүйесі қайтадан іске қосылады.

Қолмен реттеген жағдайда шалғай жарық көмекшісі өшеді.

Шалғай жарық көмекшісін қайта қосу үшін бұрылыс көмекшінің тұтқасындағы түймені басыңыз.

Шалғай жарық көмекшісін өшіру

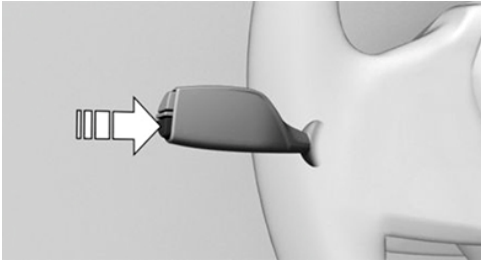

Бұрылыс көрсеткішінің тұтқасындағы түймені басыңыз.

Жүйе жұмысының физикалық шектері

Шалғай жарық көмекшісі шалғай жарықты қолдану бойынша шеке шешім қабылдаудың орнын алмастыра алмайды. Қажет болатын жағдайларда шалғай жарықты қолмен өшіріп отырыңыз.

Төменде жүйенің мүмкіндіктері шектеулі болатын және жүргізуші араласуы қажет болатын жағдайлар сипатталады:

- w Аса қолайсыз ауа райы жағдайларында, мысалы, тұман немесе нөсер жауын-шашын кезінде.
- w Нашар жарықтандырылған жол қозғалысы қатысушылары (жаяу жүргіншілер, велосипедшілер, арбалы көлік және т.б.), жолдың жанында темір жол желісі немесе кеме қатынайтын канал немесе жабайы жануарлар болған жағдайда.
- w Тар бұрылыстарда, тік өрлерде немесе ылдиларда, қиылысатын қозғалыста немесе автострададағы жартылай жасырын қарсы қозғалыста.
- w Нашар жарықтандырылған елді мекендерде немесе күшті жарық шағылыстыратын белгілер болғанда.
- w Егер алдыңғы әйнектің ішкі айнаның алдындағы аймағы буланған, ластанған немесе жапсырмалармен,

виньеткалармен және т.б. жабылған болса.



Сыртқы жарық

Шолу

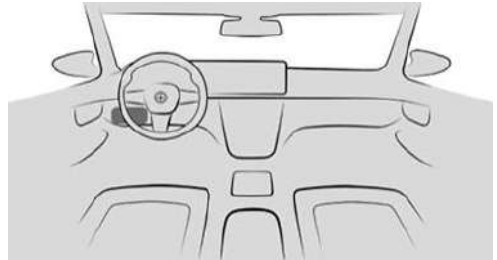

Автокөліктегі түймелер



Таңба	Функция
	Артқы тұман шамы.
	Сыртқы жарық өшірулі. Күндізгі жүріс шамдары.
	Тұраққа қою шамдары.
	Фара жарығын қосуды автоматты түрде басқару. Бейімделетін жарықтандыру функциялары.
	Таяу жарық.
	Аспаптар тақтасының көмескі жарығы.

Таңба	Функция
	Тұраққа қою шамдары, оң жақ.
	Тұраққа қою шамдары, сол жақ.

Автокөлік кілтіндегі түймелер

Таңба	Функция
	Салонның көмескі жарығы.
	Сыртқы жарықтандыру компоненттері.
	«Үйге шығарып сал» функциясы.

Фара жарығын қосуды автоматты түрде басқару

Жұмыс істеу принципі

Қоршаған орта жарығына байланысты, мысалы, тоннельде, қараңғы түскенде немесе жауын-шашын кезінде таяу жарық автоматты түрде қосылады және өшеді.

Жалпы ережелер

Аспан ашық күні көкжиекке жақын тұрған күн жарықтың қосылуына алып келуі мүмкін.

Таяу жарықты қолмен қосқан жағдайда фаралар жарығын қосуды автоматты түрде басқару өшеді.

Фаралар жарығының қосылуын автоматты түрде басқаруды қосу

 Жарық ауыстырып қосқышындағы түймені басыңыз.

Түймеде жарықдиод жанып тұрады.

 Таяу жарық қосылып тұрған кезде аспаптар тақтасындағы бақылау шамы жанып тұрады.

Жүйе жұмысының физикалық шектері

Фаралар жарығының қосылуын автоматты түрде басқару жүргізушінің жарық күйін бағалауын алмастыра алмайды.

Датчиктер, мысалы, тұманды немесе бұлтты ауа райын анықтай алмауы мүмкін. Мұндай жағдайларда жарықты қолмен қосыңыз.

Тұрақ жарығы, таяу жарық және тұрақ шамдары

Жалпы ережелер

Егер жүруге дайын режимі өшірілі тұрғанда жүргізуші есігі ашылатын болса, біраз уақыт өткеннен кейін сыртқы жарық автоматты түрде өшеді.

Тұраққа қою шамдары

Тұрақ жарығын қосу

 Жарық ауыстырып қосқышындағы түймені басыңыз.

 Аспаптар тақтасында бақылау шамы жанып тұр.

Автокөлік барлық жағынан жарықтандырылған.

Тұрақ шамдары қосылған кезде көлік құралының аккумулятор батареясы таусылады. Сондықтан жарықтарды ұзақ уақытқа қосулы күйінде қалдырмаңыз, әйтпесе жүруге дайын режимінің қосылмай қалу қаупі бар.

Тұрақ жарығын өшіру

Тұрақ жарығын өшірудің келесі мүмкіндіктері бар:

 Жарық ауыстырып қосқышындағы түймені басыңыз.

 Жүруге дайынкүйін қосыңыз. Жүруге дайын режимін қосқаннан кейін фаралар жарығының қосылуын автоматты түрде басқару іске қосылады.

Таяу жарық

Таяу жарықты қосу



Жарық ауыстырып қосқышындағы түймені басыңыз.

Жүруге дайын режимі қосулы тұрғанда таяу жарық жанып тұр.



Аспаптар тақтасында бақылау шамы жанып тұр.

Пайдалануға дайын режимі қосылып тұрған кезде таяу жарықты қосу үшін түймені қайта басыңыз.

Таяу жарықты өшіру

Экспорттық нұсқаға байланысты таяу жарықты жылдамдықтардың төмен диапазонында өшіруге болады:

 Жарық ауыстырып қосқышындағы түймені басыңыз.

Тұраққа қою шамдары

Автокөлікті тұраққа қойған кезде бір жағындағы тұрақ шамдарын қосып қоюға болады.

Түйме	Функция
	Тұраққа қою шамдарын қосу, оң жақта.
	Тұраққа қою шамдарын қосу, сол жақта.



Тұраққа қою шамдарын қосу, оң жақта.



Тұраққа қою шамдарын қосу, сол жақта.

Тұраққа қою шамдарын өшіру:

 Жарық ауыстырып қосқышындағы түймені басыңыз немесе жүруге дайын режимін қосыңыз.

Сәлемдесу жарығы

Жұмыс істеу принципі

Сәлемдесу шамы функциясы автокөлікке жақындаған кезде немесе оның құлпын ашқан кезде сыртқы жарықты қысқа уақытқа автоматты түрде қосады.

Жалпы ережелер

Жинақтамаға байланысты автокөліктің сыртқы жарығын жеке баптауға болады.

Қарсы алу шамын қосу/өшіру

1. ■■ «Приложения» (Қолданбалар) мәзірі
2. «Автомобиль» (Автокөлік)
3. «Наружное освещение» (Сыртқы жарық)
4. Қажет болса, «Другие настройки» (Басқа баптаулар).
5. Жинақтамаға байланысты келесі баптауларды таңдаңыз:
 - w «Приветствие и прощание (Сәлемдесу және қоштасу)»
Автокөліктің құлпын ашқан кезде жарық аспаптарының жеке функциялары қосылады.
 - w „BMW Iconic Glow“
Радиатор торының көмескі жарығын баптау жүруге дайын режимі өшірулі тұрған қозғалмай тұрған көлік құралында ғана орындалады.

Сәлемдесу жарығын қосу

- w Жақындаған кезде автоматты түрде.
- w Құлыптарды ашқан кезде.
- w Құлыпталып тұрған автокөліктің кілтіндегі



түймесін басыңыз.

Баптауларға байланысты салон жарығы және сыртқы жарық элементтері қосылады.

Құлыптаудан кейінгі алғашқы 10 секунд бойы функция қолжетімсіз.

«Үйге шығарып сал» функциясы

Жұмыс істеу принципі

«Үйге шығарып сал» функциясы белгілі бір уақытқа автокөліктен шыққаннан кейін оның айналасындағы кеңістікті жарықтандыру үшін сыртқы жарықты қосады.

«Үйге шығарып сал» функциясын қосу

- w Жүруге дайын режимін өшіргеннен кейін аз уақытқа бұрылыс көрсеткішінің иінтірегін алға қарай басыңыз.



- w Автокөлік кілтіндегі түймені шамамен 1 секунд басып тұрыңыз.

Уақытын баптау

1. ■■ «Приложения» (Қолданбалар) мәзірі
2. «Автомобиль» (Автокөлік)
3. «Наружное освещение» (Сыртқы жарық)
4. Қажет болса, «Другие настройки» (Басқа баптаулар)
5. «Проводи домой» (Үйге шығарып сал)
6. Қажетті баптауды таңдаңыз.

Күндізгі жүріс шамдары

Жалпы ережелер

Күндізгі жүріс шамдары жүруге дайын режимі қосұлы тұрған кезде жанады.



Жинақтамаға байланысты: артқы күндізгі жүріс шамдары қосылып тұрған кезде немесе радиатор торының көмескі жарығы қосылып тұрған кезде аспаптар тақтасындағы бақылау шамы жанады.

Күндізгі жүріс шамдарын қосу/өшіру

Кейбір елдерде күндізгі жүріс шамдары міндетті болады, сондықтан алдыңғы күндізгі жүріс шамдары өшірілмеуі мүмкін.



1.  «Приложения» (Қолданбалар) мәзірі
2. «Автомобиль» (Автокөлік)
3. «Наружное освещение» (Сыртқы жарық)
4. Қажет болса, «Другие настройки» (Басқа баптаулар).
5. Жинақтамасына немесе экспорттық нұсқаға байланысты.
 - w «Дневные ходовые огни (Күндізгі жүріс шамдары)»
 - w «Дневные жарықтар огни сзади» (Арт жақтағы күндізгі жүріс шамдары)

Бейімделетін жарық функциялары

Жұмыс істеу принципі

Бейімделетін жарық функциялары жол төсемін динамикалық жарықтандыруды қамтамасыз етеді.

Жалпы ережелер

Жинақтамаға байланысты бейімделетін жарық функциялары бір немесе бірнеше жүйеден тұрады:

- w Жарық легін айнымалы түрде бөлу.
- w Бұрылыстарды жарықтандыру.
- w Айналмалы қозғалысы бар жол қиылыстарына арналған жарықтандыру.

Жарық аспаптарының бейімделетін функцияларын іске қосу



Жарық ауыстырып қосқышындағы түймені басыңыз.

Түймеде жарықдиод жанып тұрады.

Жүруге дайын режимі қосулы тұрғанда бейімделетін жарық функциялары белсенді.

Жарық легін айнымалы түрде бөлу

Жұмыс істеу принципі

Жарық ағынын айнымалы түрде бөлу жол төсемін жарықтандыруды жақсартуға ықпал етеді.

Жалпы ережелер

Жарық легін бөлу қозғалыс жылдамдығына және навигация деректеріне байланысты автоматты түрде түзетіледі.

Қала жарығы

Таяу жарықтың көмегімен жарықтандырылып тұрған жол телімі екі жаққа кеңейтіледі.

Автострададағы қозғалысқа арналған жарық

Таяу жарық фараларының көлбеу бұрышы ұлғаяды.

Бұрылыстарды статикалық жарықтандыру

Жұмыс істеу принципі

Шұғыл бұрылыстарда, мысалы, ирелең жолдарда немесе жолдың бұрылыстарында белгілі бір жылдамдықта қосымша бұрылыстың ішкі телімін жарықтандыратын бұрылыстарды жарықтандыру іске қосылады.

Жалпы ережелер

Бұрылыстарды жарықтандыру басқарылатын дөңгелектердің бұрылысына немесе бұрылыс көрсеткішіне байланысты автоматты түрде іске қосылады.

Артқа жүрген кезде рульдің бұрылу бұрышына қарамастан бұрылыстарды жарықтандыру автоматты түрде іске қосылады.

Сүйір бұрышты бұрылыстарды жарықтандыру

Сүйір бұрышты жол бұрылысына кірер алдында қосымша бұрылыстарды жарықтандыру іске қосылады.

Айналмалы қозғалысы бар жол қиылыстарына арналған жарықтандыру

Айналмалы қозғалысы бар жол теліміне тікелей кірер алдында бұрылыс фаралары екі жағынан да қосылады. Бұл жол жабынының жиегінің дұрыс жарықтандырылуына ықпал етеді. Айналмалы қозғалысы бар жол телімінен шығар алдында екі жақтағы бұрылыс фаралары қайта өшеді.

Фаралардың көлбеу бұрышының бейімделетін реттелуі

Фаралардың көлбеу бұрышының бейімделетін реттелуі қарсы беттегі көлік жүргізушілерінің көздерін қарықтырмау үшін жылдамдықты үдетуді және тежеуді, сондай-ақ автокөліктің жүктемесін реттейді.

Тұман фаралары

Артқы тұман шамы

Жұмыс істеуге қажетті шарт

Артқы тұман шамын қосар алдында таяу жарық қосылған болуы тиіс.

Артқы тұман шамын қосу/өшіру



Түймені басыңыз.



Артқы тұман шамы қосулы тұрған кезде аспаптар тақтасында сары түсті бақылау шамы жанып тұрады.

Егер фаралар жарығының қосылуын автоматты түрде басқару қосулы болса, таяу жарық артқы тұман шамын қосқан кезде автоматты түрде қосылады.

Қолайсыз ауа райында жарықтандыру

Жұмыс істеу принципі

Қолайсыз ауа райында жарықтандыру көру мүмкіндігі нашар жағдайларда, мысалы, тұманда немесе жаңбыр жауып тұрғанда жол төсемін тиімді жарықтандыруды қамтамасыз етеді. Таяу жарықтың жарық ағынын бөлу көру мүмкіндігінің жағдайларына бейімделеді.

Қолайсыз ауа райында жарықтандыруды қосу/өшіру

Қолайсыз ауа райында жарықтандыру фаралар жарығын автоматты басқару қосулы тұрған кезде немесе артқы тұман шамы қосулы тұрған кезде іске қосылады.

Оң жақтағы/ сол жақтағы қозғалыс

Жалпы ережелер

Автокөлік тіркеуге қойылған елдегіден қозғалыс бағыты өзге елдерде жүрген кезде қарсы бағыттағы көлік жүргізушісінің көзін қарықтырмау үшін белгілі бір шараларды қолдану қажет.



Фараларды қайта баптау

1. ■■ «Приложения» (Қолданбалар) мәзірі
2. «Автомобиль» (Автокөлік)
3. «Наружное освещение» (Сыртқы жарық)
4. Қажет болса, «Другие настройки (Басқа баптаулар)».
5. «Право-/левостор. движение» (Оң бағытты/сол бағытты қозғалыс)
6. Қажетті баптауды таңдаңыз.

Жүйе жұмысының физикалық шектері

Шалғай жарық көмекшісі тек шектеулі режимде ғана қолжетімді.

Бейімделетін жарық функциялары тек шектеулі режимде ғана қолжетімді.

Аспаптар тақтасының көмескі жарығы

Жұмыс істеуге қажетті шарт

Жарықтығын баптау тек қараңғыда тұраққа қою жарығы немесе таяу жарық қосылы тұрғанда ғана мүмкін.

Жарық деңгейін баптау



Жарық бедерлі дөңгелекшемен реттеледі.

Салон жарығы

Жалпы ережелер

Жинақтамаға байланысты салон жарығын, аяққа арналған кеңістікті жарықтандыру шамдарын, кіру/шығу жарығын, жайлы жарықты және динамиктердің көмескі

жарығын басқару автоматты түрде жүзеге асырылады.

Шолу

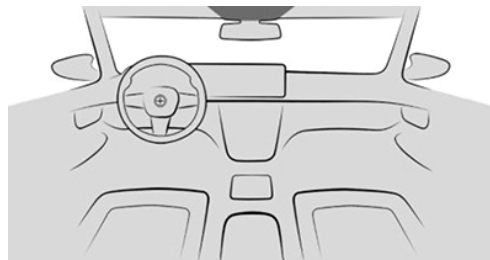

Кітап оқуға арналған шамдар



Салонды жарықтандыруға арналған жарық аспаптары



Түймені басыңыз.

Салонды жарықтандыруға арналған жарық аспаптарын қосу/өшіру

Ұзақ уақытқа өшіріп қою: түймені шамамен 3 секунд басып тұрыңыз.

Автокөліктің артқы жағындағы салонды жарықтандыруға арналған жарық аспаптары тәуелсіз қосыла және өше алады. Түйе салонның артқы бөлігінде төбеде орналасқан.

Кітап оқуға арналған шамдарды қосу/өшіру



Түймені басыңыз.

Жинақтамаға байланысты кітап оқуға арналған шамдар салонның алдыңғы және артқы бөліктерінде салонды жарықтандыруға арналған жарық аспаптарының жанында орналасады.

Шашыранды жарық

Жалпы ережелер

Жинақтамаға байланысты автокөлік салонындағы жарықты бірнеше шамдар үшін баптауға болады.

Шашыранды жарықты қосу/өшіру

1. ■■ «Приложения» (Қолданбалар) мәзірі
2. «Автомобиль» (Автокөлік)
3. «Освещение салона» (Салон жарығы)
4. Қажет болса, «Подсветка салона (Салон жарығы)».
5. «Рассеянное освещение» (Шашыранды жарық)

Шашыранды жарықты қосу/өшіру

Жайлы жарық автокөліктің құлпын ашқан кезде қосылады және оны құлыптаған кезде ешеді.

Егер жайлы жарық iDrive арқылы өшірілген болса, ол автокөліктің құлпын ашқан кезде қосылмайды.

Түсті таңдау

1. ■■ «Приложения» (Қолданбалар) мәзірі
2. «Автомобиль» (Автокөлік)
3. «Освещение салона» (Салон жарығы)
4. Қажет болса, «Подсветка салона» (Салон жарығы).
5. «Цвет» (Түс)
6. Қажетті баптауды таңдаңыз.

Жарық деңгейін баптау

1. ■■ «Приложения» (Қолданбалар) мәзірі
2. «Автомобиль» (Автокөлік)
3. «Освещение салона» (Салон жарығы)
4. Қажет болса, «Подсветка салона (Салон жарығы)».
5. «Яркость» (Жарықтық)

6. Қажетті баптауды таңдаңыз.

Динамикалық жарық

Кейбір әрекеттермен, мысалы, кіріс қоңыраулары немесе ашық тұрған есіктермен бірге жарық әсерлері беріледі. Егер шашыранды жарық өшірулі болса, жинақтамаға байланысты жарық әсерлері көрсетіле береді.

1. ■■ «Приложения» (Қолданбалар) мәзірі
2. «Автомобиль» (Автокөлік)
3. «Освещение салона» (Салон жарығы)
4. Қажет болса, «Подсветка салона» (Салон жарығы).
5. «Динамическая подсветка» (Динамикалық көмескі жарық)
6. Қажетті баптауды таңдаңыз.

Түнгі уақытта жүрген кезде бәсеңдету

Қараңғыда жүрген кезде автокөлік салонында бірнеше шамдардың жарығы бәсеңдетіледі.

1. ■■ «Приложения» (Қолданбалар) мәзірі
2. «Автомобиль» (Автокөлік)
3. «Освещение салона» (Салон жарығы)
4. Қажет болса, «Подсветка салона (Салон жарығы)».
5. «Приглушена при езде ночью» (Түнде жүрген кезде бәсеңдетілген)

Әйнектасартқыштар

Қауіпсіздік техникасы бойынша нұсқаулар

АБАЙЛАҢЫЗ

Егер әйнектасартқыштар шалқайтылған күйде қозғалса, дене бөліктеріңіз қысылып қалуы немесе автокөлік бөлшектеріне зақым келуі мүмкін. Жарақат алу және мүлікке зиян

келтіру қаупі бар. Әйнектазартқыштар шалқайтылған күйде тұрғанда автокөліктің өшірілгеніне және ол қосылған кезде әйнектазартқыштар жиылып тұрғанына көз жеткізіңіз.

НҰСҚАУ

Құрғақ терезе әйнегіне ұзақ уақыт үйкелген кезде әйнектазартқыш щеткалары мерзімінен бұрын тозуы немесе зақымдалуы мүмкін. Әйнектазартқыштың электр қозғалтқышы қызып кетуі мүмкін. Мүлікке зиян келтіру қаупі бар. Құрғақ терезе әйнегінде әйнектазартқыштарды қолданбаңыз.

НҰСҚАУ

Егер әйнектазартқыштар қатып қалса, қосылған кезде әйнектазартқыштардың щеткалары үзіліп қалуы мүмкін, ал әйнектазартқыштардың электр қозғалтқышы қызып кетуі мүмкін. Мүлікке зиян келтіру қаупі бар. Әйнектазартқыштарды қоспас бұрын, терезе әйнектерінің жібуіне мүмкіндік беріңіз.

Әйнектазартқышты қосу

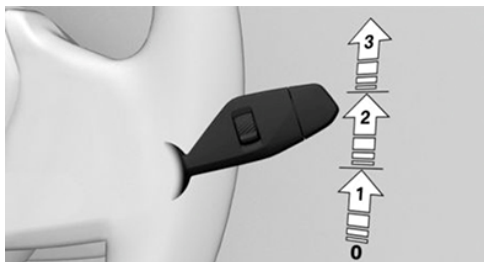

Иінтіректі қажетті күйге келгенше жоғары қайтарыңыз.

- w Әйнектазартқыштардың қозғалыссыз күйі, 0 күйі.
- w Жаңбыр датчигі режимі, 1-күй.
- w Әйнектазартқыштардың қалыпты жұмыс жылдамдығы, 2-күй.

Тұрақ кезінде үзік жұмыс режимі қосылады.

- w Әйнектазартқыштардың жоғары жұмыс жылдамдығы, 3-күй.

Тұрақ кезінде олар қалыпты жұмыс режиміне ауысады.

Әйнектазартқыштар қосулы кезде тоқтағанда: егер автокөлік қозғала берсе, әйнектазартқыштар бұрынғы қалпында жұмыс істейді.

Әйнектазартқышты өшіру және бір рет қосу

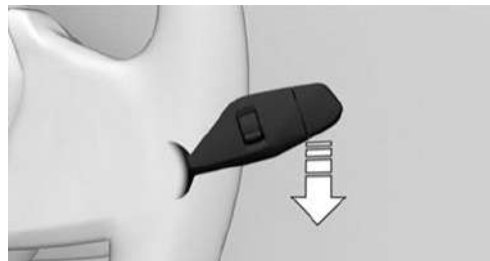

Ауыстырып қосқышты төмен басыңыз.

- w Өшіру: иінтіректі «0» күйіне келгенше төмен басыңыз.

- w Әйнектазартқышты бір рет қосу: тұтқаны «0» күйінен төмен басыңыз.

Иінтіректі жібергеннен кейін ол «0» күйіне қайтады.

Жаңбыр қарқындылығының датчигі

Жұмыс істеу принципі

Жаңбыр датчигі жаңбырдың қарқындылығына байланысты әйнектазартқыштардың жұмысын автоматты түрде басқарады.

Жалпы ережелер

Датчик алдыңғы әйнекте, ішкі айнаның алдында орналасқан.

Қауіпсіздік техникасы бойынша нұсқау

⚠ ХАБАРЛАМА

Көлік жуу жерлерде жаңбыр датчигі қосұлы болса, әйнектазартқыштар кездейсоқ қозғалысқа келуі мүмкін. Мүлікке зиян келтіру қаупі бар. Көлік жуу жерлеріне келгенде жаңбыр датчигін өшіріңіз.

Жаңбыр датчигін қосу/өшіру

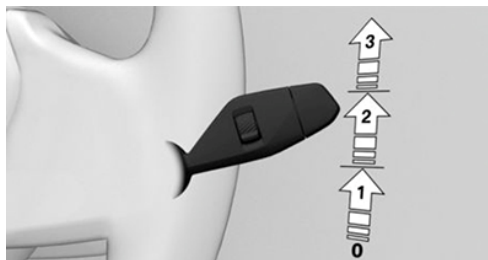

Тұтқаны «0» күйінен жоғары бір рет басыңыз, 1 көрсеткі.

Әйнекті тазарту процесі басталады.

Әйнекті тазарту иінтірегінде жарықдиод жанады.

Аяз болған кезде әйнекті тазарту процесі қосылмайды.

Жаңбыр датчигін өшіру

Иінтіректі қайтадан «0» күйіне басыңыз.

Жаңбыр датчигінің сезгіштігін реттеу

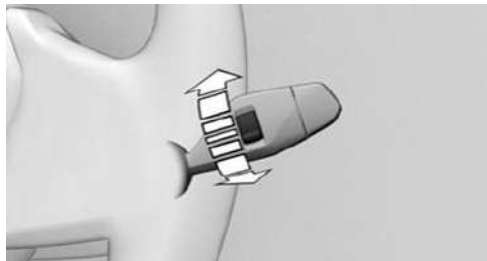

Жаңбыр қарқындылығы датчигінің сезімталдығын реттеу үшін бедерлі дөңгелекшені бұрыңыз.

- w Жоғары: жаңбыр датчигінің жоғары сезімталдығы.
- w Төмен: жаңбыр датчигінің төмен сезімталдығы.

Әйнек жуғыш

Қауіпсіздік техникасы бойынша нұсқаулар

⚠ АБАЙЛАҢЫЗ

Төмен температурада әйнекжуғыш сұйықтығы терезе әйнегінде қатып қалып, көрінуді нашарлатуы мүмкін.

Апатқа ұшырау, жарақат алу және материалдық зиян келтіру қаупі бар. Әйнек жуғыш сұйықтықтың қатып қалмайтыны нақты белгілі жағдайда ғана әйнекжуғыштарды қолданыңыз. Қажет болса, қатпайтын сұйықтықты қолданыңыз.

⚠ ХАБАРЛАМА

Жуу сұйықтығының бағы бос болса, жуу сорғысы дұрыс жұмыс істемеуі мүмкін. Мүлікке зиян келтіру қаупі бар. Жуу сұйықтығының бағы бос кезде, жуғышты пайдаланбаңыз.

Алдыңғы әйнекті тазалау

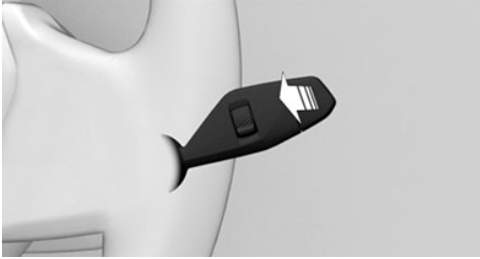

Иінтіректі тартыңыз.

Әйнекжуғыш сұйықтығы әйнектазартқыштарды жоғары жылжитқанда, алдыңғы әйнекке әйнектазартқыш щеткасының алдына тікелей шашырайды.

Әйнектазартқыштарды шалқайту күйі

Жұмыс істеу принципі

Шалқайтылған күйде әйнектазартқыштарды алдыңғы әйнектен алыстатуға болады, бұл, мысалы, әйнектазартқыш щеткаларды ауыстырған кезде немесе суық мезгілде шалқайту үшін маңызды.

Қауіпсіздік техникасы бойынша нұсқаулар

АБАЙЛАҢЫЗ

Егер әйнектазартқыштар шалқайтылған күйде қозғалса, дене бөліктеріңіз қысылып қалуы немесе автокөлік бөлшектеріне зақым келуі мүмкін. Жарақат алу және мүлікке зиян келтіру қаупі бар. Әйнектазартқыштар шалқайтылған күйде тұрғанда автокөліктің өшірілгеніне және ол қосылған кезде әйнектазартқыштар жиылып тұрғанына көз жеткізіңіз.

НҰСҚАУ

Егер әйнектазартқыштар қатып қалса, қосылған кезде әйнектазартқыштардың щеткалары үзіліп қалуы мүмкін, ал әйнектазартқыштардың электр қозғалтқышы қызып кетуі мүмкін. Мүлікке зиян келтіру қаупі бар. Әйнектазартқыштарды қоспас бұрын, терезе әйнектерінің жибуіне мүмкіндік беріңіз.

Әйнектазартқышты еңкейту

1. Пайдалануға дайын режимін қосыңыз.
2. Әйнектазартқыштар тігінен тоқтағанға дейін әйнектазартқыш щеткаларын қосу тұтқасын төмен басып ұстап тұрыңыз.

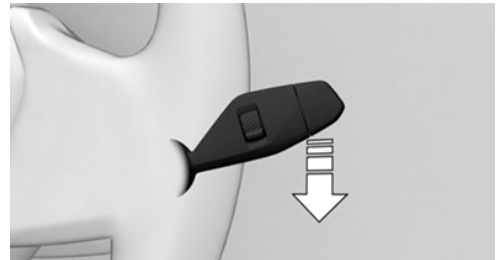

3. Әйнектазартқыштарды алдыңғы әйнектен толығымен шалқайтыңыз.



Әйнектазартқышты бастапқы күйіне қайтару

1. Әйнектазартқыштарды алдыңғы әйнекке толығымен бастырыңыз.
2. Жұмысқа дайын күйін қосып, әйнектазартқыш щеткаларын қосу тұтқасын төмен қаратып қайта ұстап тұрыңыз.

Әйнектазартқыштар қозғалмайтын күйге оралып, қайтадан жұмыс істеуге дайын.

Қауіпсіздік

Автокөліктің жабдықтыалуы

Бұл тарауда белгілі бір автокөлікте болмаса да, модельге байланысты қазір қолжетімді немесе болашақта қолжетімді болатын

жинақтама, жүйелер мен функциялардың нұсқалары сипатталған.

Қосымша ақпарат:

Көлік құралының жинақтамасы, 9-бетті қараңыз.

Қауіпсіздік жастығы

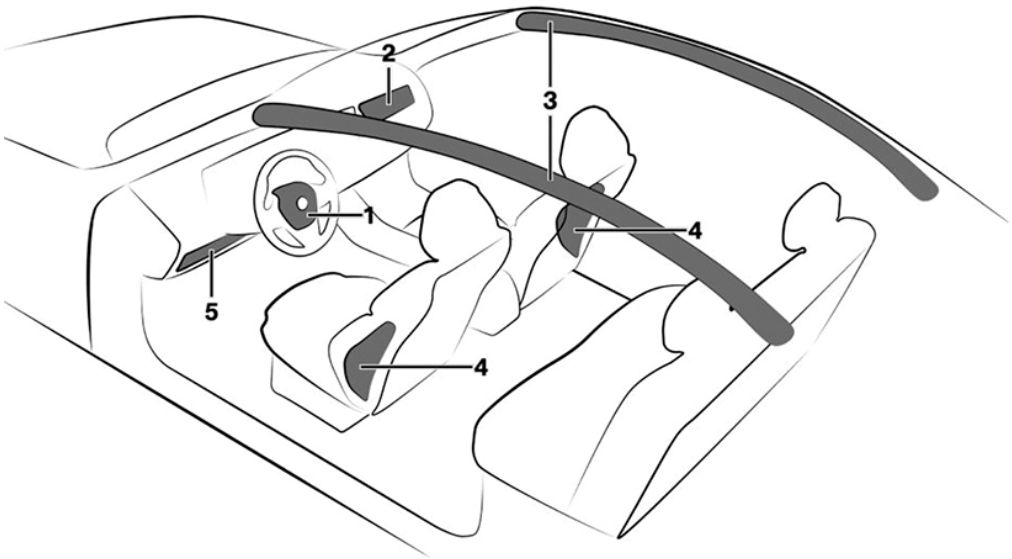

- 1 Алдыңғы ҮҚЖ, жүргізуші
- 2 Алдыңғы ҮҚЖ, жолаушы
- 3 Басқа арналған ҮҚЖ

- 4 Бүйірлік қауіпсіздік жастығы
- 5 Тізелік қауіпсіздік жастығы

Алдыңғы үрлемелі қауіпсіздік жастығы

Алдыңғы үрлемелі қауіпсіздік жастығы жүргізушіні және жолаушыны тек қауіпсіздік белбеулері тиісті деңгейдегі қорғанысты қамтамасыз ете алмайтын бетпе-бет соқтығысу кезінде қорғайды.

Бүйірлік қауіпсіздік жастығы

Бүйірден соққы болған жағдайда бүйірлік қауіпсіздік жастығы дененің кеуде мен жамбас аймағын қорғайды.

Басқа арналған ҮҚЖ

Бүйірден соққы болған жағдайда бүйірлік қауіпсіздік жастығы басты қорғайды.

Тізелік қауіпсіздік көпшігі

Тізелік қауіпсіздік жастығының қолжетімділігі экспорттық нұсқаға байланысты.

Тізелік қауіпсіздік жастығы алдынан соққан кезде аяқтарды қорғайды.

Қорғаныш әрекеті

Жалпы ережелер

Үрмелі қауіпсіздік жастықтары ЖКО кез келген факторларында бірдей іске қосыла бермейді. Мысалы, олар мардымсыз апаттар кезінде іске қосылмайды.

Қауіпсіздік жастықтарының оңтайлы қорғаныш әрекеті бойынша нұсқаулар

АБАЙЛАҢЫЗ

Орындықтар дұрыс орналаспаған, қауіпсіздік белбеулері қате тағылған немесе ашылу аймағы бұзылған жағдайда үрлемелі қауіпсіздік жастықтары жүйесі көзделген қорғанысты қамтамасыз ете алмайды және іске қосылған кезде қосымша жарақаттар тудыруы мүмкін. Жарақаттау қауіп және өмір үшін қауіп бар. Қауіпсіздік жастықтары жүйесінің оңтайлы қорғаныс әрекеті бойынша нұсқауларды орындаңыз.

- w Үрмелі қауіпсіздік жастықтарына сүйенбеңіз.
- w Қауіпсіздік белбеулерін дұрыс киіңіз.
- w Рульді әрдайым тоғынынан ұстаңыз. Үрмелі қауіпсіздік жастығы іске қосылған жағдайда қолдарды жарақаттау қауіпін барынша төмендету үшін қолдарыңызды 3 және 9 сағатқа сай қалыпта ұстаңыз.

- w Орындық пен рульді реттегенде рульді диагоналі бойынша ауыстырып ұстауға болатындай етіңіз. Баптауларды қолдарыңызды ауыстырып ұстаған кезде иығыңыз орындық арқалығына жанасып тұратындай және дененің үстіңгі бөлігінен рульге дейін максималды ықтимал арақашықтық сақталатындай етіп таңдаңыз.
- w Алдыңғы жолаушының дұрыс отырғанын бақылап жүріңіз, яғни оның аяғы аспаптар тақтасында емес, аяққа арналған кеңістікте болуы тиіс.
- w Жолаушылардың бастарын бүйірлік қауіпсіздік жастығынан жеткілікті қашықтықта ұстауын қадағалаңыз.
- w Қауіпсіздік жастықтары мен адамдардың арасында басқа адамдар, жануарлар немесе заттар болмауы тиіс.
- w Жолаушы жағында аспаптар тақтасын және алдыңғы әйнекті жаппаңыз, яғни жабысқақ пленканы жапсырмаңыз, қаптар кигізбеңіз және навигациялық құрылғылар немесе ұялы телефондар сияқты құрылғыларға арналған ұстағыштарды орнатпаңыз.
- w Үрмелі қауіпсіздік жастықтарының қақпағына жапсырмалар желімдеуге, үстінен тартуға немесе олардың түрін басқа кез келген тәсілмен өзгертуге тыйым салынады.
- w Алдыңғы жолаушы жақтағы алдыңғы қауіпсіздік жастығының қақпағын заттарды сақтауға арналған орын ретінде қолданбаңыз.
- w Қауіпсіздік жастықтары аймағындағы ұсақ заттарға арналған бөліктерді, мысалы, қолғап қорабы немесе орталық шынтақтанышты жабық ұстаңыз.
- w Алдыңғы орындықтарда тысқаптар мен тысқаптар қолданбаңыз, оларға арнайы тәртіппен кіріктірілген қауіпсіздік жастығы бар орындықтарда қолдануға рұқсат етілмеген басқа заттар қоймаңыз.

- w Орындықтардың арқалықтарына киімдерді, мысалы, күртелерді ілуге тыйым салынады.
- w Жеке компоненттер мен сымдарды өзгертпеңіз. Бұл рульдің қақпақтарына және аспаптар тақтасы мен орындықтардың қаптарына да қатысты.
- w Руль дөңгелегіне ұялы телефон бекітпелері немесе сәндік элементтер сияқты ешқандай заттар бекітпеңіз.
- w Қауіпсіздік жастықтары жүйесін шешіп алмаңыз.

Кейбір жағдайларда тіпті барлық нұсқауларды сақтағанның өзінде үрмелі қауіпсіздік жастықтарымен жанасудың нәтижесінде жарақаттардың толық алдын алу мүмкін емес.

Сезімтал жолаушыларда іске қосылу және үрлену шуылынан қысқа мерзімді, әдетте ұзаққа созылмайтын есту қабілетінің бұзылуы пайда болуы мүмкін.

Қауіпсіздік жастықтарының жұмысқа қабілеттілігі

Қауіпсіздік техникасы бойынша нұсқаулар

АБАЙЛАҢЫЗ

Қауіпсіздік жастықтары жүйесі іске қосылғаннан кейін оның кейбір компоненттері ыстық болуы мүмкін. Жарақат алу қаупі бар. Жүйенің жеке компоненттеріне денеңізді тигізбеңіз.

АБАЙЛАҢЫЗ

Дұрыс пайдаланбау қауіпсіздік жастықтары жүйесінің істен шығуына немесе оның кездейсоқ іске қосылып кетуіне алып келуі мүмкін. Ақау болған кезде қауіпсіздік жастықтары жүйесі апат болған жағдайда дұрыс жұмыс істемейді мүмкін. Жарақаттау қаупі және өмір үшін қауіп бар. Үрлемелі қауіпсіздік жастықтары жүйесін тексеру және

жөндеу немесе бөлшектеу және жою үшін уәкілетті АТҚКС-қа, басқа білікті АТҚКС-қа немесе мамандандырылған ТҚКС-қа хабарласыңыз.

Аспаптар тақтасындағы көрсеткіш



Жүруге дайын режимін қосқан кезде аспаптар тақтасында бүкіл қауіпсіздік жастықтары және қауіпсіздік белбеулерінің кергіштері жүйесінің дайындығын білдіре отырып сигнал шамы жанады.

Жұмыс ақауы



w Жүруге дайын режимін қосқан кезде сигнал шамы жанбайды.

w Сигнал шамы үнемі жанып тұрады.

Мүмкін, үрлемелі қауіпсіздік жастықтары жүйесі немесе қауіпсіздік белбеуінің кергіші жұмыс істемейді. Автокөлікті тексеру үшін уәкілетті АТҚКС-қа, басқа білікті АТҚКС-қа немесе мамандандырылған ТҚКС-қа хабарласыңыз.

Алдыңғы орындықтардың күйін өзгерту

Орындық баптауының дәлдігін сақтау үшін басқару дисплейінде тиісті хабарлама пайда болған кезде электр алдыңғы орындықтарды калибрлеңіз.

Қосымша ақпарат:

Орындықтар, [108](#)-бетті қараңыз.

Алдыңғы жолаушыға арналған үрлемелі қауіпсіздік жастығының құлыпты ажыратқышы

Жұмыс істеу принципі

Алдыңғы жолаушы орындығында артқа қаратылған бала бекіту жүйесін пайдаланған кезде, алдыңғы жолаушының қауіпсіздік жастығын құлыпты қосқыштың көмегімен ажыратуға болады. Автокөлік кілтінің интеграцияланған кілтімен алдыңғы жолаушының үрлемелі қауіпсіздік жастықшасын өшіруге және қайта қосуға болады.

Жалпы ережелер

Баланың белгілі бір жасына және бойына қандай бала орындығы сәйкес келетініне қатысты үкімет ережелері елге байланысты әртүрлі болады. Жергілікті мемлекеттік ережелерді ескеру қажет.

Алдыңғы жолаушының қауіпсіздік жастығын ажырату мүмкіндігі жинақтамаға немесе экспорттық нұсқаға байланысты.

Шолу



Алдыңғы жолаушының қауіпсіздік жастығының құлпын ажыратқыш аспаптар тақтасының сыртқы жағында орналасқан.

Алдыңғы жолаушыға арналған үрлемелі алдыңғы қауіпсіздік жастығын өшіру



1. Кілтті сұғыңыз және қажет болса, оны тағы бір рет басыңыз.
2. Оны басып тұрған күйі OFF күйіне дейін тірелгенше бұраңыз. Кілтті тіреліп тұрған күйінде суырып алыңыз.
3. Қауіпсіздік жастығын ажырату үшін құлыпты ажыратқыштың соңғы күйде орналасуын қадағалаңыз.

Алдыңғы жолаушының үрлемелі қауіпсіздік жастығы ажыратылған. Жүргізушінің ҮҚЖ бұрынғыша белсенді.

Алдыңғы жолаушының орындығынан артқа қаратылған бала бекіту жүйесін алып тастағаннан кейін, апат болған жағдайда жұмыс істеуі үшін алдыңғы жолаушының үрлемелі қауіпсіздік жастығын қайта қосыңыз.

Қауіпсіздік жастығының күйі төбедегі бақылау шамы арқылы көрсетіледі.

Алдыңғы жолаушыға арналған үрлемелі алдыңғы қауіпсіздік жастығын қосу



1. Кілтті сұғыңыз және қажет болса, оны тағы бір рет басыңыз.
2. Оны басып тұрған күйі ON күйіне дейін тірелгенше бұраңыз. Кілтті тіреліп тұрған күйінде суырып алыңыз.
3. Қауіпсіздік жастығын іске қосу үшін құлыпты ажыратқыштың соңғы күйде орналасуын қадағалаңыз.

Алдыңғы жолаушының үрлемелі қауіпсіздік жастығы қайта іске қосылды және тиісті жағдайларда қосыла алады.

Алдыңғы жолаушының ҮҚЖ бақылау шамы

Төбедегі алдыңғы жолаушының үрлемелі қауіпсіздік жастығының бақылау шамы осы қауіпсіздік жастығы функциясының күйін көрсетеді.

Пайдалануға дайын режимін қосқаннан кейін шам қысқа уақытқа жанады және қауіпсіздік жастығының қосылғанын не қосылмағанын көрсетеді.

Индикация Функция



Алдыңғы жолаушының үрлемелі қауіпсіздік жастығы іске қосылған кезде, бақылау шамы шамамен 1 минут жанып, содан кейін сөнеді.

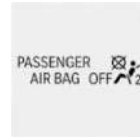

Алдыңғы жолаушының үрлемелі қауіпсіздік жастығы ажыратылғанда, бақылау шамы үздіксіз жанып тұрады.

Алдыңғы орындықтағы жолаушымен бірге жол жүрмес бұрын және сапар кезінде төбедегі бақылау шамының күйін тексеріңіз.

Жаяу жүргіншілерді белсенді қорғау

Жұмыс істеу принципі

Автокөліктің алдыңғы бөлігі жаяу жүргіншімен соқтығысқанда жаяу жүргіншілерді белсенді қорғау жүйесі қосулы кезде капоттың қақпағы сәл көтеріледі.

Жалпы ережелер

Іске қосылған жаяу жүргіншілерді қорғау жүйесі әрі қарай бастың соғылуына капот қақпағының астында қосымша деформациялану кеңістігін жасайды. Анықтау үшін бамперде орналасқан датчиктер қолданылады.

Жүйенің газбен толтырылған амортизаторларын белгілі бір уақыт аралығында ғана қолдануға рұқсат етіледі. Техникалық қызмет көрсету кезінде газбен толтырылған амортизаторларды тексеріп, қажет болған жағдайда ауыстырыңыз.

Қауіпсіздік техникасы бойынша нұсқаулар

АБАЙЛАҢЫЗ

Капот қақпағының ілмектері мен құлыптарының жеке компоненттеріне жанасқан кезде жүйе абайсызда іске қосылып кетуі мүмкін. Жарақат алу және мүлікке зиян келтіру қаупі бар. Капоттың ілмектері мен құлыптарының жеке компоненттеріне тимеңіз.

АБАЙЛАҢЫЗ

Жаяу жүргіншілерді қорғау жүйесінің конструкциясына енгізілетін өзгертулер жаяу жүргіншілерді қорғау жүйесінің істен шығуына, ақауына немесе абайсызда іске қосылып кетуіне алып келуі мүмкін. Жарақаттау қаупі және өмір үшін қауіп бар. Жаяу жүргіншілерді қорғау жүйесінің конструкциясына, оның жеке компоненттері мен электр сымдарына өзгертулер енгізбеңіз. Жүйені бөлшектемеңіз.

АБАЙЛАҢЫЗ

Біліксіз пайдалану жүйенің істен шығуына немесе оның кездейсоқ іске қосылып кетуіне алып келуі мүмкін. Ақау болған жағдайда жүйенің апат кезінде дұрыс жұмыс істемеу қаупі туындайды. Жарақаттау қаупі және өмір үшін қауіп бар. Жүйені тексеру және жөндеу немесе бөлшектеу және жою үшін уәкілетті АТҚКС-қа, басқа білікті АТҚКС-қа немесе мамандандырылған ТҚКС-қа хабарласыңыз.

АБАЙЛАҢЫЗ

Іске қосылғаннан немесе зақымдалғаннан кейін жүйенің функционалдық мүмкіндіктері шектеулі немесе бұдан әрі қамтамасыз етілмейді. Жарақаттау қаупі және өмір үшін қауіп бар.

Іске қосылғаннан кейін немесе жүйе зақымдалған болса, оны тексеру және ауыстыру үшін уәкілетті АТҚКС-қа, басқа білікті АТҚКС-қа немесе мамандандырылған ТҚКС-қа хабарласыңыз.

ХАБАРЛАМА

Жаяу жүргіншілерді белсенді қорғау жүйесі іске қосылған капот қақпағын ашқан кезде капоттың қақпағы немесе жаяу жүргіншілерді белсенді қорғау жүйесі зақымдалуы мүмкін. Мүлікке зиян келтіру қаупі бар. Автоматтық диагностика жүйесінің хабарламасы көрсетілгеннен кейін капоттың қақпағын ашаңыз. Тексеру үшін уәкілетті АТҚКС-қа, басқа білікті АТҚКС-қа немесе мамандандырылған ТҚКС-қа хабарласыңыз.

Индикация



Жаяу жүргіншілерді белсенді қорғау іске қосылған кезде автокөлік параметрлерін бақылау жүйесінің хабарламасы көрсетіледі.

Орташа жылдамдықпен жүре отырып, жүйені тексеру және жөндеу үшін дереу уәкілетті АТҚКС-қа, басқа білікті АТҚКС-қа немесе мамандандырылған АТҚКС-қа барыңыз.

Жүйе жұмысының физикалық шектері

Жаяу жүргіншілерді белсенді қорғау белгілі бір жылдамдық диапазонында, шамамен 55 км/сағ дейін жұмыс істейді.

Қауіпсіздік мақсатында сирек жағдайда жүйе тіпті жаяу жүргіншімен соқтығысуды болдырмау айқын мүмкін емес кезде де іске қосылуы мүмкін, мысалы, келесі жағдайларда:

- w Заттармен, мысалы, бөшкемен немесе шектегіш бағанмен соқтығысқан кезде.
- w Жануармен соқтығысқан кезде.
- w Таспен тиген кезде.
- w Омбы қарға кіріп кеткен кезде.

Жұмыс ақауы

Жаяу жүргіншілерді белсенді қорғау сәтсіз болған кезде әртүрлі хабарламалар көрсетіледі.



Автокөлік параметрлерін бақылау жүйесінің таңбасы мен хабарламасы көрсетіледі.

Орташа жылдамдықпен жүре отырып, жүйені тексеру және жөндеу үшін дереу уәкілетті АТҚКС-қа, басқа білікті АТҚКС-қа немесе мамандандырылған АТҚКС-қа барыңыз.

Соқтығысу туралы ескерту жүйелері

Жалпы ережелер

Жабдықталуына байланысты автокөлікте соқтығысудың алдын алуға көмектесе алатын әртүрлі жүйелер орнатылған.

- w Тежелу функциясы бар басып кету қауіп туралы ескерту жүйесі, **201**-бетті қараңыз.
- w Жол сызығын бақылау жүйесі, **211**-бетті қараңыз.
- w Жолақты ауыстыру туралы ескерту жүйесі, **215**-бетті қараңыз.
- w Бүйірден соқтығысу туралы ескерту, **219**-бетті қараңыз.
- w Арттан соққы тиюдің алдын алу жүйесі, **221**-бетті қараңыз.
- w Қозғалыс басымдығы туралы ескерту, **222**-бетті қараңыз.
- w Дұрыс қозғалмау туралы ескерту, **225**-бетті қараңыз.
- w Апаттық аялдау көмекшісі, **227**-бетті қараңыз.

Қауіпсіздік техникасы бойынша нұсқаулар

АБАЙЛАҢЫЗ

Жүйе жүргізушіні жол жағдайын дұрыс бағалау үшін жеке жауапкершіліктен босатпайды. Жүйелік шектеулерге байланысты жүйе жүргізушінің қатысуынсыз кейбір жол жағдайларына дұрыс жауап бере алмайды. Апатқа ұшырау, жарақат алу және материалдық зиян келтіру қауіп бар. Көлік жүргізу тәсілін жолдағы жағдайға бейімдеңіз. Жолдағы жағдайды қадағалаңыз, әрдайым рульге және тежеуге дайын болыңыз, тиісті жағдайларда белсенді әрекет етіңіз.

АБАЙЛАҢЫЗ

Индикация мен ескертулер жүргізушіні жеке жауапкершіліктен босатпайды. Жүйелік шектеулерге байланысты жүйе ескертулері мен реакциялар берілмеуі, іркіліп, бұрыс немесе орынсыз берілуі мүмкін. Апатқа ұшырау, жарақат алу және материалдық зиян келтіру қауіп бар. Көлік жүргізу тәсілін жолдағы жағдайға бейімдеңіз. Жол жағдайын

қадағалаңыз және тиісті жағдайларда дереу әрекет етіңіз

Датчиктер

Жинақтамаға байланысты интеллектуалды қауіпсіздік жүйелері келесі датчиктермен басқарылады.

- w Алдыңғы әйнектің артындағы камера.
- w Алдыңғы радар датчигі.
- w Бүйірлік радиолокациялық датчиктер, алдыңғы.
- w Бүйірлік радиолокациялық датчиктер, артқы.

Қосымша ақпарат:

Автокөлік датчиктері, [42](#)-бетті қараңыз.

Соқтығысу туралы ескерту жүйелерін қосу/өшіру

Экспорттық нұсқаға байланысты кейбір жүйелер әрбір жолы қозғалыс басталғаннан кейін автоматты түрде іске қосылады.

Кейбір функциялар баптауға қолжетімді.

M MODE: ескерту сәттерінің параметрлерін SPORT қозғалыс режимінде және – жинақтамасына байланысты – TRACK қозғалыс режимінде өзгерту мүмкін емес.

1.  «Приложения» (Қолданбалар) мәзірі
2. «Автомобиль» (Автокөлік)
3. «Настройки вождения» (Жүргізу баптаулары)
4. «Система помощи водителю» (Жүргізушінің көмекші жүйесі)
5. «Безопасность и предупреждения» (Қауіпсіздік және ескертулер)
6. Қажетті баптауларды таңдаңыз.

M MODE: әртүрлі жүру режимдері интеллектуалды қауіпсіздік жүйелерінің қолжетімділігіне әсер етеді. Таңдалған жүру режиміне байланысты кейбір интеллектуалды қауіпсіздік жүйелері өшіріледі.

Қосымша ақпарат:

M MODE, [242](#)-бетті қараңыз.

Баптауларды қалпына келтіру

Соқтығысу туралы ескерту жүйелерінің баптауларын автокөліктің жеткізілу кезіндегі күйге дейін қайтаруға болады.

1.  «Приложения» (Қолданбалар) мәзірі
2. «Автомобиль» (Автокөлік)
3. «Настройки вождения» (Жүргізу баптаулары)
4. «Система помощи водителю» (Жүргізушінің көмекші жүйесі)
5. «Безопасность и предупреждения» (Қауіпсіздік және ескертулер)
6. „Сбросить до рекомендуемых настроек (Ұсынылатын баптауларға дейін қайтару)“

Жүйе жұмысының физикалық шектері

Қауіпсіздік техникасы бойынша нұсқау

АБАЙЛАҢЫЗ

Жүйелік шектеулерге байланысты жүйе әрекет етпеуі, тым кеш, дұрыс емес немесе негізсіз әрекет етуі мүмкін. Апатқа ұшырау, жарақат алу және материалдық зиян келтіру қаупі бар. Жүйе жұмысының физикалық шектері бойынша нұсқауларды сақтаңыз және қажет болса, белсенді түрде араласыңыз.

Анықтау мүмкіндіктері

Жүйенің анықтау мүмкіндіктері шектеулі.

Жүйе орнатылған датчиктерді тану аймағында орналасқан және жүйе танитын объектілерді ғана ескереді.



Жинақтамаға байланысты аймақты камералар немесе радарлы датчиктер де бақылайды.

Сондықтан жүйенің реакциялары қате болуы немесе кешігуі мүмкін.

Датчиктердің жүйелік шектеулері

Қосымша ақпарат:

Автокөлік датчиктері, [42-бетті](#) қараңыз.

Тежеу функциясы бар соқтығысу туралы ескерту жүйесі

Жұмыс істеу принципі

Бетпе-бет соқтығысу туралы ескерту апаттың алдын алуға көмектеседі. Егер апаттан құтылу мүмкін болмаса, жүйе оның салдарының ауырлығын азайта алады.

Жүйе ықтимал соқтығысу қаупі туралы ескертеді және қажет болса, өз бетінше тежейді.

Жалпы ережелер

Бетпе-бет соқтығысу туралы ескерту жүйесінің жабдықталуына байланысты келесі функциялары болады:

- w Қалалық жылдамдықтарда тежеу функциясы бар соқтығысу туралы ескерту жүйесі, [204-бетті](#) қараңыз.
- w Қалалық жылдамдықтарда тежеу функциясы бар жаяу жүргіншілерді басып кету қаупі туралы ескерту жүйесі, [206-бетті](#) қараңыз.
- w Қалалық жылдамдықтарда тежеу функциясы бар қиылыстарда ескерту жүйесі, [208-бетті](#) қараңыз.
- w Кедергілерді айналып өту жүйесі, [209-бетті](#) қараңыз.

Қауіпсіздік техникасы бойынша нұсқаулар

АБАЙЛАҢЫЗ

Жүйе жүргізушіні жол жағдайын дұрыс бағалау үшін жеке жауапкершіліктен босатпайды. Жүйелік шектеулерге байланысты жүйе жүргізушінің қатысуынсыз кейбір жол жағдайларына дұрыс жауап бере алмайды. Апатқа ұшырау, жарақат алу және материалдық зиян келтіру қаупі бар. Көлік жүргізу тәсілін жолдағы жағдайға бейімдеңіз. Жолдағы жағдайды қадағалаңыз, әрдайым рульге және тежеуге дайын болыңыз, тиісті жағдайларда белсенді әрекет етіңіз.

АБАЙЛАҢЫЗ

Индикация мен ескертулер жүргізушіні жеке жауапкершіліктен босатпайды. Жүйелік шектеулерге байланысты жүйе ескертулері мен реакциялар берілмеуі, іркіліп, бұрыс немесе орынсыз берілуі мүмкін. Апатқа ұшырау, жарақат алу және материалдық зиян келтіру қаупі бар. Көлік жүргізу тәсілін жолдағы жағдайға бейімдеңіз. Жол жағдайын қадағалаңыз және тиісті жағдайларда дереу әрекет етіңіз

Датчиктер

Жабдықталуына байланысты жүйе келесі датчиктермен басқарылады:

- w Алдыңғы әйнектің артындағы камера.
- w Алдыңғы радар датчигі.
- w Бүйірлік радиолокациялық датчиктер, алдыңғы.

Қосымша ақпарат:

Автокөлік датчиктері, [42-бетті](#) қараңыз.

Жылдамдық диапазоны

Шамамен 5 км/сағ жылдамдықтан бастап жүйе ықтимал соқтығысу қаупі туралы ескертеді.

Шамамен 250 км/сағ шамасынан жоғары жылдамдықта жүйе уақытша өшіріледі.

Кейбір функциялар ертерек іске қосылады. Егер жылдамдық осы мәннен төмен түсетін болса, жүйе іске қосылады.

Бетпе-бет соқтығысу туралы ескертуді қосу/өшіру

Жүйенің автоматты түрде қосылуы

Экспорттық нұсқаға байланысты жүйе әрбір жолы орыннан қозғалғаннан кейін автоматты түрде қосылады.

Жүйені қолмен қосу

Жүйе ескерту сәтін баптаған кезде іске қосылады.

Қосымша ақпарат:

Ескерту сәтін баптау, [202](#)-бетті қараңыз.

Жүйені қолмен өшіру

Экспорттық нұсқаға байланысты баптауды тек көлік құралы қозғалыссыз күйде тұрғанда немесе өте төмен жылдамдықтар диапазонында ғана жүргізу мүмкін болады.

Қажет болса, басқару дисплейінде өшіруді дәйекті түрде растау қажет.

1.  «Приложения» (Қолданбалар) мәзірі
2. «Автомобиль» (Автокөлік)
3. «Настройки вождения» (Жүргізу баптаулары)
4. «Система помощи водителю» (Жүргізушінің көмекші жүйесі)
5. «Безопасность и предупреждения» (Қауіпсіздік және ескертулер)

6. «Предупрежд. о лобовом столкн.» (Бетпе-бет соқтығысу туралы ескерту)
7. „Выключено (Өшірулі)“

Ескерту сәтін баптау

1.  «Приложения» (Қолданбалар) мәзірі
2. «Автомобиль» (Автокөлік)
3. «Настройки вождения» (Жүргізу баптаулары)
4. «Система помощи водителю» (Жүргізушінің көмекші жүйесі)
5. «Безопасность и предупреждения» (Қауіпсіздік және ескертулер)
6. «Предупрежд. о лобовом столкн.» (Бетпе-бет соқтығысу туралы ескерту)
7. Қажетті баптауды таңдаңыз.

Ескерту сәтінің белгіленген сезімталдық деңгейі неғұрлым жоғары болса, соғұрлым көбірек ескертулер көрсетіледі. Сондықтан жүйе мерзімінен бұрын немесе негізсіз ескертулер мен реакциялардың көп мөлшерін бере алады.

Жүйе көру мүмкіндігінің нашарлауы орын алғанын не алмағанын тексереді.

Жинақтамаға байланысты: жүргізушінің көзқарасының сипаты аспаптар тақтасындағы арнайы Driver Attention Camera камерасының көмегімен есепке алынады. Ескертулердің берілу уақытына көру мүмкіндіктері мен жүргізуші көзқарасының сипаты да әсер етеді.

Аспаптар тақтасындағы көрсеткіш

Аспаптар тақтасында және жинақтамаға байланысты проекциялық дисплейде келесі бақылау және сигнал шамдары көрсетіледі:

Таңба Мәні



Жинақтамасына немесе экспорттық нұсқаға байланысты:

Функционалдылықтың шектелуі танылады, мысалы, датчиктердің жүйелік шектеулеріне байланысты немесе жүйе істен шықты.

Қозғалысты жалғастыру мүмкін. Қажет болса, автокөлік параметрлерін бақылау жүйесінің хабарламаларынан нұсқауларды орындаңыз.

Датчиктердің жүйелік шектеулері, **42-бетті** қараңыз.



Жинақтамасына немесе экспорттық нұсқаға байланысты:

Жүйе өшірулі.



Жаяу жүргінші сияқты адаммен соқтығысу қаупі.



Соқтығысу қаупі бар, мысалы бір бағытта жүріп бара жатқан автокөлікпен.



Соқтығысу қаупі бар, мысалы көлденең бағытта оң жақта жүріп бара жатқан автокөлікпен.



Соқтығысу қаупі бар, мысалы көлденең бағытта сол жақта жүріп бара жатқан автокөлікпен.



Анықталмаған бағытта қозғалып бара жатқан автокөлікпен соқтығысу қаупі.

Қызыл сигнал шамдарының көрсетілуі әртүрлі болуы мүмкін, өйткені жүйе белгілі бір жағдайларда бірнеше объектіні таниды.

Ескерту функциясы

Бетпе-бет соқтығысу туралы ескертудің қауіпті жағдайды түріне байланысты бірнеше ескерту деңгейі бар. Алдын ала ескерту кезінде қызыл ескерту шамы жанады. Шұғыл түрде ескерткен кезде қызыл сигнал шамы жыпылықтайды және қосымша дыбыстық сигнал беріледі.

Жүйе ескерту берген кезде жағдайға сәйкес басқаруды дереу өз қолыңызға алыңыз.

w Қызыл сигнал шамы жанады:

Қауіпті жағдай анықталды. Жоғары зейінділік қажет.

w Қызыл сигнал шамы жыпылықтайды:

Соқтығысу қаупі бар. Басқаруды дереу өз қолыңызға алыңыз.

w Ескертуші дыбыс сигналы беріледі:

Соқтығысу қаупі бар. Басқаруды дереу өз қолыңызға алыңыз.

w Тежеу механизмiне автоматты түрде әсер ету:

Жабдықталуына және жағдайға байланысты жүйе ықтимал соқтығысу кезінде қосымша тежеу механизмiне автоматты түрде әсер етуі мүмкін және қажет болса, тіпті толық тоқтағанға дейін автоматты түрде тежеуі мүмкін.

Тежегіш педальін жылдам және қатты басқанда, автокөліктің максималды тежеу күші қолданылады.

Тежеу механизмiне автоматты түрде әсер ету

Соқтығысу қаупі болған жағдайда жүйе қажет болса, тежеу механизмiне автоматты түрде әсер ету функциясымен көмектеседі.

Төмен жылдамдықта автокөлік қозғалыссыз күйге дейін тежеле алады.

Механикалық беріліс қорабы: толық тоқтауға дейінгі тежеу процесіне араласқан кезде қозғалтқыш өшірілуі мүмкін.

Тежеу механизміне автоматты түрде әсер еткенде, кейбір жағдайларда тұрақтылықты динамикалық басқару жүйесі автоматты түрде іске қосылады.

Тежеу механизміне әсер ету акселератор педалін күрт басу, тежегіш педалін жіберу немесе рульмен белсенді қимыл жасау арқылы үзіледі.

Жабдықталуына және жағдайға байланысты тежеу механизміне әсер ету шамамен 250 км/сағ дейінгі жылдамдықта орын алады.

210 км/сағ шамасынан жоғары жылдамдықта тежеу механизміне қысқа әсер ету орын алады.

Жүйе жұмысының физикалық шектері

Қауіпсіздік техникасы бойынша нұсқау

АБАЙЛАҢЫЗ

Жүйелік шектеулерге байланысты жүйе әрекет етпеуі, тым кеш, дұрыс емес немесе негізсіз әрекет етуі мүмкін. Апатқа ұшырау, жарақат алу және материалдық зиян келтіру қаупі бар. Жүйе жұмысының физикалық шектері бойынша нұсқауларды сақтаңыз және қажет болса, белсенді түрде араласыңыз.

Анықтау мүмкіндіктері

Жүйенің анықтау мүмкіндіктері шектеулі.

Жүйе орнатылған датчиктерді тану аймағында орналасқан және жүйе танитын объектілерді ғана ескереді.

Жинақтамаға байланысты аймақты камералар немесе радарлы датчиктер де бақылайды.

Сондықтан жүйенің реакциялары қате болуы немесе кешігуі мүмкін.



Датчиктердің жүйелік шектеулері

Қосымша ақпарат:

Автокөлік датчиктері, [42-бетті](#) қараңыз.

Функциялық шектеулер

Функция мысалы, келесі жағдайларда шектеулі болуы мүмкін:

-  Тар бұрылыстарда.
-  Қозғалыс тұрақтылығын басқару жүйесі шектеген жағдайда.
-  Старт/Стоп түймесінің көмегімен жүруге дайын режимін қосқаннан кейін 10 секундқа дейін.

Бұдан бөлек қозғалтқышты буксир арқылы іске қосу немесе тіркеп сүйрету кезінде бетпе-бет соқтығысу туралы ескерту жүйесін пайдаланбаңыз.

Қалалық жылдамдықтарда тежеу функциясы бар соқтығысу туралы ескерту жүйесі

Жұмыс істеу принципі

Қалалық жылдамдықтарда тежеу функциясы бар соқтығысу туралы ескерту жүйесі соқтығысудың ықтимал қаупі туралы ескертеді және қажет болған жағдайда автоматты түрде баяулатады.

Егер апаттан құтылу мүмкін болмаса, жүйе соқтығысу жылдамдығын азайтуға көмектеседі.

Жалпы ережелер

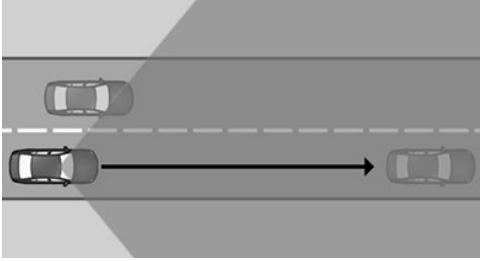

Датчиктер анықтау аймағында жолдағы жағдайды тіркейді.

Шамамен 5 км/сағ жылдамдықтан бастап жүйе автокөліктермен ықтимал соқтығысу қаупі туралы ескертеді. Ескертулердің пайда болу уақыты ағымдағы жол жағдайына байланысты әртүрлі болуы мүмкін.

Жеке динамикалық қасиеттер жүйенің реакцияларында ескеріледі. Белсенді жүргізу әдісі танылғанда ескерту және тежегіш механизміне әсер ету жиі басталмайды.

Қауіпсіздік техникасы бойынша нұсқаулар

АБАЙЛАҢЫЗ

Жүйе жүргізушіні жол жағдайын дұрыс бағалау үшін жеке жауапкершіліктен босатпайды. Жүйелік шектеулерге байланысты жүйе жүргізушінің қатысуынсыз кейбір жол жағдайларына дұрыс жауап бере алмайды. Апатқа ұшырау, жарақат алу және материалдық зиян келтіру қаупі бар. Көлік жүргізу тәсілін жолдағы жағдайға бейімдеңіз. Жолдағы жағдайды қадағалаңыз, әрдайым рульге және тежеуге дайын болыңыз, тиісті жағдайларда белсенді әрекет етіңіз.

АБАЙЛАҢЫЗ

Индикация мен ескертулер жүргізушіні жеке жауапкершіліктен босатпайды. Жүйелік шектеулерге байланысты жүйе ескертулері мен реакциялар берілмеуі, іркіліп, бұрыс немесе орынсыз берілуі мүмкін. Апатқа ұшырау, жарақат алу және материалдық зиян келтіру қаупі бар. Көлік жүргізу тәсілін жолдағы жағдайға бейімдеңіз. Жол жағдайын қадағалаңыз және тиісті жағдайларда дереу әрекет етіңіз.

Аспаптар тақтасындағы көрсеткіш

Анықталған автокөлікпен соқтығысу қаупі болған жағдайда сигнал шамы көрсетіледі.

Таңба	Мәні
	Анықталған автокөлікпен соқтығысу туралы ескерту.



Анықталған автокөлікпен соқтығысу туралы ескерту.

Ескерту функциясы

Ескерту сізден өз бетіңізше араласуыңызды сұрайды.

Қосымша ақпарат:

Бетпе-бет соқтығысу туралы ескерту, [201-бетті](#) қараңыз.

Жүйе жұмысының физикалық шектері

Жалпы ережелер

«Бетпе-бет соқтығысу туралы ескерту» тарауында көрсетілген жүйенің шектерін ескеріңіз.

Анықтау аймағы

Келесілер анықталмауы немесе кешігіп анықталуы мүмкін, мысалы:

- w Артқы жағында жоғары жылдамдықпен қозғалатын көлік келе жатқан баяу қозғалатын көлік.
- w Кенеттен сіздің жолағыңызға ауысып немесе күрт тежеліп жатқан автокөліктер.
- w Артқы жағы стандарт емес автокөліктер.
- w Алда жүріп бара жатқан екі дөңгелекті көлік құралы.

Жоғарғы шекті жылдамдық

Шамамен 250 км/сағ шамасынан жоғары жылдамдықта жүйе уақытша өшіріледі.

Егер жылдамдық осы мәннен төмен түсетін болса, жүйе баптауларға сәйкес жауап әрекетін жасайды.

Қалалық жылдамдықтарда тежеу функциясы бар жаяу жүргіншілерді басып кету қаупі туралы ескерту жүйесі

Жұмыс істеу принципі

Қалалық жылдамдықтарда тежеу функциясы бар жаяу жүргіншілерді басып кету қаупі туралы ескерту жүйесі жаяу жүргіншілермен соқтығысудың ықтимал қаупі туралы ескертеді және қажет болған жағдайда автоматты түрде баяулатады. Жүйе қалаларға немесе басқа елді мекендерге тән жылдамдық туралы ескертеді.

Егер апаттан құтылу мүмкін болмаса, жүйе соқтығысу жылдамдығын азайтуға көмектеседі.

Жалпы ережелер

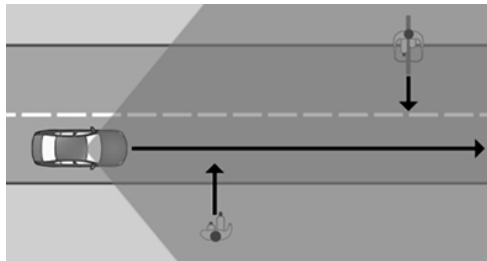

Датчиктер анықтау аймағында жолдағы жағдайды тіркейді.

Шамамен 5 км/сағ жоғары жылдамдықтан бастап жүйе жаяу жүргіншілермен немесе велосипедшілермен соқтығысу қаупі туралы ескертеді.

Қауіпсіздік техникасы бойынша нұсқаулар

⚠ АБАЙЛАҢЫЗ

Жүйе жүргізушіні жол жағдайын дұрыс бағалау үшін жеке жауапкершіліктен босатпайды. Жүйелік шектеулерге байланысты жүйе жүргізушінің қатысуынсыз кейбір жол жағдайларына дұрыс жауап бере алмайды. Апатқа ұшырау, жарақат алу және материалдық зиян келтіру қаупі бар. Көлік жүргізу тәсілін жолдағы жағдайға бейімдеңіз. Жолдағы жағдайды қадағалаңыз, әрдайым рульге және тежеуге дайын болыңыз, тиісті жағдайларда белсенді әрекет етіңіз.

⚠ АБАЙЛАҢЫЗ

Индикация мен ескертулер жүргізушіні жеке жауапкершіліктен босатпайды. Жүйелік шектеулерге байланысты жүйе ескертулері мен реакциялар берілмеуі, іркіліп, бұрыс немесе орынсыз берілуі мүмкін. Апатқа ұшырау, жарақат алу және материалдық зиян келтіру қаупі бар. Көлік жүргізу тәсілін жолдағы жағдайға бейімдеңіз. Жол жағдайын

қадағалаңыз және тиісті жағдайларда дереу әрекет етіңіз

Аспаптар тақтасындағы көрсеткіш

Анықталған жаяу жүргіншімен немесе велосипедшімен соқтығысу қаупі болған жағдайда сигнал шамы көрсетіледі.

Таңба	Мәні
	Жаяу жүргінші сияқты адаммен соқтығысу қаупі.

Ескерту функциясы

Ескерту сізден өз бетіңізше араласуыңызды сұрайды.

Қосымша ақпарат:

Бетпе-бет соқтығысу туралы ескерту, 201-бетті қараңыз.

Жүйе жұмысының физикалық шектері

Жалпы ережелер

«Бетпе-бет соқтығысу туралы ескерту» тарауында көрсетілген жүйенің шектерін ескеріңіз.

Анықтау аймағы

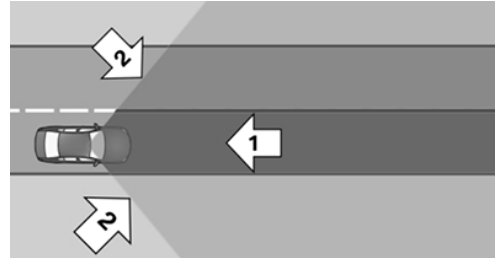

Автокөлік алдындағы анықтау аймағы екі бөліктен тұрады:

- w Орталық аймақ, 1-көрсеткі, тікелей көліктің алдында.
- w Кеңейтілген аймақ, 2 көрсеткі, орталық аймақтың оң және сол жағында.

Орталық аймақта жаяу жүргіншілер немесе велосипедшілер сияқты адамдар болған кезде соқтығысу қаупі бар. Кеңейтілген аймақтағы адамдар туралы ескерту, егер олар орталық аймақ бағытында жүрсе ғана беріледі.

Келесі объектілер анықталмауы мүмкін, мысалы:

- w Ішінара жабылып тұрған жаяу жүргіншілер немесе велосипедшілер.
- w Өздерінің сұлбаларына немесе денесінің қалпына байланысты жаяу жүргінші ретінде анықталмай тұрған жаяу жүргіншілер.
- w Бойы датчиктер тануы үшін тым аласа жаяу жүргіншілер.

Жоғарғы шекті жылдамдық

Жинақтамаға байланысты, жүйе жаяу жүргіншілер мен велосипедшілерді автокөліктің жылдамдығы шамамен 80 км/сағ төмен болғанда сезеді.

Қалалық жылдамдықтарда тежеу функциясы бар қиылыстарда ескерту жүйесі

Жұмыс істеу принципі

Қалалық жылдамдықтарда тежеу функциясы бар қиылыстарда ескерту жүйесі жол қиылыстары туралы ескертеді және сол арқылы қиылыстардағы және екінші реттік жолдардың түйіскен жерлеріндегі көлденең қозғалыстағы ЖКО-ны болдырмауға көмектеседі. Елді мекендерде немесе қалаларда қалалық жылдамдықпен жүрген кезде жүйе соқтығысудың ықтимал қаупі туралы ескертеді және қажет болған жағдайда автоматты түрде баяулатады.

Егер апаттан құтылу мүмкін болмаса, жүйе соқтығысу жылдамдығын азайтуға көмектеседі.

Жалпы ережелер

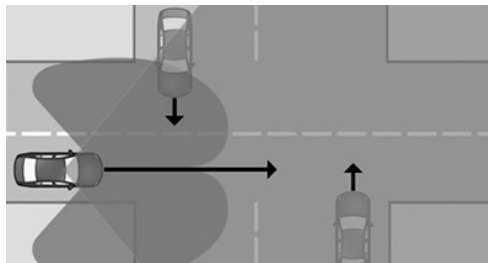

Датчиктер тану аймағында жолдағы жағдайды тіркейді.

Егер датчиктердің анықтау аймағына түсетін болса, жүйе көлденең бағытта жүріп бара жатқан автокөліктерді анықтай алады.

Ескерту жол қиылыстарында, түйіспе жолдарда және шығу жолдарында көлденең бағытта жүріп бара жатқан көлікпен соқтығысу қаупі анықталған жағдайда беріледі.

Шамамен 10 км/сағ жылдамдықтан бастап жүйе автокөліктермен ықтимал соқтығысу қаупі туралы ескертеді.

Ескертулердің пайда болу уақыты ағымдағы жол жағдайына байланысты әртүрлі болуы мүмкін.

Қауіпсіздік техникасы бойынша нұсқаулар

⚠ АБАЙЛАҢЫЗ

Жүйе жүргізушіні жол жағдайын дұрыс бағалау үшін жеке жауапкершіліктен босатпайды. Жүйелік шектеулерге байланысты жүйе жүргізушінің қатысуынсыз кейбір жол жағдайларына дұрыс жауап бере алмайды. Апатқа ұшырау, жарақат алу және материалдық зиян келтіру қаупі бар. Көлік жүргізу тәсілін жолдағы жағдайға бейімдеңіз. Жолдағы жағдайды қадағалаңыз, әрдайым рульге және тежеуге дайын болыңыз, тиісті жағдайларда белсенді әрекет етіңіз.

⚠ АБАЙЛАҢЫЗ

Индикация мен ескертулер жүргізушіні жеке жауапкершіліктен босатпайды. Жүйелік шектеулерге байланысты жүйе ескертулері мен реакциялар берілмеуі, іркіліп, бұрыс немесе орынсыз берілуі мүмкін. Апатқа ұшырау, жарақат алу және материалдық зиян келтіру қаупі бар. Көлік жүргізу тәсілін жолдағы жағдайға бейімдеңіз. Жол жағдайын қадағалаңыз және тиісті жағдайларда дереу әрекет етіңіз.



АБАЙЛАҢЫЗ

Қозғалтқышты оталдыру үшін тіркеп сүйреген немесе қосұлы тұрған қауіпсіздік жүйелерімен және жүргізушінің көмекші жүйелерімен сүйреген кезде кейбір жүйелердің әрекеті, мысалы жылдамдықтың автоматты түрде баялауына немесе үдетілуіне байланысты ЖКО-ға алып келуі мүмкін. Апатқа ұшырау, жарақат алу және материалдық зиян келтіру қаупі бар. Қозғалтқышты оталдыру үшін тіркеп сүйреген кезде сәйкес қауіпсіздік жүйелерін немесе жүргізушінің көмекші жүйелерін қолданбаңыз.

Аспаптар тақтасындағы көрсеткіш

Анықталған автокөлікпен соқтығысу қаупі болған жағдайда сигнал шамы көрсетіледі.

Таңба Мәні



Оң жақта көлденең бағытта жүріп бара жатқан автокөлікпен соқтығысу қаупі.



Сол жақта көлденең бағытта жүріп бара жатқан автокөлікпен соқтығысу қаупі.



Анықталмаған бағытта жүріп бара жатқан автокөлікпен соқтығысу қаупі.

Ескерту функциясы

Ескерту сізден өз бетіңізше араласуыңызды сұрайды.

Қосымша ақпарат:

Бетпе-бет соқтығысу туралы ескерту, 201-бетті қараңыз.

Жүйе жұмысының физикалық шектері

Жалпы ережелер

«Бетпе-бет соқтығысу туралы ескерту» тарауында көрсетілген жүйенің шектерін ескеріңіз.

Анықтау аймағы

Келесі объектілер анықталмауы мүмкін, мысалы:

- w Көлденең бағытта жүріп бара жатқан автокөліктер, егер олар, мысалы, ғимараттармен жасырылып тұрса.
- w Бүйір жағының түрі әдеттен тыс автокөліктер.
- w Аса динамикалық жол жағдайларындағы автокөліктер.
- w Кенеттен сіздің жолағыңызға ауысып немесе күрт тежеліп жатқан автокөліктер.
- w Көлденең бағытта келе жатқан екі дөңгелекті көлік құралдары.

Жоғарғы шекті жылдамдық

Жүйе меншікті жылдамдығы шамамен 80 км/сағ-тан төмен болса, көлденең бағытта жүріп бара жатқан автокөліктерге жауап реакциясын береді.

Кедергілерді айналып өту жүйесі

Жұмыс істеу принципі

Кедергілерден айналып өту жүйесі жүргізушіге белгілі бір жағдайларда айналып өтуге, мысалы, кенеттен кедергілер немесе жаяу жүргіншілер пайда болған кезде көмектеседі.

Жалпы ережелер

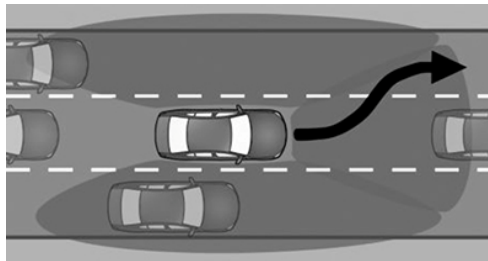

Жүйе ескерту береді немесе жанынан айналып өту мүмкіндігі болған жағдайда, жүргізушіге көмектеседі.

Датчиктер автокөлік айналасындағы бос кеңістікті бақылайды және анықтайды.

Танылған бос орын айналып өту үшін пайдаланылады және жүргізуші орындайтын маневр қауіпсіздік талаптарын ескере отырып сақталады.

Қауіпсіздік техникасы бойынша нұсқаулар

⚠ АБАЙЛАҢЫЗ

Жүйе жүргізушіні жол жағдайын дұрыс бағалау үшін жеке жауапкершіліктен босатпайды. Жүйелік шектеулерге байланысты жүйе жүргізушінің қатысуынсыз кейбір жол жағдайларына дұрыс жауап бере алмайды. Апатқа ұшырау, жарақат алу және материалдық зиян келтіру қаупі бар. Көлік жүргізу тәсілін жолдағы жағдайға бейімдеңіз. Жолдағы жағдайды қадағалаңыз, әрдайым рульге және тежеуге дайын болыңыз, тиісті жағдайларда белсенді әрекет етіңіз.

⚠ АБАЙЛАҢЫЗ

Индикация мен ескертулер жүргізушіні жеке жауапкершіліктен босатпайды. Жүйелік шектеулерге байланысты жүйе ескертулері мен реакциялар берілмеуі, іркіліп, бұрыс немесе орынсыз берілуі мүмкін. Апатқа ұшырау, жарақат алу және материалдық зиян келтіру қаупі бар. Көлік жүргізу тәсілін жолдағы жағдайға бейімдеңіз. Жол жағдайын қадағалаңыз және тиісті жағдайларда дереу әрекет етіңіз.

Жұмыс істеу үшін қажетті шарттар



- w Бетпе-бет соқтығысу туралы ескерту белсенді.
- w Датчиктер автокөлік айналасында жеткілікті бос кеңістікті анықтады.

Жылдамдық диапазоны

Кедергілерді айналып өту жүйесі жүргізушіні шамамен 30 км/сағ-тан 160 км/сағ-қа дейінгі жылдамдық диапазонында ұстайды.

Аспаптар тақтасындағы көрсеткіш

Анықталған автокөлікпен немесе адаммен, мысалы, жаяу жүргіншімен, соқтығысу қаупі болған жағдайда сигнал шамы көрсетіледі.

Таңба	Мәні
	Автокөлік анықталған кездегі ескерту.
	Жаяу жүргіншімен соқтығысу қаупі.



Автокөлік анықталған кездегі ескерту.



Жаяу жүргіншімен соқтығысу қаупі.

Айналып өту көмекші функциясы бар ескерту функциясы

Егер автокөлік басқа объектіге жоғары дифференциалды жылдамдықпен жақындаса, онда соқтығысу қаупі тікелей болған кезде ескерту көрсетіледі.

Ескерту жүргізушінің араласуын талап етеді.

Егер соқтығысу қаупі болса, жүйе жүргізушіге айналып өтуге көмектеседі.

Жүйе жұмысының физикалық шектері

Жалпы ережелер

«Бетпе-бет соқтығысу туралы ескерту» тарауында көрсетілген жүйенің шектерін ескеріңіз.

Анықтау аймағы

Келесі объектілер анықталмауы мүмкін, мысалы:

- w Артқы жағында жоғары жылдамдықпен қозғалатын көлік келе жатқан баяу қозғалатын көлік.
- w Кенеттен сіздің жолағыңызға ауысып немесе күрт тежеліп жатқан автокөліктер.
- w Артқы жағы стандарт емес автокөліктер.
- w Алда жүріп бара жатқан екі дөңгелекті көлік құралы.
- w Ішінара жабылып тұрған жаяу жүргіншілер немесе велосипедшілер.
- w Өздерінің сұлбаларына немесе денесінің қалпына байланысты жаяу жүргінші ретінде анықталмай тұрған жаяу жүргіншілер.
- w Бойы датчиктер тануы үшін тым аласа жаяу жүргіншілер.

Жол сызбасын бақылау жүйесі

Жұмыс істеу принципі

Егер автокөлік жол төсемінен немесе қозғалыс жолағынан шығып кетпекші болса, сызықтарды қадағалау жүйесі ескерту береді.

Жалпы ережелер

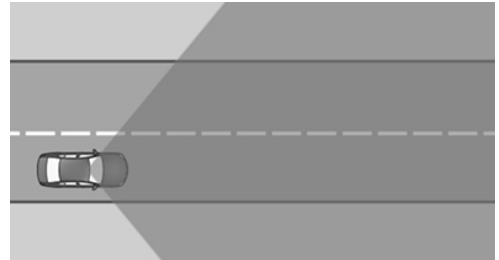

Датчиктер анықтау аймағында жолдағы жағдайды тіркейді.

Жүйе минималды жылдамдықтан бастап ескерту береді. Минималды жылдамдық елге байланысты және басқару дисплейінде көрсетіледі.

Әртүрлі жүйелік ескерту функциялары жүргізушіге автокөлікті жолақта ұстауға көмектеседі.

Егер қозғалыс жолағын ауыстырар алдында сәйкес бұрылыс сигналы қосылса, жүйе ескерту бермейді.

Қауіпсіздік техникасы бойынша нұсқаулар

АБАЙЛАҢЫЗ

Жүйе жүргізушінің жолдың күйі мен жолдағы жағдайды бағалау жауапкершілігінен босатпайды. Апатқа ұшырау, жарақат алу және материалдық зиян келтіру қаупі бар. Көлік жүргізу тәсілін жолдағы жағдайға бейімдеңіз. Жол жағдайын қадағалаңыз және тиісті жағдайларда дереу әрекет етіңіз.

Ескерту алған кезде қажетсіз рульді қатты бұрамаңыз.

АБАЙЛАҢЫЗ

Индикация мен ескертулер жүргізушіні жеке жауапкершіліктен босатпайды. Жүйелік шектеулерге байланысты жүйе ескертулері мен реакциялар берілмеуі, іркіліп, бұрыс немесе орынсыз берілуі мүмкін. Апатқа ұшырау, жарақат алу және материалдық зиян келтіру қаупі бар. Көлік жүргізу тәсілін жолдағы жағдайға бейімдеңіз. Жол жағдайын қадағалаңыз және тиісті жағдайларда дереу әрекет етіңіз

Жұмыс істеуге қажетті шарт

Сызықтарды қадағалау жүйесі белсенді болуы үшін камера жолақтың шекарасын анықтауы тиіс.

Датчиктердің айналасындағы аймақтар таза болып, ешнәрсемен жабылмауы керек.

Датчиктер

Жүйе алдыңғы әйнектің артындағы камера арқылы басқарылады.

Сызықтарды қадағалау жүйесін қосу/өшіру

Жүйенің автоматты түрде қосылуы

Экспорттық нұсқаға байланысты жүйе әрбір жолы орыннан қозғалғаннан кейін автоматты түрде қосылады.

Жүйені қолмен қосу

Жүйе ескерту сәтін баптаған кезде іске қосылады.

Қосымша ақпарат:

Ескерту сәтін баптау, **212**-бетті қараңыз.





Жүйені қолмен өшіру

Жинақтамаға және экспорттық нұсқаға байланысты ажыратуды басқару дисплейінде кезекпен растау қажет.

-  «Приложения» (Қолданбалар) мәзірі
- «Автомобиль» (Автокөлік)
- «Настройки вождения» (Жүргізу баптаулары)
- «Система помощи водителю» (Жүргізушінің көмекші жүйесі)
- «Безопасность и предупреждения» (Қауіпсіздік және ескертулер)
- «Предупр. о сходе с полосы» (Жолақтан шығып кету туралы ескерту)
- „Выключено (Өшірулі)“

Сызықтарды қадағалау жүйесін баптау

Ескерту сәтін баптау

-  «Приложения» (Қолданбалар) мәзірі
- «Автомобиль» (Автокөлік)
- «Настройки вождения» (Жүргізу баптаулары)
- «Система помощи водителю» (Жүргізушінің көмекші жүйесі)
- «Безопасность и предупреждения» (Қауіпсіздік және ескертулер)
- «Предупр. о сходе с полосы» (Жолақтан шығып кету туралы ескерту)
- Қажетті баптауды таңдаңыз.
 -  «Рано» (Ерте)
 -  «Средне» (Орташа)
 -  «Понижено» (Төмендетілген)

Жағдайға байланысты кейбір алдын ала ескертулер басылады, мысалы, бұрылыстарда жолдың белгілеу сызықтарын әдейі басқанда немесе бұрылыс көрсеткішінсіз қарқынды басып озу кезінде.

Рульдің дірілдеу қарқындылығын баптау

1. ■■ «Приложения» (Қолданбалар) мәзірі
2. «Автомобиль» (Автокөлік)
3. «Настройки вождения» (Жүргізу баптаулары)
4. «Система помощи водителю» (Жүргізушінің көмекші жүйесі)
5. «Оповещающие сигналы на руле» (Рульдегі хабар беру сигналдары)
6. «Интенсивность вибрации» (Дірілдің қарқындылығы)
7. Қажетті баптауды таңдаңыз.

Баптау соқтығысу туралы ескертетін барлық жүйелер үшін қабылданады.

Экспорттық нұсқаға байланысты: рульдің қосымша бұрылуын қосу/өшіру

1. ■■ «Приложения» (Қолданбалар) мәзірі
2. «Автомобиль» (Автокөлік)
3. «Настройки вождения» (Жүргізу баптаулары)
4. «Система помощи водителю» (Жүргізушінің көмекші жүйесі)
5. «Безопасность и предупреждения» (Қауіпсіздік және ескертулер)
6. «Предупр. о съезде с полосы» (Жолақтан шығып кету туралы ескерту)
7. «Подруливание» (Рульді қосымша бұру)

Кейбір экспорттық нұсқаларда рульді бұру орыннан қозғалғаннан кейін әркез автоматты түрде қосылады.

Аспаптар тақтасындағы көрсеткіш

Жинақтамаға және экспорттық нұсқаға байланысты аспаптар тақтасында жүйенің әртүрлі күйлері көрсетіледі.

Таңба	Мәні
	Бақылау шамы жасыл болып жыпылықтайды: жүйе белсенді ескерту береді. Қажет болса, жүйе рульді қосымша бұру әрекеттерін орындайды.
	Бақылау шамы сары түспен жанып тұр: функционалдық шектеуі анықталды, мысалы, күн көзінің төмен орналасуына байланысты немесе жүйенің істемей қалуының салдарынан. Қозғалысты жалғастыру мүмкін. Қажет болса, автокөлік параметрлерін бақылау жүйесінің хабарламаларынан нұсқауларды орындаңыз.
	Бақылау шамы сары түспен жыпылықтайды: белсенді ескерту беріледі. Жүйе рульді қосымша бұру әрекеттерін орындамайды.
	Бақылау шамы сұр түспен жанып тұр: жүйе өшірулі немесе автоматты түрде өшіріледі, мысалы, DSC OFF режимін іске қосу арқылы.
	Бақылау шамы сұр түспен жыпылықтайды: белсенді ескерту беріледі. Жүйе рульді қосымша бұру әрекеттерін орындамайды.







Жинақтамаға және экспорттық нұсқаға байланысты жүйе ақпараты аспаптар тақтасындағы Assisted View-те көрсетіледі.

Қосымша ақпарат:

Assisted View, [173](#)-бетті қараңыз.

Ескерту функциясы

Жалпы ережелер

Жағдайға және жылдамдыққа байланысты жол сызбасын бақылау жүйесінің әртүрлі ескерту функциялары іске қосылады:

- w Аспаптар тақтасындағы бақылау шамдары.
- w Рульдің дірілі.
- w Рульді қосымша бұру
- w Ескертуші сигнал.

Рульдің дірілі

Қозғалыс жолағынан шыққан және қозғалыс жолағының шекарасы анықталған кезде сәйкес баптауға байланысты Қозғалыс руль дірілдейді.

Егер жолақты ауыстырар алдында сәйкес бағыттағы бұрылыс көрсеткіші қосылса, онда ескерту көрсетілмейді.

Подруливание (Рульді қосымша бұру)

Жинақтамаға және экспорттық нұсқаға байланысты: егер 210 км/сағ-қа дейінгі диапазондағы жылдамдықта қозғалыс жолағының шекарасы басылса, жүйе дірілге қосымша қажет болса, рульді қосымша белсенді бұру арқылы жауап әрекетін орындайды. Жүйе жүргізушіге автокөлікті жолақта ұстауға көмектеседі. Рульді қосымша бұруға араласу рульден сезіледі және оны кез келген уақытта қолмен өзгертуге болады.

Белсенді түрде рульді қосымша бұру кезінде аспаптар тақтасында шам көрсетіледі.

Рульді қосымша бұру, мысалы, келесі жағдайларда бұғатталады:

- w Қатты екпіндегенде немесе тежелгенде.
- w Бұрылыс көрсеткіші қосылғанда.

- w Апаттық жарық сигналын беру жүйесі қосулы тұрғанда.
- w Жоғары қозғалыс динамикасы бар жол жағдайларында.
- w Қозғалыс кезінде динамикалық тұрақтылықты бақылау жүйесі тұрақтылықты реттеп тұрған кезде.
- w Көлік құралының жүйелері рульді қосымша бұрағаннан кейін бірден.
- w Басып озғаннан кейін жолаққа белсенді оралған кезде.

Ескертудің күшін жою

Мысалы, келесі жағдайларда ескерту немесе рульді белсенді түрде қосымша бұру үзіледі:

- w Бірнеше секундтан кейін автоматты түрде.
- w Жолаққа қайтып келген кезде.
- w Қатты екпіндегенде немесе тежелгенде.
- w Апаттық жарық сигналын беру жүйесі қосулы тұрғанда.
- w Бұрылыс көрсеткіші қосылғанда.
- w Қозғалыс кезінде динамикалық тұрақтылықты бақылау жүйесі тұрақтылықты реттеп тұрған кезде.
- w Динамикалық тұрақтылықты бақылау жүйесін сөндірулі тұрғанда.
- w Көлік құралының жүйелері рульді қосымша бұрағаннан кейін бірден.
- w Рульді қолмен қосымша бұрғанда.
- w Жүргізушінің басқа көмекші жүйесі іске қосылғанда.
- w Қозғалыс жолақтарының шекаралары анықталмағанда.
- w Жүйе шектеулеріне жеткен кезде.

Ескертуші дыбыс сигналы

Ескертуші сигнал, егер жүргізуші жол сызбасын бақылау жүйесі үш минут ішінде рульді белсенді түрде қосымша бұруды бірнеше рет орындағаннан кейін автокөлікті өздігінен жүргізбесе, естіледі.

- w Екінші рет рульді қосымша бұру кезінде қысқа ескерту сигналы беріледі.
- w Үшінші рет рульді қосымша бұрудан кейін анағұрлым ұзақ ескерту сигналы беріледі.

Автокөлік параметрлерін бақылау жүйесінің хабарламасы қосымша көрсетіледі.

Ескертуші дыбыс сигналы мен автокөлік параметрлерін бақылау жүйесінің хабарламасы қозғалыс жолақтарымен дәлірек қозғалуды ұсынады.

Жүргізуші рульдік басқаруды өзіне алған кезде ұзаққа созылатын ескерту сигналы үзіледі.

Жүйе жұмысының физикалық шектері

Жалпы ережелер

«Соқтығысу туралы ескерту жүйелері» тарауында көрсетілген жүйенің шектерін ескеріңіз.

Функциялық шектеулер

Функция мысалы, келесі жағдайларда шектеулі болуы мүмкін:

- w Жолақ шекаралары болмаған, тапталып қалған, нашар көрінетін, бір-біріне қосылып кететін немесе бір-бірінен ажырап кететін немесе айқын емес болған жағдайда, мысалы, жөндеу жұмыстарының аймағында.
- w Қар, мұз, лай немесе су басқан қозғалыс жолақтарының шекараларымен.
- w Тар бұрылыстарда немесе тар жол төсемінде.
- w Қозғалыс жолақтарының шекаралары ақ түсті болмаған жағдайда.

- w Қозғалыс жолақтарының шекаралары басқа объектілермен жабылып тұрғанда.
- w Алда жүріп бара жатқан автокөлікке қатты жақындаған кезде.
- w Старт/Стоп түймесінің көмегімен жүруге дайын режимін қосқаннан кейін 10 секундқа дейін.
- w Динамикалық тұрақтылықты басқару жүйесі шектеулі функционалдылыққа ие немесе сөндірілген.

Шектеулі түрде жұмыс істеген жағдайда автокөлік параметрлерін бақылау жүйесінің хабарламасы беріледі. Экспорттық нұсқаға байланысты: қосымша сары бақылау шамы жанып тұрады.

Жолақты ауыстыру туралы ескерту жүйесі

Жұмыс істеу принципі

Жолақты ауыстыру туралы ескерту жүйесі автокөліктер көзден таса аймақта тұрғанда немесе артқы жақтан көршілес қатарға жақындап келе жатқан кезде анықтайды.

Сыртқы айнадағы ескерту шамы бірнеше басымдық деңгейлері бар ескертулер береді.

Жалпы ережелер

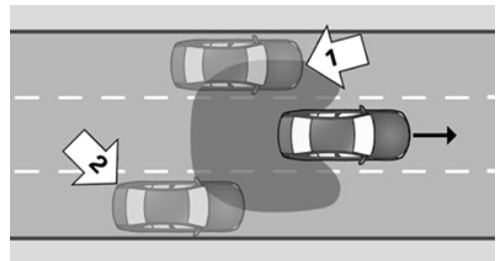

Радар датчиктері минималды жылдамдықтан бастап автокөліктің артындағы және оның жанындағы кеңістікті бақылайды.

Минималды жылдамдық нақты елге байланысты және жолақты ауыстыру туралы ескерту жүйесінің мәзірінде көрсетіледі.

Жүйе автокөліктер көзден таса аймақта тұрған кезде, 1-көрсеткі, немесе артқы жақтан көршілес қатарға жақындап келе жатқанда, 2-көрсеткі, көрсетеді. Сыртқы айнадағы ескерту шамы күңгірт жарықпен жанады.

Бұрылыс көрсеткіші қосылған кезде жолақты ауыстырар алдында жүйе жоғарыдағы жағдайларда ескерту береді. Сыртқы айнадағы ескерту шамы жыпылықтайды және руль дірілдейді.

Шамамен 20 км/сағ-қа дейінгі жылдамдықпен бұрылған кезде руль дірілдемейді.

Қауіпсіздік техникасы бойынша нұсқаулар

АБАЙЛАҢЫЗ

Жүйе жүргізушіні жол жағдайын дұрыс бағалау үшін жеке жауапкершіліктен босатпайды. Жүйелік шектеулерге байланысты жүйе жүргізушінің қатысуынсыз кейбір жол жағдайларына дұрыс жауап бере алмайды. Апатқа ұшырау, жарақат алу және материалдық зиян келтіру қаупі бар. Көлік жүргізу тәсілін жолдағы жағдайға бейімдеңіз. Жолдағы жағдайды қадағалаңыз, әрдайым рульге және тежеуге дайын болыңыз, тиісті жағдайларда белсенді әрекет етіңіз.

АБАЙЛАҢЫЗ

Индикация мен ескертулер жүргізушіні жеке жауапкершіліктен босатпайды. Жүйелік шектеулерге байланысты жүйе ескертулері мен реакциялар берілмеуі, іркіліп, бұрыс немесе орынсыз берілуі мүмкін. Апатқа ұшырау, жарақат алу және материалдық зиян келтіру қаупі бар. Көлік жүргізу тәсілін жолдағы жағдайға бейімдеңіз. Жол жағдайын қадағалаңыз және тиісті жағдайларда дереу әрекет етіңіз

Датчиктер

Жүйені басқару келесі датчиктердің көмегімен жүзеге асырылады:

- w Алдыңғы әйнектің артындағы камера.
- w Бүйірлік радиолокациялық датчиктер, артқы.

Жұмыс істеуге қажетті шарт

Датчиктердің айналасындағы аймақтар таза болып, ешнәрсемен жабылмауы керек.

Жолақты ауыстыру туралы ескерту жүйесін қосу/өшіру

1.  «Приложения» (Қолданбалар) мәзірі
2. «Автомобиль» (Автокөлік)
3. «Настройки вождения» (Жүргізу баптаулары)
4. «Система помощи водителю» (Жүргізушінің көмекші жүйесі)
5. «Безопасность и предупреждения» (Қауіпсіздік және ескертулер)
6. «Предупреждение о перестр.» (Жолақты ауыстыру туралы ескерту)
7. Қажетті баптауды таңдаңыз.

Жолақты ауыстыру туралы ескерту жүйесін баптау

Ескерту сәтін баптау

1.  «Приложения» (Қолданбалар) мәзірі
2. «Автомобиль» (Автокөлік)
3. «Настройки вождения» (Жүргізу баптаулары)
4. «Система помощи водителю» (Жүргізушінің көмекші жүйесі)
5. «Безопасность и предупреждения» (Қауіпсіздік және ескертулер)

6. «Предупреждение о перестр.» (Жолақты ауыстыру туралы ескерту)
7. Қажетті баптауды таңдаңыз.

Рульдің дірілдеу қарқындылығын баптау

1.  «Приложения» (Қолданбалар) мәзірі
2. «Автомобиль» (Автокөлік)
3. «Настройки вождения» (Жүргізу баптаулары)
4. «Система помощи водителю» (Жүргізушінің көмекші жүйесі)
5. «Оповещающие сигналы на руле» (Рульдегі хабар беру сигналдары)
6. «Интенсивность вибрации» (Дірілдің қарқындылығы)
7. Қажетті баптауды таңдаңыз.

Баптау соқтығысу туралы ескертетін барлық жүйелер үшін қабылданады.

Экспорттық нұсқаға байланысты: рульдің қосымша бұрылуын қосу/өшіру

1.  «Приложения» (Қолданбалар) мәзірі
2. «Автомобиль» (Автокөлік)
3. «Настройки вождения» (Жүргізу баптаулары)
4. «Система помощи водителю» (Жүргізушінің көмекші жүйесі)
5. «Безопасность и предупреждения» (Қауіпсіздік және ескертулер)
6. «Предупреждение о перестр.» (Жолақты ауыстыру туралы ескерту)
7. «Подруливание» (Рульді қосымша бұру)

Аспаптар тақтасындағы көрсеткіш

Жинақтамаға және экспорттық нұсқаға байланысты жүйе ақпараты аспаптар тақтасындағы Assisted View-те көрсетіледі.

Қосымша ақпарат:

Assisted View, [173](#)-бетті қараңыз.

Ескерту функциясы

Сыртқы айнадағы сигнал шамы



Сыртқы айнадағы ескерту шамы танылған автокөлікпен соқтығысуы мүмкін екенін ескертеді.



Алдын ала ескерту

Сыртқы айнадағы ескерту шамы автокөліктер көзден таса аймақта болғанда немесе артқы жағына жақындағанда күңгірт жарықпен жанады.

Шұғыл ескерту

Төтенше ескерту кезінде руль қысқа уақыт дірілдейді. Сыртқы айнадағы ескерту шамы жыпылықтайды.

Төтенше ескерту келесі шарттар орындалған жағдайда беріледі:

-  Күрделі аймақта басқа автокөлік орналасқан.
-  Өз автокөлігіңіз басқа қозғалыс жолағына жақындап келе жатыр.
-  Жүйе баптауларына байланысты, егер бұрылыс көрсеткіші қосылса.

Алдын ала ескерту басқа автокөлік сыни аймақтан шыққан кезде немесе бұрылыс сигналын өшіргеннен кейін сөнеді.

Подруливание (Рульді қосымша бұру)

Экспорттық нұсқаға байланысты: егер 210 км/сағ-қа дейінгі жылдамдықпен қозғалған кезде рульдің діріліне реакция болмаса және қозғалыс жолағының шекарасы басылса, жүйе қажет болса, рульді белсенді түрде қосымша бұру әрекетін орындайды. Бұл жағдайда рульді қосымша бұру көлікті жолаққа қайтаруға көмектеседі. Рульді қосымша бұруға араласу рульден сезіледі және оны кез келген уақытта қолмен өзгертуге болады.

Рульді қосымша бұру ең төменгі жылдамдықтан басталады. Бұл минималды жылдамдық басқару дисплейінде көрсетіледі.

Сигнал шамының жарқ етуі

Автокөліктің құлпын ашқан кезде сыртқы айнадағы сигнал шамының жарқ етуі жүйенің өзін-өзі тексеру қызметін атқарады.

Жүйе жұмысының физикалық шектері

Жалпы ережелер

«Соқтығысу туралы ескерту жүйелері» тарауында көрсетілген жүйенің шектерін ескеріңіз.

Жоғарғы шекті жылдамдық

Шамамен 250 км/сағ шамасынан жоғары жылдамдықта жүйе уақытша өшіріледі.

Шамамен 250 км/сағ шамасынан жоғары жылдамдықта жүйе қайта қосылады.

Ескертулер индикациясы

Көрсетілген ескертулердің саны баптауды таңдауға байланысты. Сондықтан сыни жағдайлар туралы мерзімінен бұрын ескертулердің саны көбеюі мүмкін.

Функциялық шектеулер

Функция мысалы, келесі жағдайларда шектеулі болуы мүмкін:

- w Жақындап келе жатқан автокөліктің жылдамдығы автокөлігіңіздің жылдамдығынан әлдеқайда жоғары.
- w Тар бұрылыстарда немесе тар жол төсемінде.
- w Бампер ластанған, бетіне мұз қатқан немесе, мысалы, жапсырмалармен жабылған.

Экспорттық нұсқаға байланысты: рульді қосымша бұру, мысалы, келесі жағдайларда шектеулі болуы мүмкін:

- w Жолақ шекаралары болмаған, тапталып қалған, нашар көрінетін, бір-біріне қосылып кететін немесе бір-бірінен ажырап кететін немесе айқын емес болған жағдайда, мысалы, жөндеу жұмыстарының аймағында.
- w Қар, мұз, лай немесе су басқан қозғалыс жолақтарының шекараларымен.
- w Қозғалыс жолақтарының шекаралары ақ түсті болмаған жағдайда.
- w Қозғалыс жолақтарының шекаралары басқа объектілермен жабылып тұрғанда.
- w Алда жүріп бара жатқан автокөлікке қатты жақындаған кезде.
- w Камераға теріс әсер етілгенде.
- w Старт/Стоп түймесінің көмегімен жүруге дайын режимін қосқаннан кейін 10 секундқа дейін.

Шектеулі түрде жұмыс істеген жағдайда автокөлік параметрлерін бақылау жүйесінің хабарламасы беріледі. Экспорттық нұсқаға байланысты: қосымша сары бақылау шамы жанып тұрады.

Бүйірден соқтығысу туралы ескерту

Жұмыс істеу принципі

Бүйірден соқтығысу туралы ескерту болайын деп тұрған бүйір соққының алдын алуға көмектеседі.

Жалпы ережелер

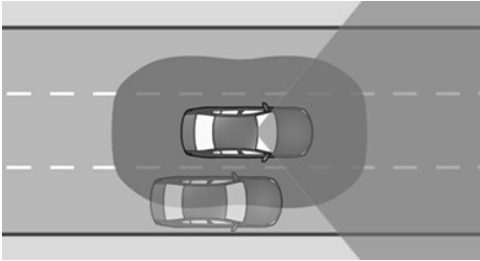

Радар датчиктері минималды жылдамдықтан бастап және шамамен 210 км/сағ-қа дейін автокөліктің жанындағы кеңістікті бақылайды.

Минималды жылдамдық елге байланысты және басқару дисплейінде көрсетіледі.

Егер автокөліктің жанында, мысалы, бүйірден соқтығысуы мүмкін басқа автокөлік анықталса, жүйе мұндай соқтығысуды болдырмауға көмектеседі. Жүйе бұл туралы сыртқы айнадағы жыпылықтап тұрған жарықдиодтың көмегімен, автокөлік параметрлерін бақылау жүйесінің хабарламасымен және рульдің дірілімен ескертеді. Қажет болса, жүйе рульді қосымша бұру әрекеттерін орындайды.

Қауіпсіздік техникасы бойынша нұсқаулар

АБАЙЛАҢЫЗ

Жүйе жүргізушіні жол жағдайын дұрыс бағалау үшін жеке жауапкершіліктен босатпайды. Жүйелік шектеулерге байланысты жүйе жүргізушінің қатысуынсыз кейбір жол жағдайларына дұрыс жауап бере алмайды. Апатқа ұшырау, жарақат алу және материалдық зиян келтіру қаупі бар. Көлік жүргізу тәсілін жолдағы жағдайға бейімдеңіз. Жолдағы жағдайды қадағалаңыз, әрдайым рульге және тежеуге дайын болыңыз, тиісті жағдайларда белсенді әрекет етіңіз.

АБАЙЛАҢЫЗ

Индикация мен ескертулер жүргізушіні жеке жауапкершіліктен босатпайды. Жүйелік шектеулерге байланысты жүйе ескертулері мен реакциялар берілмеуі, іркіліп, бұрыс немесе орынсыз берілуі мүмкін. Апатқа ұшырау, жарақат алу және материалдық зиян келтіру қаупі бар. Көлік жүргізу тәсілін жолдағы жағдайға бейімдеңіз. Жол жағдайын қадағалаңыз және тиісті жағдайларда дереу әрекет етіңіз

Жұмыс істеуге қажетті шарт

Алдығы әйнектің артындағы камера жолақ шектеулерінің күйін анықтайды.

Рульді қосымша бұрумен бүйірден соқтығысу туралы ескерту жұмыс істеуі үшін камера жолақтың шектеулерін анықтауы тиіс.

Датчиктер

Жүйені басқару келесі датчиктердің көмегімен жүзеге асырылады:

- w Алдыңғы әйнектің артындағы камера.
- w Бүйірлік радиолокациялық датчиктер, алдыңғы.
- w Бүйірлік радиолокациялық датчиктер, артқы.

Бүйірден соқтығысу туралы ескертуді қосу/өшіру

1. ■■ «Приложения» (Қолданбалар) мәзірі
2. «Автомобиль» (Автокөлік)
3. «Настройки вождения» (Жүргізу баптаулары)
4. «Система помощи водителю» (Жүргізушінің көмекші жүйесі)
5. «Безопасность и предупреждения» (Қауіпсіздік және ескертулер)
6. «Предупр. о боков. столкн.» (Бүйірден соқтығысу туралы ескерту)
7. Қажетті баптауды таңдаңыз.

Рульдің дірілдеу қарқындылығын баптау

1. ■■ «Приложения» (Қолданбалар) мәзірі
2. «Автомобиль» (Автокөлік)
3. «Настройки вождения» (Жүргізу баптаулары)
4. «Система помощи водителю» (Жүргізушінің көмекші жүйесі)
5. «Оповещающие сигналы на руле» (Рульдегі хабар беру сигналдары)
6. «Интенсивность вибрации» (Дірілдің қарқындылығы)
7. Қажетті баптауды таңдаңыз.

Баптау соқтығысу туралы ескертетін барлық жүйелер үшін қабылданады.

Аспаптар тақтасындағы көрсеткіш

Жинақтамаға және экспорттық нұсқаға байланысты жүйе ақпараты аспаптар тақтасындағы Assisted View-те көрсетіледі.

Қосымша ақпарат:

Assisted View, 173-бетті қараңыз.

Ескерту функциясы

Сыртқы айнадағы сигнал шамы



Сыртқы айнадағы ескерту шамы танылған автокөлікпен соқтығысуы мүмкін екенін ескертеді.

Шұғыл ескерту

Соқтығысу қаупі болған жағдайда сыртқы айнадағы сигнал шамы жыпылықтайды, ал руль дірілдей бастайды.

Бір мезгілде автоматты түрде диагностикалау жүйесінің хабарламасы көрсетіледі.

Подруливание (Рульді қосымша бұру)

Экспорттық нұсқаға байланысты қажет болса, соқтығысудың алдын алу және автокөлікті қозғалыс жолағында қауіпсіз ұстап отыру үшін белсенді түрде рульді бұру әрекеті орындалады. Рульді қосымша бұруға араласу рульден сезіледі және оны кез келген уақытта қолмен өзгертуге болады.

Жүйе жұмысының физикалық шектері

Жалпы ережелер

«Соқтығысу туралы ескерту жүйелері» тарауында көрсетілген жүйенің шектерін ескеріңіз.

Функциялық шектеулер

Функция мысалы, келесі жағдайларда шектеулі болуы мүмкін:

- w Жақындап келе жатқан автокөліктің жылдамдығы автокөлігіңіздің жылдамдығынан әлдеқайда жоғары.
- w Тар бұрылыстарда немесе тар жол төсемінде.
- w Жолақ шекаралары болмаған, тапталып қалған, нашар көрінетін, бір-біріне қосылып кететін немесе бір-бірінен ажырап кететін немесе айқын емес болған жағдайда, мысалы, жөндеу жұмыстарының аймағында.
- w Қар, мұз, лай немесе су басқан қозғалыс жолақтарының шекараларымен.
- w Қозғалыс жолақтарының шекаралары ақ түсті болмаған жағдайда.
- w Қозғалыс жолақтарының шекаралары басқа объектілермен жабылып тұрғанда.
- w Алда жүріп бара жатқан автокөлікке қатты жақындаған кезде.
- w Старт/Стоп түймесінің көмегімен жүруге дайын режимін қосқаннан кейін 10 секундқа дейін.

Шектеулі түрде жұмыс істеген жағдайда автокөлік параметрлерін бақылау жүйесінің хабарламасы беріледі.

Арттан соққы алудың алдын алу жүйесі

Жұмыс істеу принципі

Жинақтамаға және экспорттық нұсқаға байланысты арттан соққы тиюдің алдын алу жүйесі арттан жақындап келе жатқан автокөліктерге жауап реакциясын жасайды.

Жалпы ережелер

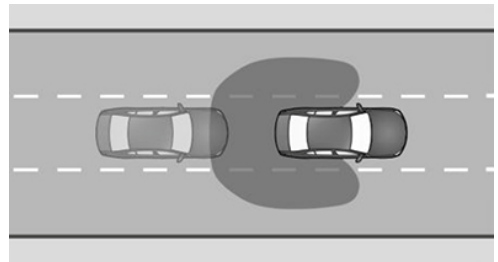

Радар датчиктері автокөліктің артындағы кеңістікті бақылайды.

Артқы жақтан сәйкес жылдамдығы бар автокөлік жақындап келе жатқан кезде жүйе келесі жолмен жауап әрекетін жасайды:

- w Қажет болса, апаттық жарық сигналын беру жүйесі қосылады.
- w Қажет болса, PreCrash функциялары іске қосылады.

Қауіпсіздік техникасы бойынша нұсқаулар

АБАЙЛАҢЫЗ

Жүйе жүргізушіні жол жағдайын дұрыс бағалау үшін жеке жауапкершіліктен босатпайды. Жүйелік шектеулерге байланысты жүйе жүргізушінің қатысуынсыз кейбір жол жағдайларына дұрыс жауап бере алмайды. Апатқа ұшырау, жарақат алу және материалдық зиян келтіру қаупі бар. Көлік жүргізу тәсілін жолдағы жағдайға бейімдеңіз. Жолдағы жағдайды қадағалаңыз, әрдайым

рульге және тежеуге дайын болыңыз, тиісті жағдайларда белсенді әрекет етіңіз.

АБАЙЛАҢЫЗ

Индикация мен ескертулер жүргізушіні жеке жауапкершіліктен босатпайды. Жүйелік шектеулерге байланысты жүйе ескертулері мен реакциялар берілмеуі, іркіліп, бұрыс немесе орынсыз берілуі мүмкін. Апатқа ұшырау, жарақат алу және материалдық зиян келтіру қаупі бар. Көлік жүргізу тәсілін жолдағы жағдайға бейімдеңіз. Жол жағдайын қадағалаңыз және тиісті жағдайларда дереу әрекет етіңіз

Датчиктер

Жүйе бүйірдегі, арттағы радар датчиктерінің көмегімен басқарылады.

Арттан соқтығысудың алдын алу жүйесін қосу/өшіру

Жүйе әрбір жолы сапар басталғаннан кейін автоматы түрде іске қосылады.

Артқа жүрген кезде жүйе өшіріледі.

Жүйе жұмысының физикалық шектері

Жалпы ережелер

«Соқтығысу туралы ескерту жүйелері» тарауында көрсетілген жүйенің шектерін ескеріңіз.

Функциялық шектеулер

Егер жақындап келе жатқан көліктің жылдамдығы айтарлықтай жоғары немесе өз жылдамдығына жақын болса, Функция шектелуі мүмкін.

Қозғалыс басымдығы туралы ескерту

Жұмыс істеу принципі

Қозғалыс басымдығы туралы ескерту көрсеткіштермен немесе бағдаршам сигналдарымен басымдықпен өтіп кету құқығын беру ұйғарылған жағдайларда көмектеседі.

Жалпы ережелер

Жүйе алдыңғы әйнектің артындағы камераның көмегімен жол белгілері мен бағдаршамдарды бағалайды.

Навигация жүйесі жолдар схемасы туралы ақпарат беріп отырады.

Алдын ала ескерту басымдықпен өтіп кету құқығын бұзу қаупі болған жағдайда, мысалы, келесі жол жағдайларында пайда болады:

- w Жол қиылысында.
- w Жапсарласқан кезде.
- w Жапсарлас жолда.
- w Айналмалы қозғалыста.
- w Бағдаршамның қызыл түсті сигналында.

Жүйе бапталатын ең төменгі жылдамдықтан бастап және шамамен 75 км/сағ-қа дейін жұмыс істейді.

Қозғалыс басымдығы туралы ескерту үшін келесі жол белгілері есепке алынады:

Белгілер Мәні

«Жол бер» белгісі:
Бұл жол белгілері үшін алдын ала ескерту беріледі.



«Стоп» белгісі:
Бұл жол белгілері үшін алдын ала ескерту және шұғыл ескерту беріледі.



Бағдаршамның қызыл түсті сигналында алдын ала ескерту және шұғыл ескерту беріледі.

Қауіпсіздік техникасы бойынша нұсқаулар** АБАЙЛАҢЫЗ**

Жүйе жүргізушіні жол жағдайын дұрыс бағалау үшін жеке жауапкершіліктен босатпайды. Жүйелік шектеулерге байланысты жүйе жүргізушінің қатысуынсыз кейбір жол жағдайларына дұрыс жауап бере алмайды. Апатқа ұшырау, жарақат алу және материалдық зиян келтіру қаупі бар. Көлік жүргізу тәсілін жолдағы жағдайға бейімдеңіз. Жолдағы жағдайды қадағалаңыз, әрдайым рульге және тежеуге дайын болыңыз, тиісті жағдайларда белсенді әрекет етіңіз.

 АБАЙЛАҢЫЗ

Индикация мен ескертулер жүргізушіні жеке жауапкершіліктен босатпайды. Жүйелік шектеулерге байланысты жүйе ескертулері мен реакциялар берілмеуі, іркіліп, бұрыс немесе орынсыз берілуі мүмкін. Апатқа ұшырау, жарақат алу және материалдық зиян келтіру қаупі бар. Көлік жүргізу тәсілін жолдағы жағдайға бейімдеңіз. Жол жағдайын қадағалаңыз және тиісті жағдайларда дереу әрекет етіңіз

Жұмыс істеуге қажетті шарт

Негізгі жолды анықтаудағы алдағы жағдай жол белгілері немесе бағдаршамдар арқылы біржақты реттелуі керек.

Датчиктер

Жүйе алдыңғы әйнектің артындағы камера арқылы басқарылады.

Қозғалыс басымдығы туралы ескертуді қосу/өшіру

1.  «Приложения» (Қолданбалар) мәзірі
2. «Автомобиль» (Автокөлік)
3. «Настройки вождения» (Жүргізу баптаулары)
4. «Система помощи водителю» (Жүргізушінің көмекші жүйесі)
5. «Безопасность и предупреждения» (Қауіпсіздік және ескертулер)
6. «Предупр. о приоритете движ.» (Қозғалыс басымдығы туралы ескерту)
7. Қажетті баптауды таңдаңыз.

Ескерту сәтін баптау

1.  «Приложения» (Қолданбалар) мәзірі
2. «Автомобиль» (Автокөлік)
3. «Настройки вождения» (Жүргізу баптаулары)
4. «Система помощи водителю» (Жүргізушінің көмекші жүйесі)
5. «Безопасность и предупреждения» (Қауіпсіздік және ескертулер)
6. «Предупр. о приоритете движ.» (Қозғалыс басымдығы туралы ескерту)
7. Қажетті баптауды таңдаңыз.

Таңдалған баптау сақталады және келесі сапарға қолданылады.

Ескерту функциясы

Жалпы ережелер



Жүйенің екі түрлі ескерту беру деңгейі бар:

- w Алдын ала ескерту: оптикалық, аспаптар тақтасындағы таңбамен.
- w Төтенше ескерту: оптикалық, қосымша дыбыс сигналымен бірге аспаптар тақтасындағы таңбамен.

Бұл ретте ескерту уақытының сәті ағымдағы жолдағы жағдайға және ескертудің белгіленген уақытына байланысты әртүрлі болады.

Алдын ала ескерту



Басымдықпен өту құқығын сақтамау қаупі туындаған жағдайда аспаптар тақтасында келесі таңбалардың бірі көрсетілуі мүмкін:

Таңба	Мәні
	Басымдықпен өтіп кету құқығын беру ұйғарылады.
	Стоп.
	Қызыл түсті бағдаршам.

Алдын ала ескерту берілген кезде жағдайға сәйкес әрекет ету, мысалы, тежеу қажет.

Шұғыл ескерту

Басымдықпен өту құқығын сақтамау қаупі тікелей төніп тұрған жағдайда дыбыс сигналы беріледі және аспаптар тақтасында келесі таңбалардың бірі көрсетіледі:

Таңба	Мәні
	Стоп.
	Қызыл түсті бағдаршам.

Апат туралы сақтандыру ескертуі берілген кезде жағдайға сәйкес дереу әрекет ету, мысалы, тежеу қажет.

Проекциялық дисплейдегі индикация

Жинақтамаға байланысты алдын ала сақтандыру бір мезгілде проекциялық дисплейге және аспаптар тақтасына шығарылады.

Жүйе жұмысының физикалық шектері

Жалпы ережелер

«Соқтығысу туралы ескерту жүйелері» тарауында көрсетілген жүйенің шектерін ескеріңіз.

Ескерту жоқ

Ескерту келесідей жағдайларда пайда болмайды:

- w Қозғалыс кезінде басымдықты қамтамасыз ететін белгілер, STOP белгісі немесе бағдаршамның қызыл түсті сигналы жоқ жердегі басымдықпен өту жағдайларында.
- w Сары немесе жасыл түсті сигналымен сәйкес бағдаршамдары бар жол қиылыстарында.

Функциялық шектеулер

Функция мысалы, келесі жағдайларда шектеулі болуы мүмкін:

- w Анық түсіну мүмкін емес белгілер немесе жарық-сигналды қондырғылар анықталған жағдайда.
- w Толық немесе ішінара ластанған немесе беті жабылған жол белгілері немесе жарық-сигналды қондырғылар анықталған жағдайда.
- w Нашар көрінетін немесе басқа жаққа бұрылған жол белгілері немесе жарық-сигналды қондырғылар анықталған жағдайда.
- w Тым шағын және үлкен жол белгілері немесе жарық-сигналды қондырғылар анықталған жағдайда.
- w Жол белгілері стандарттарға сәйкес келмегенде.
- w Жапсарлас немесе параллель көшелер үшін қолданылатын жол белгілері анықталған жағдайда.
- w Егер елде айрықша жол белгілері мен жол схемалары қолданылатын болса.
- w Бағдаршам сигналы жыпылықтап тұрған жол қиылыстарында.
- w Старт/Стоп түймесінің көмегімен жүруге дайын режимін қосқаннан кейін 10 секундқа дейін.
- w Навигация деректері жарамсыз, ескірген немесе қолжетімді емес кезде.
- w Кейбір елдерде жүйе ішінара немесе толықтай қолжетімсіз болуы мүмкін.

Бұрыс қозғалыс туралы ескерту

Жұмыс істеу принципі

Бұрыс қозғалыс туралы ескерту, мысалы, жоғары жылдамдықты автомагистральда, айналмалы қозғалыста және бір бағытты қозғалысы бар көшеде жүріп өту кезінде болайын деп тұрған қате туралы ескертеді.

Жалпы ережелер

Жинақтамаға байланысты жүйе навигация деректерінің және жол белгілерінің негізінде жолдағы жағдайды тексереді.

Мысалы, жүйе келесі жол белгілерін есепке алады:

- w Кіруге тыйым салынады.
- w Айналмалы қозғалыс.
- w Көрсеткілер түріндегі бағыт көрсеткіштері: белгіленген аялдаусыз жүріп өту.

Қауіпсіздік техникасы бойынша нұсқаулар

АБАЙЛАҢЫЗ

Жүйе жүргізушіні жол жағдайын дұрыс бағалау үшін жеке жауапкершіліктен босатпайды. Жүйелік шектеулерге байланысты жүйе жүргізушінің қатысуынсыз кейбір жол жағдайларына дұрыс жауап бере алмайды. Апатқа ұшырау, жарақат алу және материалдық зиян келтіру қаупі бар. Көлік жүргізу тәсілін жолдағы жағдайға бейімдеңіз. Жолдағы жағдайды қадағалаңыз, әрдайым рульге және тежеуге дайын болыңыз, тиісті жағдайларда белсенді әрекет етіңіз.

АБАЙЛАҢЫЗ

Индикация мен ескертулер жүргізушіні жеке жауапкершіліктен босатпайды. Жүйелік шектеулерге байланысты жүйе ескертулері мен реакциялар берілмеуі, іркіліп, бұрыс немесе орынсыз берілуі мүмкін. Апатқа ұшырау, жарақат алу және материалдық зиян келтіру қаупі бар. Көлік жүргізу тәсілін жолдағы жағдайға бейімдеңіз. Жол жағдайын қадағалаңыз және тиісті жағдайларда дереу әрекет етіңіз

Жұмыс істеуге қажетті шарт

Көшенің бағыты жол белгілерімен айқын реттелуі тиіс.

Датчиктер

Жүйе алдыңғы әйнектің артындағы камера арқылы басқарылады.

Бұрыс қозғалыс туралы ескертуді қосу/өшіру

Экспорттық нұсқаға байланысты бұрыс қозғалыс туралы ескерту әрбір жолы қозғалыс басталғаннан кейін автоматты түрде іске қосылады.

Егер қалалық жылдамдықтарда тежеу функциясы бар соқтығысу туралы ескерту жүйесі уақытша өшірулі болса, дұрыс емес қозғалыс туралы ескерту де өшіріледі.

Ескерту функциясы



Егер қозғалыс жоғары жылдамдықты автомагистральда, шеңбер жолмен немесе бұйырылған бағытқа қарама-қарсы бағытта бір бағытты жолда жүзеге асырылса, ескерту көрсетіледі және дыбыс сигналы беріледі.

Ескертулер аспаптар тақтасында және жабдықталуына байланысты проекциялық дисплейде көрсетіледі.

Жүйе жұмысының физикалық шектері

Жалпы ережелер

«Соқтығысу туралы ескерту жүйелері» тарауында көрсетілген жүйенің шектерін ескеріңіз.

Ескерту жоқ

Жүйе, мысалы, жол белгілері жоқ жолдан өткен кезде ескертпейді.

Функциялық шектеулер

Функция, мысалы, келесі жағдайларда шектеулі болуы және дұрыс емес ескертулер көрсетуі немесе бұрыс қозғалыс туралы ескертулерді мүлдем көрсетпеуі мүмкін:

- w Анық түсіну мүмкін емес белгілер анықталған жағдайда.
- w Толық немесе ішінара ластанған немесе беті жабылған жол белгілері жағдайында.
- w Нашар көрінетін немесе басқа жаққа бұрылған жол белгілері жағдайында.
- w Тым шағын және үлкен жол белгілері жағдайында.
- w Жол белгілері стандарттарға сәйкес келмегенде.
- w Жапсарлас немесе параллель көшелер үшін қолданылатын жол белгілері анықталған жағдайда.
- w Егер елде айрықша жол белгілері мен жол схемалары қолданылатын болса.
- w Старт/Стоп түймесінің көмегімен жүруге дайын режимін қосқаннан кейін 10 секундқа дейін.
- w Навигация деректері жарамсыз, ескірген немесе қолжетімді емес кезде.
- w Жүйе барлық елдерде бірдей қолжетімді болмауы мүмкін.

Апаттық аялдау көмекшісі

Жұмыс істеу принципі

Егер жүргізуші енді автокөлікті қауіпсіз басқара алмаса, апаттық аялдау көмекшісі автокөлікті қауіпсіз тоқтатуға көмектеседі.

Жалпы ережелер

Апаттық аялдау көмекшісі автоматты түрде іске қосылмайды. Тек жолаушылар жүйені қолмен іске қоса алады.

Жүйе іске қосылған кезде автокөлік жолақтағы қозғалыс жүйесі арқылы жолақта тоқтайды.

Жинақтамаға және экспорттық нұсқаға байланысты қозғалыс жолағын ауыстыру функциясымен жабдықталған.

Жолақты ауыстыру функциясымен:

автомагистральдарда немесе соған ұқсас жолдарда жүйе, егер мүмкін болса, көлікті бүйірлік тұраққа немесе апаттық жолаққа бағыттайды. Басқа жолдарда немесе қозғалыс қарқындылығы жоғары болған кезде автокөлікті тоқтату оның жүру бөлігінде орналасқан жерде жүзеге асырылады.

Шолу

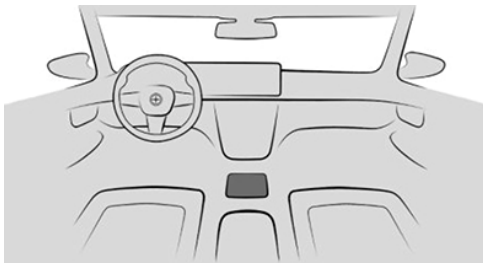

Тұрақ тежегіші

Жұмыс істеу үшін қажетті шарттар

- w Апаттық аялдау көмекшісін шамамен 10 км/сағ және 250 км/сағ аралығындағы жылдамдықпен қозғалған кезде қосуға болады.
- w Қозғалыс жолағын ауыстыру функциясымен: жолақты ауыстыру, жол жағдайы мүмкіндік берсе, орындалады.

Апаттық аялдау көмекшісін іске қосу.



Апаттық аялдау көмекшісін қосу үшін электр-механикалық тұрақ тежегішінің қосқышын тартып қалыңыз.

- w Жолақты ауыстыру функциясымен: ауыстырып қосқыш босатылғаннан кейін, қажет болған жағдайда, автоматты жолақты ауыстыру функциясы іске қосылады.
- w Жүйе автокөлікті басқаруды 2 минуттан аспайтын мерзімге өзіне қабылдайды.
- w Апаттық жарық сигналын беру жүйесі қосылады.
- w Жинақтамаға байланысты, тоқтап тұрғанда шұғыл қоңырау шалына бастайды.
- w Апаттық аялдау белсенді болған кезде проекциялық дисплей қажет болған жағдайда өшіріледі.

Апаттық аялдау көмекшісін өшіру.

Процесс барысында жүргізуші басқаруды өз мойнына алу арқылы апаттық аялдау көмекшісін өшіре алады.

Жүйенің жұмысы, мысалы, келесі әрекеттер арқылы үзіледі:

- w Акселератор педалін басу арқылы.
- w Бұрылыс көрсеткіші қосылғанда.

- w Апаттық жарық сигналын беру жүйесін өшіргенде.
- w Басқару арқылы.
- w Тұрақта тұрған кезде селектор тұтқасының күйін ауыстыру арқылы.
- w Шұғыл шақыртудан бас тарту арқылы.
- w Электрмеханикалық тұрақ тежегішінің ажыратқышын басу арқылы.

Қозғалмай тұрғанда

Егер автокөлік тұрса, жүйе келесілерді орнатады:

- w Автокөлік сырғып кетуге қарсы бұғатталады.
- w Салонды жарықтандыруға арналған жарық аспаптары қосылады.
- w Орталық құлып бұғаттан шығарылады.

Аспаптар тақтасындағы көрсеткіш

Таңба	Мәртебе
	Апаттық аялдау көмекшісі қосылды.

Жолақты ауыстыру функциясынсыз:

Таңба	Мәртебе
	Анықталған шектеу белгілеуімен жүйе автокөлікті жолақ шегінде ұстайды.
	Трассалау жүйесінің жұмысын қысқа мерзімді тоқтата тұру.

Таңба	Мәртебе
	K/қ жолақ шектеуінен өтті. Анықталған шектеу белгілеуімен жүйе автокөлікті жолақ шегінде ұстайды.
	Жүргізушінің қолдары қазір руль дөңгелегін ұстап тұрған жоқ. Жүйе әлі де белсенді. Рульді қолыңызбен ұстаңыз.
	Сигнал шамы қызыл түспен жанады, дыбыс сигналы беріледі: бұл уақытта жүргізушінің қолдары рульде емес. Жолақпен келе жатқан кездегі көмекші жүйені өшіру керек. Рульді бірден қолмен ұстаңыз.
	Сигнал шамы қызыл болып жанады, дыбыс сигналы беріледі: жолақпен жүру жүйесі өшірілі.

Жүйе жұмысының физикалық шектері

Жүргізуші көлікті басқара алмаса ғана жүйені пайдаланыңыз.

Жүйе жүргізушінің қауіпсіз қозғалыс дағдыларын алмастыра алмайды.

Көлденең қозғалыс туралы ескерту

Жұмыс істеу принципі

Көрінбейтін жолға бұрылып түскенде немесе перпендикуляр тұрақ орнынан шыққанда көлденең қозғалыс туралы ескерту, жүргізуші орындығындағы мүмкіндікпен салыстырғанда, бүйірден жақындап келе жатқан жол қозғалысы қатысушыларын ертерек анықтайды.

Жалпы ережелер

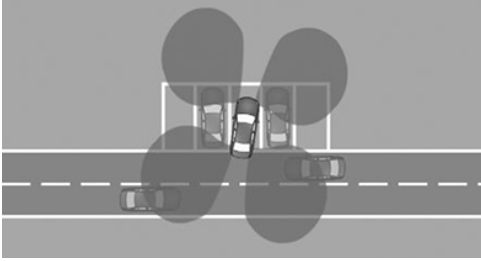

Автокөліктің артындағы аймақты датчик бақылайды.

Жинақтамаға байланысты автокөліктің айналасындағы және алдындағы аймақ та бақыланады.

Жүйе басқа қозғалыс қатысушыларының жақындап келе жатқанын көрсетеді.

«Тұрақ жүйелері» тарауының нұсқауларын орындаңыз.

Қауіпсіздік техникасы бойынша нұсқау

АБАЙЛАҢЫЗ

Жүйе жүргізушіні жол жағдайын дұрыс бағалау үшін жеке жауапкершіліктен босатпайды. Жүйелік шектеулерге байланысты жүйе жүргізушінің қатысуынсыз кейбір жол жағдайларына дұрыс жауап бере алмайды. Апатқа ұшырау, жарақат алу және материалдық зиян келтіру қаупі бар. Көлік жүргізу тәсілін жолдағы жағдайға бейімдеңіз. Жолдағы жағдайды қадағалаңыз, әрдайым рульге және тежеуге дайын болыңыз, тиісті жағдайларда белсенді әрекет етіңіз.

Датчиктер

Жүйені басқару келесі датчиктердің көмегімен жүзеге асырылады:

- w Бүйірлік радиолокациялық датчиктер, артқы.
- w Жабдықталуына байланысты: бүйірлік радиолокациялық датчиктер, алдыңғы.

Көлденең қозғалыс туралы ескертудің қосу/өшіру

Көлденең қозғалыс туралы ескертуді автоматты түрде қосу үшін жүйені басқару дисплейінде іске қосу керек.

1.  «Приложения» (Қолданбалар) мәзірі
2. «Автомобиль» (Автокөлік)
3. «Настройки вождения» (Жүргізу баптаулары)
4. «Система помощи водителю» (Жүргізушінің көмекші жүйесі)
5. «Парковка и маневрирование» (Тұраққа қою және маневр жасау)
6. Жинақтамаға байланысты келесі баптауларды таңдаңыз:
 - w «Предупреждение сзади (Артқы жақтан ескерту)»
 - w «Предупрежд. впереди и сзади (Алдыңғы және артқы жақтан ескерту)»

Көлденең қозғалыс туралы ескертудің автоматты түрде қосылуы

Жүйе басқару дисплейінде іске қосылуы керек. Тұраққа қою кезіндегі қашықтықты бақылау жүйесі немесе камера кескіні іске қосылып, беріліс қосылғаннан кейін жүйе автоматты түрде қосылады.

Артқа жүру берілісі қосылған кезде жүйе артқы жақтан қосылады.

Жинақтамаға байланысты берілісті қосқан кезде жүйе алдыңғы жақтан қосылады.

Экспорттық нұсқаға байланысты жүйе автокөлікті оталдырған кезде автоматты түрде қосылады.

Көлденең қозғалыс туралы ескертудің автоматты түрде өшірілуі

Жүйе келесідей жағдайларда автоматты түрде өшеді:

- w Жаяу жүргінші жылдамдығын асырған кезде.
- w Жолдың белгіленген бөлігінен асып кеткен кезде.

Ескерту функциясы

Жалпы ережелер

Басқару дисплейінде тиісті индикация пайда болады, қажет болса, дыбыс сигналы беріледі және сыртқы айнадағы сигнал шамы жанады.

Визуалды ескерту

Сыртқы айнадағы сигнал шамы



Артқы датчиктер автокөліктерді анықтаған және өз автокөлігіңіз артқа қарай қозғалып бара жатқан кезде сыртқы айнадағы сигнал шамы жыпылықтайды.

Тұраққа қою кезіндегі арақашықтықты бақылау жүйесінің терезесіндегі индикация

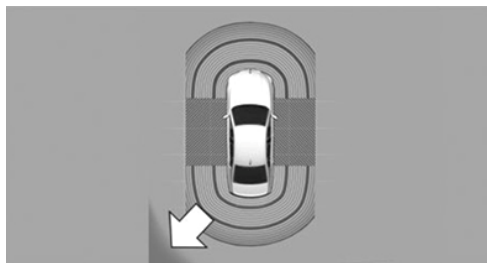

Егер датчиктер автокөліктерді анықтаса, тұраққа қою кезінде қашықтықты бақылау жүйесінің терезесіндегі сәйкес шеткі аймақ қызыл түспен жыпылықтайды.

Жинақтамаға байланысты: камерадан алынған кескіндегі индикация

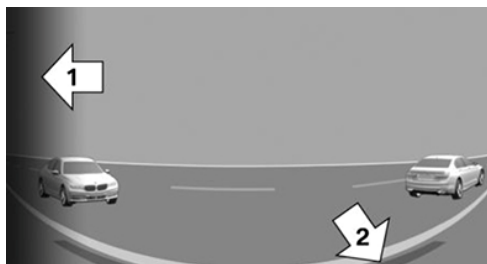

Қозғалыс бағытына байланысты камера кескінінде алдыңғы жақтағы немесе артқы жақтағы шолу көрінісі көрсетілуі мүмкін.

Датчиктер автокөлікті анықтаған кезде камерадан берілген кескіндегі сәйкес шеткі аймақ, 1-көрсеткі, қызыл түспен жыпылықтайды.

Сары түсті сызықтар, 2-көрсеткі, сіздің автокөлігіңіздің бамперін білдіреді.

Ескертуші дыбыс сигналы

Өз автокөлігіңіз сәйкес бағытта қозғалып бара жатқан кезде визуалды ескерту сигналына қосымша дыбыс сигналы беріледі.

Экспорттық нұсқаға байланысты дыбыс сигналы беріліс қосылған кезде беріледі.

Жүйе жұмысының физикалық шектері

Датчиктердің жүйелік шектеулері

Қосымша ақпарат:

Автокөлік датчиктері, [42-бетті](#) қараңыз.

Функциялық шектеулер

Функция, мысалы, келесі жағдайларда шектеулермен жұмыс істейді:

- w Тар бұрылыстарда.
- w Көлденең бағытта жүріп бара жатқан объектілер өте баяу немесе өте тез қозғалуда.
- w Егер датчиктердің шолу аймағында көлденең көлікті жауып тұрған басқа объектілер бар болса.

Динамикалық стоп-сигналдар

Жұмыс істеу принципі

Автокөліктің артында келе жатқан жол қозғалысының қатысушылары үшін стоп-сигналдардың жыпылықтауы апаттық тежеуді көрсетеді.

Жалпы ережелер



- w Қалыпты тежеу: стоп-сигнал шамдары жанып тұрады.
- w Қатты тежеу: стоп-сигнал шамдары жанып жыпылықтайды.

Толық тоқтауға аз қалған кезде апаттық жарық сигналын беру жүйесі қосылады. Апаттық жарық сигналын беру жүйесін өшіру:

- w Жылдамдықты үдетіңіз.
- w Апаттық жарық сигналын беру жүйесінің түймесін басыңыз.

BMW Drive Recorder

Жұмыс істеу принципі

BMW Drive Recorder, мысалы, жолдағы мән-жайды құжаттау үшін автокөліктің айналасындағы кеңістіктің қысқаша бейнежазбаларын сақтайды.

Автокөліктің жабдықталуы

Бұл жүйе сіздің автокөлігіңізде болмауы мүмкін, мысалы, таңдалған қосымша жабдыққа, экспорттық өнімділікке немесе бағдарламалық жасақтаманы одан әрі ашу және жаңарту мүмкіндігіне байланысты. Бұл жүйенің жеке функцияларына да қатысты.

Қосымша ақпарат:

Көлік құралының жинақтамасы, [9-бетті](#) қараңыз.

Жалпы ережелер

Бейнежазбаларды әртүрлі тәсілдермен сақтауға болады:

w Жазбаның автоматты түрде сақталуы.

Функция оқиғаларды реттелген жазба түрімен құжаттауға мүмкіндік береді.

Бұл функция оқиғаларды немесе автокөліктің ұрлануын реттелген жазба түрімен құжаттауға мүмкіндік береді.

w Жазбаны қолмен сақтау.

Функция жол жағдайын реттелген жазба түрімен құжаттауға мүмкіндік береді.

Бейнежазбаларды басқару дисплейінде көруге болады.

Жүргізушінің көмекші жүйелерінің камералары, мысалы, панорамалық көріністі жазу үшін қолданылады.

Қосымша сапардың келесі параметрлері сақталады:

w Күні.

w Уақыты.

w Жылдамдық.

w GPS координаталары.

Деректерді қорғау

Жазбаға және бейнежазбаларды қолдануға рұқсаттың берілуі бұл жүйе қолданылатын елдің заңнамасына байланысты. Жүйенің қолданылуы және қолданыстағы заңнаманың сақталуы үшін жауапкершілік пайдаланушыға жүктеледі.

Автокөлік өндірушісі жүйені бірінші рет қолданар алдында оның қолданылуы тиісті мемлекеттегі немесе аймақтағы ешқандай заңнамалық немесе ресми шектеулерді бұзбайтынына көз жеткізіп алуға кеңес береді. Сонымен қатар жүйені пайдаланудың заңдылығын, әсіресе шетелге жиі шыққанда үнемі тексеріп отыру керек.

Автокөліктің өзге жүргізушілеріне жүйе туралы хабарлаңыз. Сонымен бірге автокөлікті өзге тұлғаға берген кезде жүйе туралы ақпарат беру қажет.

Жұмыс істеу үшін қажетті шарттар

w Пайдалануға дайын немесе жүруге дайындығы қосулы.

w BMW Drive Recorder іске қосылған.

w Деректерді қорғау шарттары қабылданған.

w Жинақтамаға байланысты деректерді қорғау мәзірінде камералар деректері немесе GPS координаталары сияқты функцияның жұмысына қажет деректерді беруге немесе пайдалануға келісім берілді.

w Жазу түрі таңдалған.

w Жазу ұзақтығы таңдалған.

Айдап әкету туралы хабарлау:

w Айдап әкету туралы хабарлау деректерді қорғау мәзірінде немесе Drive Recorder мәзірінде іске қосылған.

w Деректердің берілуі іске қосылған.

w My BMW мобильді қолданбасы мобильді құрылғыда орнатылған.

w My BMW қолданбасы ConnectedDrive есептік жазбасымен байланысқан.

w Деректерді қорғау шарттары қабылданған.

Қосымша ақпарат:

Деректерді қорғау, [72](#)-бетті қараңыз.

BMW Drive Recorder қосу/өшіру

Жазу функциясын алғаш қолданар алдында BMW Drive Recorder іске қосу қажет.

1.  «Приложения» (Қолданбалар) мәзірі
2. «Все приложения» (Барлық қолданбалар)
3. „Drive Recorder“
4. Деректерді қорғау шарттарын қабылдаңыз.
5. «Настройки» (Баптаулар)
6. „Разрешить записи (Жазбаларға рұқсат беру)“
7. Қажетті баптауды таңдаңыз.

Жазу функциясы

Автоматты жазу

Автокөлік датчиктері апатты анықтаса, жазба автоматты түрде сақталады.

Жүйе сақтау іске қосылғанға дейін және одан кейін шамамен 20 секунд бойы жасалған жазбаларды сақтайды.

Егер автокөлік датчиктері апаттарды немесе ұрлықты анықтаса, бейнежазба автоматты түрде сақталады.

w Апат жағдайында:

Жүйе сақтау іске қосылғанға дейін және одан кейін шамамен 30 секунд бойы жасалған жазбаларды сақтайды.

w Айдап әкету жағдайында:

Таңдалған жазу ұзақтығының баптауына байланысты жүйе іске қосылғаннан кейін жазбаны сақтайды.

Сигнал беру жүйесі іске қосылған кезде My BMW қолданбасына хабарлама жіберіледі.

Жазбаны сақтағаннан кейін бейнені мобильді құрылғыға төмен сапада жүктеуге болады.

Автокөліктің жылдамдығын қатты үдеткенде деректерді автоматты түрде жазуға болады.

Қолмен жазу

Перненің көмегімен



Түймені басып тұрыңыз.

iDrive арқылы

Жазбаны қосу:

1.  «Приложения» (Қолданбалар) мәзірі
2. «Все приложения» (Барлық қолданбалар)
3. „Drive Recorder“
4. „Запись“ (Жазба)
5. «Начать запись» (Жазуды бастау)

Жүйе сақтау іске қосылғанға дейін және одан кейін шамамен 20 секунд бойы жасалған жазбаларды сақтайды.

Жазбаларды ойнату және оларды басқару

Сақталған бейнежазбаларды ойнатуға, экспорттауға және өшіруге болады.

Жеке қауіпсіздігіңіз үшін бейнежазба басқару дисплейінде тек шамамен 3 км/сағ-қа дейінгі жылдамдықта ойнатылады. Кейбір экспорттық нұсқаларда бейнені жазу тек тұрақ тежегіші қосұлы тұрғанда немесе селектор иінтірегі Р күйінде тұрғанда ғана жүзеге асады.

1.  «Приложения» (Қолданбалар) мәзірі
2. «Все приложения» (Барлық қолданбалар)
3. „Drive Recorder“

- „Записи (Жазбалар)“
- Қажетті жазбаны таңдаңыз.

Жазған кезде камера ауысатын болса, онда әртүрлі бейне сегменттерін таңдауға болады.

Баптаулар

Жазу түрі

- ■ «Приложения» (Қолданбалар) мәзірі
- «Все приложения» (Барлық қолданбалар)
- „Drive Recorder“
- «Настройки» (Баптаулар)
- Қажетті баптауды таңдаңыз.

Жазу ұзақтығы

- ■ «Приложения» (Қолданбалар) мәзірі
- «Все приложения» (Барлық қолданбалар)
- „Drive Recorder“
- «Настройки» (Баптаулар)
- Қажетті баптауды таңдаңыз.

Бейнекамералар

Әртүрлі камераларды таңдауға болады.

- ■ «Приложения» (Қолданбалар) мәзірі
- «Все приложения» (Барлық қолданбалар)
- „Drive Recorder“
- «Настройки» (Баптаулар)
- «Выб. камеры» (Камераны таңдау)
- Қажетті камераны таңдаңыз.

«Все» (Бәрі): апат жағдайында жүйе автоматты түрде ауыстырылады.

Жүргізушіге көмек көрсету жүйелері белсенді болса, камера деректері автоматты түрде таңдалады.

Жүйе жұмысының физикалық шектері

Ауыр апаттар кезінде автокөлікке ауыр зақымдар келтірілсе немесе электрмен қоректендіру үзілсе, жазбалар сақталмайды.

Егер апаттың ауырлығы шамалы болса, BMW Drive Recorder жазбалары сақталмайды.

USB дискілеріне бірнеше рет қайта жазу кезінде жазбаларды экспорттау кезінде шектеулер болуы мүмкін.

USB дискілері үшін таңдаулы файлдық жүйе – NTFS. Басқа файлдық жүйелерде шектеулер болуы мүмкін.

Айдап әкеткен жағдайда жазба сигнал беру жүйесі қосылған кезде ғана автоматты түрде сақталады.

Айдап кету туралы хабарлама және бейне файлдарды жүктеу Интернет байланысы болмаған кезде немесе сигнал әлсіз болған кезде шектелуі немесе қолжетімді болмауы мүмкін.

Белсенді қорғаныс

Жұмыс істеу принципі

Белсенді қорғаныс жолаушыларды және автокөлікті күрделі жағдайлардағы ықтимал апатқа дайындайды.

Жалпы ережелер

Жинақтамаға және экспорттық нұсқаға байланысты белсенді қорғаныс әртүрлі PreCrash функцияларынан тұрады.

Жүйе апатқа алып келуі мүмкін белгілі бір қатерлі жағдайларды анықтауға мүмкіндік береді. Оларға қозғалыс кезіндегі келесі сыни жағдайлар жатады:



w Толық тоқтауға дейінгі тежелу.

w Күшті жеткіліксіз бұрылғыштық.

w Күшті артық бұрылғыштық.

Кейбір жүйелердің белгілі бір функциялары жүйе шектеулерінің шегінде белсенді қорғаныстың іске қосылуына алып келуі мүмкін:

w Жеңіл тежелу функциясы бар соқтығысу туралы ескерту: тежелу процессіне автоматты түрде араласу.

w Қалалық жылдамдықтарда тежеу функциясы бар соқтығысу туралы ескерту жүйесі: тежелу көмекшісі.

w Арттан тиетін соққының алдын алу жүйесі: арттан тиетін соққы қаупін анықтау.

Қауіпсіздік техникасы бойынша нұсқау

АБАЙЛАҢЫЗ

Жүйе жүргізушіні жеке жауапкершіліктен босатпайды. Жүйелік шектеулерге байланысты қатерлі жағдайлардың сенімді және уақтылы анықталуы әрдайым мүмкін бола бермейді. Апатқа ұшырау, жарақат алу және материалдық зиян келтіру қаупі бар. Көлік жүргізу тәсілін жолдағы жағдайға бейімдеңіз. Жол жағдайын қадағалаңыз және тиісті жағдайларда дереу әрекет етіңіз.

Функция

Жинақтамаға және критикалық жол жағдайларының қажеттілігіне байланысты келесі жеке функциялар іске қосылады:

w Терезелердің автоматты түрде жабылуы.

Терезелер сәл ғана ашық қалады.

w Шыны люкті автоматты түрде жабу. Күнқағар қалқа да жабылады.

w Алдыңғы жолаушы орындығы арқалығының автоматты түрде орналастырылуы.

Қатерлі жол жағдайынан немесе апаттан кейін жүйелердің баптауларын қайтадан қажетті күйге қайтаруға болады.

PostCrash-iBrake

Жұмыс істеу принципі

Белгілі бір апаттық жағдайларда PostCrash iBrake автокөлікті жүргізушіні араластырмай өз бетінше қозғалыссыз күйге келтіре алады.

Жалпы ережелер

PostCrash iBrake әрі қарай соқтығысу қаупін және оның салдарын төмендетеді.

Тыныш күйде

Қозғалмай қалғанда, тежегіш автоматты түрде жіберіледі.

Автокөліктің анағұрлым қарқынды тежелуі

Белгілі бір жағдайларда PostCrash-iBrake көмегімен автоматты түрде тежелуге қарағанда, автокөлікті әлдеқайда тезірек тоқтату қажет болуы мүмкін.

Ол үшін тежегіш педалін тез және күшпен басыңыз. Бұл жағдайда тежеу қысымы автоматты түрде тежелу функциясының орындалуы кезінде қол жеткізілетін тежеу қысымынан жоғарырақ болады. PostCrash-iBrake көмегімен автоматты түрде тежеу тоқтатылады.

Автоматты түрде тежеу функциясының күшін жою

Белгілі бір жағдайларда, мысалы, кедергіні айналып өту үшін PostCrash-iBrake автоматты түрде тежеу функциясының күшін жою қажет болуы мүмкін.

Автоматты түрде тежеу функциясының күшін жою:

- w Тежегіш педалін ұзақ басу арқылы.
- w Үдеткіш педалін ұзақ басу арқылы.

Жүргізушінің шаршауын бақылау көмекшісі

Жұмыс істеу принципі

Шаршауды анықтау функциясы бір сарынды ұзақ жүріс кезінде, мысалы, автомагистральдарда жүргізушінің зейінінің төмендеуін немесе шаршауын анықтайды. Функция үзіліс жасауды ұсынады.

Жинақтамаға және экспорттық нұсқасына байланысты жүргізушінің шаршағанын бақылау көмекшісі зейінді басқаға бұру туралы ескерту функциясын қамтуы мүмкін. Бұл функция жолдағы мән-жайда жүргізушінің зейінділігін қосымша анықтайды. Алаңдаушылық анықталған жағдайда аспаптар тақтасында алаңдау туралы әртүрлі ескертулер көрсетіледі.

Қауіпсіздік техникасы бойынша нұсқау

АБАЙЛАҢЫЗ

Жүйе жүргізушінің өзінің физикалық күйін дұрыс бағалау үшін жеке жауапкершіліктен босатпайды. Жүйе зейіннің төмендеуін немесе жүргізушінің шаршауын анықтамауы немесе уақтылы анықтамау мүмкін. Апатқа ұшырау, жарақат алу және материалдық зиян келтіру қаупі бар. Жүргізушінің тыныққан және зейінді болуын қадағалаңыз.

Көлік жүргізу тәсілін жолдағы жағдайға бейімдеңіз.

Шаршауы анықтау функциясы

Функция

Қозғалыс басталғаннан кейін функция жүргізушіге бағыттталып бапталады, бұл зейіннің төмендеуін немесе шаршауды анықтауға мүмкіндік береді.

Бұл процесс, мысалы, келесі критерийлерді есепке алады:

- w Жеке жүргізу стилі, мысалы, рульмен жұмыс істеу.
- w Қозғалыс жағдайлары, мысалы, тәулік мезгілі, сапардың ұзақтығы.
- w Жиынтықталымы мен экспорттық орындалуына байланысты: жүргізушінің зейіні жүргізушінің зейінін бақылау камерасымен бақыланады.

Функция шамамен 65 км/сағ жылдамдықтан бастап іске қосылады және одан әрі шаршауды анықтау функциясын қамтуы мүмкін.

Шаршауды анықтау функциясын баптау

Шаршауды анықтау функциясын iDrive арқылы қосуға, өшіруге және реттеуге болады.

1.  «Приложения» (Қолданбалар) мәзірі
2. «Автомобиль» (Автокөлік)
3. «Настройки вождения» (Жүргізу баптаулары)
4. «Система помощи водителю» (Жүргізушінің көмекші жүйесі)
5. «Безопасность и предупреждения» (Қауіпсіздік және ескертулер)
6. «Ассист. контроля усталости вод.» (Жүргізушінің шаршауын бақылау көмекшісі)
7. Қажетті баптауды таңдаңыз.



Функция өшірілген болса да, жүргізушінің шаршауын анықтау функциясы жүргізушіге көмек көрсетудің кейбір жүйелерінде іске қосылуы мүмкін.

Индикация

Жүргізушінің зейіні төмендеген немесе шаршаған жағдайда басқару дисплейінде үзіліс жасау туралы ұсыныс көрсетіледі.

Көрсетілу кезінде әртүрлі баптаулар таңдалады.

Жүйені автокөлікті өшіргеннен кейін шамамен 45 минуттан кейін қалпына келеді. Шаршауы анықтау функциясы осы уақыттан кейін ғана көрсетіледі.

Назардың басқа жаққа бұрылуы туралы ескерту

Функция

Жинақтамаға және экспорттық нұсқаға байланысты жүргізушінің зейінін бақылау камерасы жүргізушінің көзқарасының шетке бұрылғанын немесе жүргізушінің назарын жол жағдайынан басқаға аударғанын анықтаса, ескертулер анықталған алаңдатушы факторға сәйкес аспаптар тақтасында көрсетіледі.

Функция шамамен 20 км/сағ жылдамдықтан бастап белсенді.

Жүргізушінің көмекші жүйелері қосылуы тұрғанда функция төмен жылдамдықтарда белсенді болуы мүмкін.

Ескерту жүргізуші назарын қайтадан жолдағы мән-жайға аударған кезде ескерту өшіріледі.

Назардың басқа жаққа аударылғаны туралы ескертуді қосу/өшіру

Функцияның автоматты түрде қосылуы

Жүргізушінің шаршағанын бақылау көмекшісінің назардың басқа жаққа бұрылуы туралы ескертуді жүруге дайын күйі әрбір қосылған кезде қосылады.

Функцияны қолмен өшіру

1. ■■ «Приложения» (Қолданбалар) мәзірі
2. «Автомобиль» (Автокөлік)
3. «Настройки вождения» (Жүргізу баптаулары)
4. «Система помощи водителю» (Жүргізушінің көмекші жүйесі)
5. «Безопасность и предупреждения» (Қауіпсіздік және ескертулер)
6. «Ассист. контроля усталости вод.» (Жүргізушінің шаршауын бақылау көмекшісі)
7. „Выключено (Өшірулі)“

Функцияның өшірулі тұрғанына қарамастан, жүргізушінің кейбір көмекші жүйелерінде назардың басқа жаққа бұрылуы туралы ескертулер іске қосылуы мүмкін.

Жүйе жұмысының физикалық шектері

Жүргізушінің шаршауын бақылау көмекшісі шектеулермен жұмыс істей алады. Егер жүйе шектеулермен жұмыс істесе, ескерту берілмейді немесе қате беріледі.

Шаршауды анықтау функциясы келесі жағдайларда шектеулермен жұмыс істей алады.

- w Уақыт дұрыс орнатылмаса.
- w Спорттық жүргізу стилінде, мысалы, жылдамдықты қатты үдеткенде немесе бұрылыстардан тез өткенде.
- w Белсенді жол жағдайларында, мысалы, жолақты жиі ауыстыру.
- w Жол төсемінің күйі нашар болғанда.
- w Бүйірден күшті жел соғып тұрғанда.

Жинақтамаға және экспорттық нұсқаға байланысты: зейіннің басқаға аударылуы туралы ескерту келесі жағдайларда шектеулі болуы мүмкін:

- w Жүргізушінің назарын бақылау камерасы рульмен жабылып тұрған жағдайда.
- w Инфрақызыл жарықтан жоғары қорғаныш дәрежесі бар күннен қорғайтын көзілдірік таққанда.

Driver Attention Camera

Жұмыс істеу принципі

Жинақтамаға және экспорттық нұсқаға байланысты аспаптар тақтасындағы инфрақызыл камера жүргізушінің іс-қимылдарын және оның қарау бағытын бақылай алады.

Жалпы ережелер

Жүргізушінің зейіні жүргізушінің қарау бағыты мен көзінің ашық болуын бағалау арқылы талданады.

Жұмыс істеу үшін қажетті шарттар

Толық жұмысқа қабілетті болу үшін Driver Attention Camera камерасының шолу аймағы бос болуы қажет.

Руль мен жүргізуші орындығының биіктігі камераның көру аймағы жүргізушінің бүкіл бетін қамтып тұратындай реттелуі тиіс. Бейнекамераның көру аймағы рульдің тоғынымен немесе орталық бөлігімен шектелмегенін қадағалап отырыңыз.

Шолу

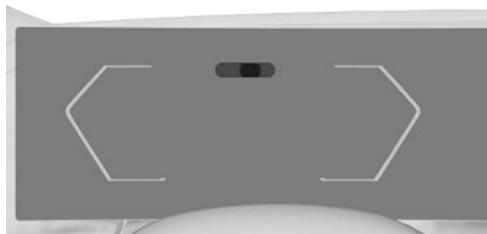

Жүргізушінің зейінін бақылау камерасы аспаптар комбинациясының жоғарғы орталық бөлігінде орналасқан.

Жарықтандыру жағдайларына байланысты бұл жарық көзі автокөліктің пайдалануға дайындық күйін қосқаннан кейін көзге көрінеді.

Жүйе жұмысының физикалық шектері

Driver Attention Camera функциясы келесі жағдайларда шектеулі болуы мүмкін:

- w Жүргізушінің назарын бақылау камерасы рульмен жабылып тұрған жағдайда.
- w Инфрақызыл жарықтан жоғары қорғаныш дәрежесі бар күннен қорғайтын көзілдірікке байланысты.

Қозғалыс тұрақтылығын басқару жүйелері

Автокөліктің жабдықталуы

Бұл тарауда белгілі бір автокөлікте болмаса да, модельге байланысты қазір қолжетімді немесе болашақта қолжетімді болатын жинақтама, жүйелер мен функциялардың нұсқалары сипатталған.

Қосымша ақпарат:

Көлік құралының жинақтамасы, 9-бетті қараңыз.

Тежегішті блоктау жүйесі

Жұмыс істеу принципі

Тежегішті блоктау жүйесі тежелу барысында дөңгелектердің блокталуына жол бермейді.

Басқарылу тежеу кезінде де толық тоқтағанға дейін сақталады, осылайша қозғалыстың белсенді қауіпсіздігі артады.

Жалпы ережелер

Жүруге дайын күйін әрбір қосқаннан кейін тежегішті блоктау жүйесі жұмысқа дайын тұрады.

Жұмыс ақауы



Аспаптар тақтасында бақылау шамы жанып тұр.

Автокөлік параметрлерін бақылау жүйесінің хабарламасы көрсетіледі.

- w Тежегішті блоктау жүйесі қолжетімді емес.
- w Толық тоқтағанға дейін тежеу кезінде басқару мүмкіндігі шектеулі.

Автокөлікті тексерту үшін кідірместен авторландырылған АТҚКС-ке, басқа білікті АТҚКС-ке немесе мамандандырылған ТҚКС-ке хабарласыңыз.

Төтенше тежеу көмекшісі

Тежегіш педалін жылдам басқан кезде төтенше тежеу көмекшісі автоматты түрде тежегіш жетегіне максималды мүмкін күш түсіреді. Осылайша толық тоқтауға дейінгі тежелген кезде тежелу жолы барынша қысқарады.

Тежегіш жетегін күшейтуді толық көлемде пайдалану үшін толық тоқтағанға дейін тежелу кезінде тежегіш педаліне түсірілетін қысымды азайтпаңыз.

M Setup

Жұмыс істеу принципі

ОРНАТУ түймесінің көмегімен әртүрлі жүру динамикасы мен жетек жүйелерін конфигурациялауға болады. Сонымен қатар рульдегі M1/M2 түймелерінің көмегімен екі әртүрлі баптауларды конфигурациялауға және шақыруға болады.

Жалпы ережелер

Автокөлік тыныштықта болғаннан кейін жүруге дайын режимі қосылса, содан кейін, әдепкі бойынша, автокөліктің тиімді күйі белсенді болады.

Шолу

Орталық консольдегі түйме

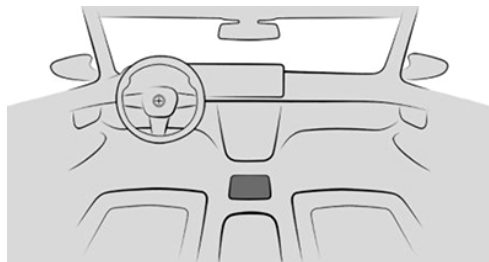



SETUP

БАПТАУ

Рульдегі түймелер

Түйме Функция

 M1 конфигурациясы.

 M2 конфигурациясы.

Баптаулар

Келесі жүйелерді БАПТАУ түймесінің және руль дөңгелегіндегі M1/M2 түймелерінің көмегімен баптауға болады:

Таңба	Жүйе
	«Двигатель» (Қозғалтқыш): жетек бағдарламалары, 151 -бетті қараңыз.
	Механикалық беріліс қорабы: «Берілістерді ауст. қосу көмекшісі»: жылдамдықты ауыстырып қосқан кездегі айналу жиілігін түзету. Ауыстырып қосу көмекшісі, 137 -бетті қараңыз.
	«Шасси» (Шасси): M бейімделетін жүріс бөлігінің бағдарламалары, 312 -бетті қараңыз.
	«Рулевое управл.» (Рульмен басқару): сервоотроник бағдарламасы, 244 -бетті қараңыз.
	«Тормоз» (Тежегіш): тежегіштер бағдарламалары, 245 -бетті қараңыз.
	«M xDrive»: M xDrive бағдарламасы, 248 -бетті қараңыз.
	«M Traction Control»: M Traction Control тарту күшін бақылау, 250 -бетті қараңыз.

Руль дөңгелегіндегі M1/M2 түймелерінің көмегімен келесі жүйелерді қосымша баптауға болады:

Таңба	Жүйе
	«Автоматический Старт/Стоп» (Автоматты Старт/Стоп): автоматты Старт/Стоп, 133 -бетті қараңыз.
	M Steptronic спорттық БҚ: «Drivelogic»: Drivelogic ауыстырып қосу режимдері және бағдарламалары. Drivelogic, 143 -бетті қараңыз.

Таңба Жүйе



«Система DSC» (DSC жүйесі):
Динамикалық тұрақтылықты бақылау жүйесі, 245-бетті қараңыз және M Dynamic режимі, 247-бетті қараңыз.



«M Sound»: Sound Control, 152-бетті қараңыз.

«Баптау» түймесінің көмегімен басқару

Жалпы ережелер

БАПТАУ түймесі арқылы таңдалған баптаулар бірден қолданылады. Баптаулар сақталмайды.

«M орнату» функциясын баптау



1. Түймені басыңыз
2. Қажетті баптауды таңдаңыз.

M1/M2 арқылы басқару

Жалпы ережелер

M1/M2 түймелеріне жүру динамикасы мен жетек жүйелерінің параметрлерін тағайындауға және қажет болған жағдайда оларды шығаруға болады.

M1 немесе M2 белсенді конфигурациясында параметрді өзгерту дереу қолданылады.

M1/M2 өшірілгенде немесе қалпына келтірілгенде, жүру динамикасы мен жетек жүйелері негізгі параметрге қалпына келтіріледі.

Қауіпсіздік техникасы бойынша нұсқау

АБАЙЛАҢЫЗ

Баптауға байланысты M1 немесе M2 түймесі қосылған кезде динамикалық тұрақтылықты басқару жүйесі шектеулермен жұмыс істей алады немесе қолжетімді болмауы мүмкін. Апатқа ұшырау, жарақат алу және материалдық зиян келтіру қаупі бар. iDrive-та тұрақтылықты динамикалық басқару жүйесінің баптауларын қарастырыңыз және қажет болған жағдайда белсенді әрекет етіңіз. Жүргізу тәсілін бейімдеңіз және қажет болған жағдайда соған сәйкес әрекет етіңіз.

M1/M2 конфигурациясы



1. Түймені басыңыз
2. «КОНФИГУРАЦИЯ M1» (M1 конфигурациясы) немесе «КОНФИГУРАЦИЯ M2» (M2 конфигурациясы)
3. Қажетті баптауды таңдаңыз.

Ағымдағы конфигурация үшін жеке баптаулар сақталады.

Сонымен қатар жүйелердің ағымдағы параметрлерін тікелей M1 немесе M2-ге сақтауға болады. Мұны істеу үшін рульдегі қажет түймені дыбыс сигналы шыққанша ұстап тұрыңыз.

M1/M2 іске қосу

Рульдегі тиісті пернені басыңыз:

 M1 қосу.

 M2 қосу.

«КОНФИГУРАЦИЯ M1» (M1 конфигурациясы) немесе «КОНФИГУРАЦИЯ M2» (M2 конфигурациясы): егер DSC OFF немесе M Dynamic режимдері конфигурацияланған болса, онда аспаптар тақтасында хабарлама

көрсетіледі. Бұл хабарды пернені қайта басу арқылы растаңыз.

M1/M2 өшіру

Рульдегі тиісті пернені қайта басыңыз.

M1/M2 қалпына келтіру



1. Түймені басыңыз
2. «КОНФИГУРАЦИЯ M1» (M1 конфигурациясы) немесе «КОНФИГУРАЦИЯ M2» (M2 конфигурациясы)
3. «Сбросить» (Қалпына келтіру)
4. «Сбросить настройки M1» (M1 баптауларын қалпына келтіру)

Баптауларды қалпына келтіру процесін тоқтату үшін:

«Отменить» (Болдырмау)

Аспаптар тақтасындағы көрсеткіш

Таңба	Сипаттамасы
	Таңба жанып тұр: сәйкес конфигурация іске қосылды.
	Таңба жанып тұр және «Сейчас невозможно активировать функцию.» (Функцияны қазір іске қосу мүмкін емес.) хабарламасы көрсетіледі:
	ағымдағы жол жағдайына байланысты конфигурацияны іске қосу мүмкін емес. Жазу сөнген кезде конфигурацияны қайта қосыңыз.

M РЕЖИМИ

Жұмыс істеу принципі

M MODE режимінде жағдайға сәйкес жүргізушінің көмекші және интеллектуалды қауіпсіздік жүйелерін баптауға болады.

Аспаптар тақтасындағы индикация және проекциялық дисплейдегі көрініс жүру режимін таңдағанда өзгереді.

Жалпы ережелер

Таңдауға болатын екі жүру режимі бар.

w „ROAD“

w „SPORT“

w Жинақтамаға байланысты: „TRACK“

Аспаптар тақтасының көрінісі таңдалған жүру режиміне байланысты ерекшеленеді.

Қауіпсіздік техникасы бойынша нұсқаулар

АБАЙЛАҢЫЗ

Жүйе жүргізушіні көру мүмкіндіктері мен жол жағдайын дұрыс бағалау үшін жеке жауапкершіліктен босатпайды. Апатқа ұшырау, жарақат алу және материалдық зиян келтіру қаупі бар. Көлік жүргізу тәсілін жолдағы жағдайға бейімдеңіз. Жол жағдайын қадағалаңыз және тиісті жағдайларда дереу әрекет етіңіз.

⚠ АБАЙЛАҢЫЗ

Индикация мен ескертулер жүргізушіні жеке жауапкершіліктен босатпайды. Жүйелік шектеулерге байланысты жүйе ескертулері мен реакциялар берілмей, іркіліп, бұрыс немесе орынсыз берілуі мүмкін. Апатқа ұшырау, жарақат алу және материалдық зиян келтіру қаупі бар. Көлік жүргізу тәсілін жолдағы жағдайға бейімдеңіз. Жол жағдайын қадағалаңыз және тиісті жағдайларда дереу әрекет етіңіз

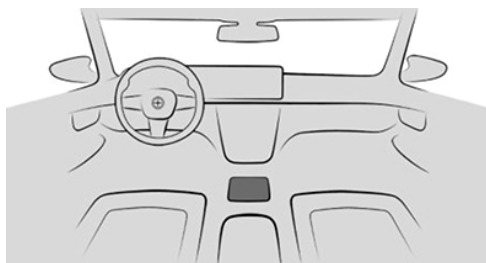
Шолу**Автокөліктегі түйме**

M РЕЖИМІ

Жүру режимдері**ROAD қозғалыс режимі**

- w Интеллектуалды қауіпсіздіктің барлық қолжетімді жүйелері қосылады.
- w Барлық қолжетімді жүргізушінің көмекші жүйелері белсенді.

Жүруге дайын күйі іске қосылғаннан кейін ROAD жүру режимі қосылады.

SPORT қозғалыс режимі

Жабдықталуына байланысты келесі жүйелер өшіріледі:

- w Жол сызбасын бақылау жүйесі.
- w Бүйірден соқтығысу туралы ескерту.
- w Жылдамдықты қолмен шектегіш.
- w Круиз-контроль.
- w Қашықтықты реттеу жүйесі бар белсенді круиз-контроль.
- w Рульмен басқаруды және бағыттық тұрақтылықты қолдау көмекшісі.
- w Assisted Driving Mode Plus.
- w Қозғалыс жолағын ауыстыру көмекшісі.

Кейбір жүйелер іске қосылған кезде ROAD жүру режиміне автоматты түрде ауыстырып қосу орындалады.

Жинақтамаға байланысты: TRACK қозғалыс режимі

Өшірілген жүйелермен қатар конфигурацияға байланысты SPORT жүру режимінде келесі жүйелер өшіріледі.

- w Speed Limit Info.
- w Бетпе-бет соқтығысу туралы ескерту.
- w Қатарды ауыстыру туралы ескерту жүйесі.
- w Қозғалыс басымдығы туралы ескерту.
- w Арттан соққы алудың алдын алу жүйесі.
- w Кенеттен тежеген кезде апаттық жарық сигналы толық тоқтағанға дейін бірден өшеді.
- w Басқару дисплейі өшеді.
- w Ойын-сауық жүйесінің функциялары өшеді.

Жүргізу режимін таңдау

ROAD және SPORT жүру режимдері арасында ауысу тек жүруге дайын болған кезде ғана мүмкін болады.

TRACK жүру режимін орнату тек қозғалыссыз тұрған автокөлікте немесе өте төмен жылдамдық диапазонында орындалуы мүмкін.



1. Түймені басыңыз
2. Қажетті баптауды таңдаңыз.

Соқтығысу туралы ескерту жүйелерін қосымша баптауға болады.

Қосымша ақпарат:

Соқтығысу туралы ескерту жүйесі, [201](#)-бетті қараңыз.

Сервотроник

Жұмыс істеу принципі

Сервотроник – бұл жылдамдыққа байланысты рульді күшейтетін рульмен басқару.

Төмен жылдамдықта руль күші жоғары жылдамдыққа қарағанда күштірек сақталады. Бұл, мысалы, тұраққа қоюды жеңілдетеді, ал жоғары жылдамдықпен жүру рульмен түзу басқаруға мүмкіндік береді.

Қосымша рульдік күш жүру режиміне байланысты реттеледі, мұның арқасында спорттық немесе жайлы басқарымдылық қамтамасыз етіледі.

Шолу

Автокөліктегі түйме

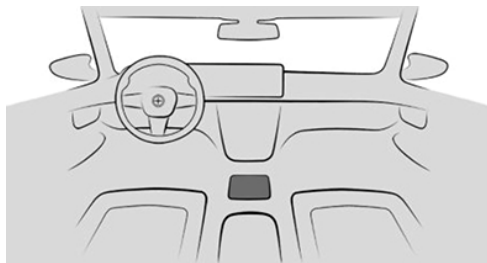

Бағдарлама

Бағдарлама	Рульдің жиегіндегі күштерді реттеу
„COMFORT“	Рульдің жиегіне аздап күш салу, автокөліктің жолдағы жақсы жауап реакциясы.
„SPORT“	Рульдің жиегіне көп күш салу, автокөліктің жолдағы барынша мүмкін болатын жауап реакциясы.

Арнаны таңдау

Перненің көмегімен

Түймені басып, басқару дисплейінде қажет бағдарламаны таңдаңыз.

iDrive арқылы

Сервотроник баптауларын «М баптауы» мәзірінде орнатуға болады.

Қосымша ақпарат:

М баптауы, [239](#)-бетті қараңыз.

Аспаптар тақтасындағы көрсеткіш



М баптауының индикаторы іске қосылған кезде таңдалған бағдарлама құралдар жиынтығында көрсетіледі.

Қосымша ақпарат:

Орталық индикатор өрісі, **170**-бетті қараңыз.

Тежегіштері

Жұмыс істеу принципі

Тежегіш педалі қозғалуының сезімталдығын тежеу сипаттамасына бейімдеуге болады.

Шолу

Автокөліктегі түйме

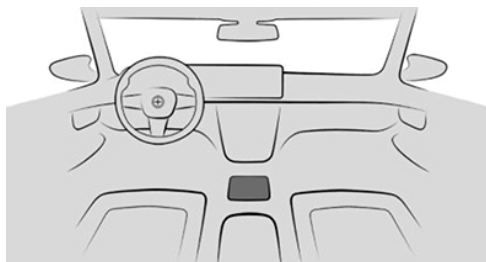

БАПТАУ

Бағдарлама

Бағдарлама Жауап беру параметрлері

„COMFORT“ Жайлы тежеу.

„SPORT“ Сезімталды тежеу.

Арнаны таңдау

Перненің көмегімен



Түймені басып, басқару дисплейінде қажет бағдарламаны таңдаңыз.

iDrive арқылы

Тежегіш баптауларын «М баптауы» мәзірінде орнатуға болады.

Қосымша ақпарат:

М баптауы, **239**-бетті қараңыз.

Аспаптар тақтасындағы көрсеткіш



М баптауының индикаторы іске қосылған кезде таңдалған бағдарлама құралдар жиынтығында көрсетіледі.

Қосымша ақпарат:

Орталық индикатор өрісі, **170**-бетті қараңыз.

DSC динамикалық тұрақтылықты бақылау жүйесі жұмыс істеп тұр

Жұмыс істеу принципі

Динамикалық тұрақтылықты бақылау жүйесі сыни жол жағдайларында автокөлікті қауіпсіз бағытта ұстап отыруға көмектеседі. Ол үшін жағдайға байланысты жетек қуаты төмендейді, ал жекелеген дөңгелектер тежелуі мүмкін.

Жалпы ережелер

Жүйе келесідей тұрақсыз қозғалыс режимдерін таниды:

- w Автокөлік артының лақтырылуы, бұл айналып кетуге әкелуі мүмкін.
- w Алдыңғы дөңгелектердің ілінісуді жоғалтуы, бұл бұрылу жеткіліксіздігіне әкелуі мүмкін.

Қауіпсіздік техникасы

АБАЙЛАҢЫЗ

Жүйе жүргізушіні жол жағдайын дұрыс бағалау үшін жеке жауапкершіліктен босатпайды. Жүйелік шектеулерге байланысты жүйе жүргізушінің қатысуынсыз кейбір жол жағдайларына дұрыс жауап бере алмайды. Апатқа ұшырау, жарақат алу және материалдық зиян келтіру қаупі бар. Көлік жүргізу тәсілін жолдағы жағдайға бейімдеңіз. Жолдағы жағдайды қадағалаңыз, әрдайым рульге және тежеуге дайын болыңыз, тиісті жағдайларда белсенді әрекет етіңіз.

АБАЙЛАҢЫЗ

Төбедегі жүкпен, мысалы, төбедегі жүксалғыштың көлденең арқалықтарымен қозғалу кезінде ауырлық центрінің жоғары орналасуына байланысты қиын жағдайларда қозғалыс қауіпсіздігін қамтамасыз ету мүмкін емес. Апатқа ұшырау, жарақат алу және материалдық зиян келтіру қаупі бар. Тек іске қосылу динамикалық тұрақтылықты басқара отырып, төбеге жүктеме тиеп қозғалу.

Шолу

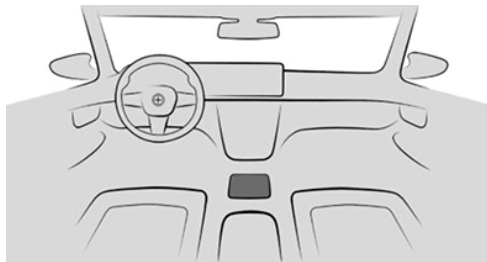

DSC динамикалық тұрақтылықты бақылау жүйесі жұмыс істеп тұр

DSC динамикалық тұрақтылықты бақылау жүйесін белсендіру/сөндіру



Жалпы ережелер

Жүруге дайын күйін әрбір қосқаннан кейін динамикалық тұрақтылықты бақылау жүйесі белсендіріледі.

Динамикалық тұрақтылықты бақылау жүйесін сөндірген кезде жылдамдықты үдете қозғалғанда немесе бұрылыстардан өткенде тұрақтылық шектеледі.

Қозғалыс кезіндегі тұрақтылықты сақтау үшін мүмкіндігінше тезірек DSC динамикалық тұрақтылықты бақылау жүйесін белсендіріңіз.

Жүйені белсендіру/сөндіру

1.  Мәзірді ашу үшін түймені басыңыз.
2. „DSC OFF“
DSC динамикалық тұрақтылықты бақылау жүйесі сөндірілді.
3.  Динамикалық тұрақтылықты бақылау жүйесін қайтадан белсендіру үшін түймені қайта басыңыз.

Жинақтамаға байланысты динамикалық тұрақтылықты басқару жүйесі өшірілгеннен кейін бірден келесі бағдарламалар көрсетіліп, таңдалуы мүмкін.

- w M xDrive, [248](#)-бетті қараңыз.
- w M тарту күшін бақылау (M Traction Control), [250](#)-бетті қараңыз.
- w M Drift талдағышы, [251](#)-бетті қараңыз.

Динамикалық тұрақтылықты бақылау жүйесін M1 немесе M2 түймесіне баптауға болады.

Қосымша ақпарат:

M баптауы, [239](#)-бетті қараңыз.

Аспаптар тақтасындағы индикация



Динамикалық тұрақтылықты бақылау жүйесін сөндірген кездегі индикация.



Бақылау шамы жанып тұр: динамикалық тұрақтылықты бақылау жүйесі сөндірулі.



Бақылау шамы жыпылықтап тұр: динамикалық тұрақтылықты бақылау жүйесі жетек және тежеу күштерін

реттейді. Автокөлік тұрақтанады.

Жылдамдықты азайтыңыз және жол жағдайына сәйкес көлік жүргізу тәсілін таңдаңыз.



Бақылау шамы жанып тұр: тұрақтылықты динамикалық бақылау жүйесінің істен шығуы немесе қайта бапталуы. Қозғалысты тұрақтандыру шектеулі немесе істен шықты.

Егер бақылау шамы тұрақты жанып тұрса, автокөлікті тексерту үшін кідірместен авторландырылған АТҚКС-ке, басқа білікті АТҚКС-ке немесе мамандандырылған ТҚКС-ке хабарласыңыз.

Бағдарламаны автоматты түрде өзгерту

Жағдайға байланысты динамикалық тұрақтылықты бақылау жүйесі бетпе-бет соқтығысу туралы ескерту арқылы автоматты түрде белсендіріле алады. Қажет болса, бетпе-бет соқтығысу туралы ескертуді өшіріп қойыңыз.

Қосымша ақпарат:

Тежелу функциясы бар басып кету қаупі туралы ескерту жүйесі, [201](#)-бетті қараңыз.

M Dynamic режимі

Жұмыс істеу принципі

M Dynamic режимі бойлық және көлденең үдеудің жоғарылауымен, бірақ қозғалыс барысында шектеулі тұрақтылықпен жүруге мүмкіндік береді.

Тек абсолютті шекті диапазонда жүйе қозғалтқыштың қуатын азайту және дөңгелектерді тежеу арқылы тұрақтылықты реттеуге араласады. Бұл жүру режимінде рульді қосымша бұру қажет.

Жалпы ережелер

Жинақтамаға байланысты M Dynamic режимі қосылған кезде келесі M xDrive бағдарламасы белсенді болады: «4WD SPORT».

Келесі ерекше жағдайларда жүйені қысқа мерзімді қосу орынды болуы мүмкін.

- w Омбы қардан немесе борпылдақ топырақтан жүруді тербетіліп бастау.
- w Динамикаға немесе бойлық үдеуге деген қажеттіліктің жоғарылауымен, мысалы, жарыс жолымен жүрген кезде.

Қозғалыс барысында тұрақтылықты сақтау үшін динамикалық тұрақтылықты бақылау жүйесін белсендіріңіз.

Қауіпсіздік техникасы бойынша нұсқау

⚠ АБАЙЛАҢЫЗ

M Dynamic режимі белсенді болған кезде тұрақтылыққа араласу шектеулі мөлшерде жүзеге асырылады. Апатқа ұшырау, жарақат алу және материалдық зиян келтіру қаупі бар. Көлік жүргізу тәсілін жолдағы жағдайға бейімдеңіз. Жол жағдайын қадағалаңыз және тиісті жағдайларда дереу әрекет етіңіз. Ескерту алған кезде қажетсіз рульді қатты бұрамаңыз.

Шолу

Автокөліктегі түйме

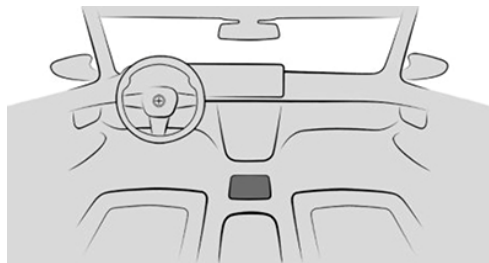

DSC динамикалық тұрақтылықты бақылау жүйесі жұмыс істеп тұр

Функцияны белсендіру/өшіру



1. Мәзірді ашу үшін таңдау түймесін басыңыз.
2. „MDM“

M Dynamic режимі іске қосылды.



3. Динамикалық тұрақтылықты бақылау жүйесін қайтадан белсендіру үшін түймені қайта басыңыз.

Аспаптар тақтасындағы көрсеткіш

Таңба

Сипаттамасы



Индикация белсенді, бақылау шамы жапыр түр:

M Dynamic режимі белсенді.



Сонымен қатар динамикалық тұрақтылықты бақылау жүйесінің бақылау шамы жыпылықтайды:

M Dynamic режимі тежегіш күші мен жетек күшін реттейді.



Бақылау шамдары жапыр түр:

M Dynamic режимі немесе динамикалық тұрақтылықты бақылау жүйесі жұмысқа қабілетті болмауы мүмкін.



M xDrive

Жұмыс істеу принципі

M xDrive– бұл автокөліктің толық жетек жүйесі. M xDrive және динамикалық тұрақтылықты бақылау жүйелерінің бірлесіп әрекеттесуі қосымша тарту және қозғалыс динамикасын оңтайландырады. M xDrive жол жағдайына және жол күйіне байланысты тарту күштерін алдыңғы және артқы белдікке кезектесіп таратады.

Шолу

Автокөліктегі түйме

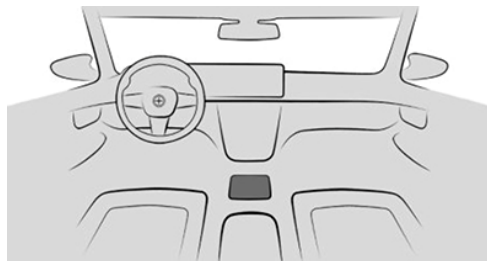

БАПТАУ

Бағдарлама

Динамикалық тұрақтылықты бақылау жүйесі өшірілген кезде үш M xDrive бағдарламасы қолжетімді.

Бағдарлама	Тарту күштерін тарату
„4WD“	Алдыңғы және артқы осьтер.
„4WD SPORT“	Алдыңғы және артқы осьтер. Артқы осьтің негізгі бөлігі.
„2WD“	Артқы білік.

Бағдарлама келесі жағдайларда автоматты түрде қосылады:

- w** Жүруге дайын күйі қосулы тұрғанда: «4WD».
- w** M Dynamic режимі белсенді болған кезде: «4WD SPORT».
- w** Динамикалық тұрақтылықты бақылау жүйесін сөндірулі тұрғанда: «4WD».

Арнаны таңдау

Жалпы ережелер

Қарқынды жүрген кезде бағдарламаны өзгерту мүмкін емес.

Перненің көмегімен

 Түймені басып, басқару дисплейінде қажет бағдарламаны таңдаңыз.



iDrive арқылы

M xDrive баптауларын «M баптауы» мәзірінде орнатуға болады.

Қосымша ақпарат:

M баптауы, [239](#)-бетті қараңыз.

Аспаптар тақтасындағы көрсеткіш

Таңба	Сипаттамасы
	Бақылау шамы жанып тұр және аспаптар тақтасында 4WD жазуы көрсетіледі: Бағдарлама іске қосылды.
	Бақылау шамы жанып тұр және аспаптар тақтасында 4WD Sport жазуы көрсетіледі: Бағдарлама іске қосылды.

Таңба

Сипаттамасы



2WD индикациясы белсенді, бақылау шамы жанып тұр:

Бағдарлама іске қосылды.



Сигнал шамы жанып тұр:

М xDrive жұмыс істемеуі мүмкін.

Тексерту үшін кідірместен уәкілетті АТҚКС-ке, басқа білікті АТҚКС-ке немесе мамандандырылған ТҚКС-ке хабарласыңыз.

Қауіпсіздік техникасы бойынша нұсқау

⚠ АБАЙЛАҢЫЗ

Бағам тұрақтылығын динамикалық басқару жүйесін өшіру қозғалыс тұрақтылығын шектейді. Таңдалған М Traction control параметріне байланысты дөңгелектердің қатты немесе әлсіз сырғуы мүмкін, бұл үдеткен кезде қозғалыс қатарындағы функциясының жұмысын шектейді. Апатқа ұшырау, жарақат алу және материалдық зиян келтіру қаупі бар. Көлік жүргізу тәсілін жолдағы жағдайға бейімдеңіз. Жол жағдайын қадағалаңыз және тиісті жағдайларда дереу әрекет етіңіз.

М тарту күшін бақылау (M Traction Control)

Жұмыс істеу принципі

М Traction Control функциясы тарту күшін сәйкесінше реттей отырып, үдеткен кезде артқы дөңгелектер сырғуының әртүрлі дәрежесін таңдауға мүмкіндік береді.

Жалпы ережелер

Тыныштық күйінен кейін динамикалық тұрақтылықты басқару жүйесін өшірген кезде М Traction Control тарту күшін басқару жүйесінде OFF/O деңгейі орнатылған.

Шолу

Автокөліктегі түйме

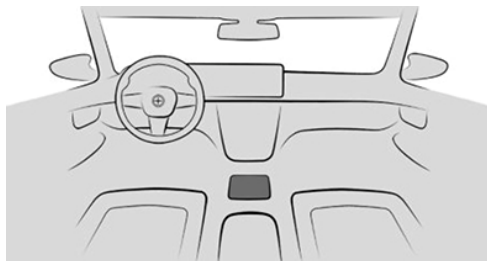

Жұмыс істеуге қажетті шарт

Динамикалық тұрақтылықты басқару жүйесі сөндірілген, жинақтамаға байланысты М xDrive 2WD бағдарламасы іске қосылған.

Қосымша ақпарат:



Тұрақтылықты динамикалық бақылау жүйесі, **245**-бетті қараңыз.

Баптауларды таңдау

Перненің көмегімен

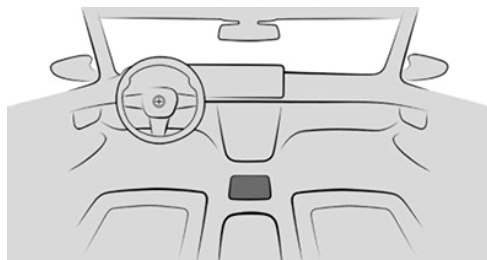

1. Түймені басыңыз 
2. „M Traction Control“
3. Қажетті баптауды таңдаңыз:
 - w OFF/O-саты: қолдау өшірулі.
Дөңгелектердің қатты бос айналуы және қатты артық бұрылу мүмкіндігі болуы мүмкін.
 - w 10-саты: барынша қолдау көрсету.
Дөңгелектердің аздап бос айналуы және аздап артық бұрылу мүмкіндігі болуы мүмкін.

iDrive арқылы

M Traction Control баптауларын «M баптауы» мәзірінде орнатуға болады.

Қосымша ақпарат:

M баптауы, **239**-бетті қараңыз.

Аспаптар тақтасындағы индикация

Таңба	Сипаттамасы
	Индикация белсенді, бақылау шамы жанып тұр: Динамикалық тұрақтылықты бақылау жүйесі сөндірілді.
	
	Сонымен қатар DSC бақылау шамы жыпылықтайды: M Traction Control тарту күшін бақылау жүйесі тарту күшін реттейді.
	M тарту күшін бақылау (M Traction Control) сатысының индикаторы.
	Бақылау шамы жыпылықтайды: M тарту күшін бақылау (M Traction Control) сатысы ауысады.

M дрифт талдағышы

Жұмыс істеу принципі

M дрифт талдағышы (M Drift Analyser) дрифтегі автокөлікті ажыратып, талдайды.

Жалпы ережелер

Қауіпсіздік мақсатында M дрифт талдағышын (M Drift Analyser) пайдалану тек жалпыға ортақ пайдаланылатын жолдардан тыс және тиісті экологиялық жағдайларда ғана рұқсат етіледі.

Дрифт болған кезде жоғары механикалық және жылулық жүктеме көбірек тозуға әкеледі. Мұндай тозуды кепілдік өтемейді. Қозғалысты бастамас бұрын шиналардың күйін және олардың профилінің тереңдігін тексеріңіз.

Деректер бір реттік дрифт үшін немесе дрифт режимінде (Drift Session) жүріп өткен барлық қашықтыққа жазылады.

М тарту күшін бақылау (M Traction Control) баптауларға байланысты жүргізушіге қолдау көрсетеді.

Қосымша ақпарат:

М тарту күшін бақылау (M Traction Control), **250**-бетті қараңыз.

Қауіпсіздік техникасы бойынша нұсқау

АБАЙЛАҢЫЗ

Бағам тұрақтылығын динамикалық басқару жүйесін өшіру қозғалыс тұрақтылығын шектейді. Таңдалған M Traction control параметріне байланысты дөңгелектердің қатты немесе әлсіз сырғуы мүмкін, бұл үдеткен кезде қозғалыс қатарындағы функциясының жұмысын шектейді. Апатқа ұшырау, жарақат алу және материалдық зиян келтіру қаупі бар. Көлік жүргізу тәсілін жолдағы жағдайға бейімдеңіз. Жол жағдайын қадағалаңыз және тиісті жағдайларда дереу әрекет етіңіз.

Шолу

Автокөліктегі түйме

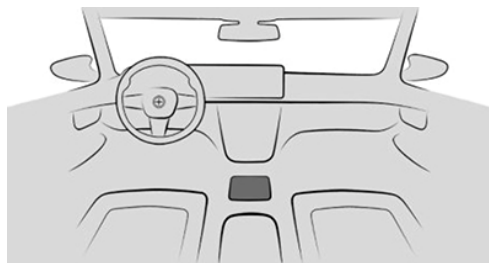

DSC динамикалық тұрақтылықты бақылау жүйесі жұмыс істеп тұр

Жүйені қосу/өшіру

Жалпы ережелер

M Drift талдағышы (M Drift Analyser) іске қосылған кезде динамикалық тұрақтылықты басқару жүйесі өшіріледі.

Жүйе бір реттік дрифттің басталуы мен аяқталуын өз бетінше ажыратады.

Жинақтамаға байланысты M Drift талдағышы қосылған кезде келесі M xDrive бағдарламасы белсенді болады: «2WD».

M Drift талдағышы өшірілген кезде динамикалық тұрақтылықты басқару жүйесі және 4WD бағдарламасы іске қосылады.

Пернениң көмегімен



1. Түймені басыңыз
2. „DSC OFF“
3. «Анализатор M Drift» (M Drift талдағышы)
4. «Активировать» (Белсендіру)
5. Расталған хабарламалар.

iDrive арқылы

1.  «Приложения» (Қолданбалар) мәзірі
2. «Автомобиль» (Автокөлік)
3. «Анализатор M Drift» (M Drift талдағышы)
4. «Активировать» (Белсендіру)
5. Қажет болған кезде «Бәрі бір іске қосу».

M тарту күшін бақылау (M Traction Control) сатысын баптау

1.  «Приложения» (Қолданбалар) мәзірі
2. «Автомобиль» (Автокөлік)
3. «Анализатор M Drift» (M Drift талдағышы)

- „M Traction Control“
- Қажетті баптауды таңдаңыз.

Индикация





Басқару дисплейіндегі индикация

Басқару дисплейінде тиісті ақпарат көрсетіледі.

- w Соңғы және ең жақсы дрифтті мәндері.
- w Дрифт бұрышының тиімділік мәндері.

Аспаптар тақтасындағы индикация

Аспаптар тақтасында және – жинақтамаға байланысты – проекциялық дисплейде келесі таңбалар көрсетіледі.

Таңба	Сипаттамасы
	Қолданыстағы дрифтті бағалау. Алынған жұлдызшалар саны бапталған M тарту күшін бақылау (M Traction Control) сатысына байланысты өзгереді. Дрифт неғұрлым жақсы болса, соғұрлым көп жұлдызша болады.
	Қолданыстағы дрифт – ең жақсы.
	M дрифт талдағышы (M Drift Analyser) іске қосылды.
	Оңтайлы дрифт үшін үдеткіш педалін аз басыңыз.

Деректерді қалпына келтіру

-  «Приложения» (Қолданбалар) мәзірі
- «Автомобиль» (Автокөлік)
- «Анализатор M Drift» (M Drift талдағышы)
- «Сбросить» (Қалпына келтіру)

M белсенді дифференциалы

M белсенді дифференциалы жол жағдайына байланысты артқы белдіктің редукторын бірқалыпты бұғаттайды. Осылайша динамикалық тұрақтылықты басқару жүйесі өшірулі болса да және M Dynamic режимінде бөлек артқы дөңгелектің айналуына жол берілмейді, осылайша барлық жол жағдайларында оңтайлы тарту күші қамтамасыз етіледі.

Ахуалға сәйкес таңдалған жүргізу мәнері үшін жүргізуші жауап береді.

Жүргізушінің көмекші жүйелері

Автокөліктің жабдықталуы

Бұл тарауда тіпті нақты автокөлікте жоқ болса да, модельге байланысты қазір қолжетімді немесе алдағы уақытта қолжетімді болатын жинақтама нұсқалары, жүйелер мен функциялар сипатталған.

Қосымша ақпарат:

Көлік құралының жинақтамасы, 9-бетті қараңыз.

Жылдамдықты шектен асыру туралы ескерту

Жұмыс істеу принципі

Артық жылдамдық туралы ескерту шекті жылдамдықты орнатуға мүмкіндік береді, оған жеткенде ескерту беріледі.

Жалпы ережелер

Егер белгіленген жылдамдық шегінің төменгі шекарасынан 5 км/сағ өткеннен кейін ол қайтадан асып кетсе, қайта ескерту беріледі.

Жылдамдықтың шектен асып кетуі туралы ескертулерді қосу/өшіру

1.  «Приложения» (Қолданбалар) мәзірі
2. «Автомобиль» (Автокөлік)
3. «Настройки вождения» (Жүргізу баптаулары)
4. «Система помощи водителю» (Жүргізушінің көмекші жүйесі)
5. «Безопасность и предупреждения» (Қауіпсіздік және ескертулер)
6. «Предупр. о превыш. скорости» (Жылдамдықтың шектен асып кетуі туралы ескерту)

Жылдамдықты баптау

1.  «Приложения» (Қолданбалар) мәзірі
2. «Автомобиль» (Автокөлік)
3. «Настройки вождения» (Жүргізу баптаулары)
4. «Система помощи водителю» (Жүргізушінің көмекші жүйесі)
5. «Безопасность и предупреждения» (Қауіпсіздік және ескертулер)
6. «Предупр. о превыш. скорости» (Жылдамдықтың шектен асып кетуі туралы ескерту)
7. «Предупреждение при:» (Ескерту:)
8. Қажетті баптауды таңдаңыз.

Ағымдағы жылдамдықты жылдамдықтың шектен асып кетуі туралы ескерту ретінде орнату

1.  «Приложения» (Қолданбалар) мәзірі
2. «Автомобиль» (Автокөлік)
3. «Настройки вождения» (Жүргізу баптаулары)
4. «Система помощи водителю» (Жүргізушінің көмекші жүйесі)
5. «Безопасность и предупреждения» (Қауіпсіздік және ескертулер)
6. «Предупр. о превыш. скорости» (Жылдамдықтың шектен асып кетуі туралы ескерту)
7. «Подтвердить текущую скорость» (Ағымдағы жылдамдықты растау)

Басып озуға тыйым салу индикациясы бар Speed Limit Info

Жылдамдықты шектеу индикаторы

Жұмыс істеу принципі

Жылдамдық шегі индикаторы аспаптар тақтасында және проекциялық дисплейде ағымдағы танылған жылдамдық шегін және бар болған жағдайда, қосымша белгілерді көрсетеді.

Жалпы ережелер

Ішкі артқы көрініс айнасының аймағындағы камера жол шетіндегі жол белгілерін, сондай-ақ белгі доғаларын таниды.

Экспорттық нұсқаға байланысты ылғалды ауа райы сияқты қосымша белгілері бар жол белгілері, автокөліктің ішкі деректерімен, мысалы, әйнектасартқыш сигналымен ескеріледі және салыстырылады. Содан кейін жол белгісі және жағдайға байланысты тиісті қосымша белгі аспаптар тақтасында және проекциялық дисплейде көрсетіледі немесе еленбейді. Кейбір қосымша белгілер жылдамдық шегін талдау кезінде ескеріледі, бірақ аспаптар тақтасында көрсетілмейді.

Қажет болса, егер навигация жүйесінде актуалды картографиялық деректер қолжетімді болса, жүйе тіпті белгіленбеген аймақтардағы қолданыстағы жылдамдық шектеулерін көрсетеді.

Жылдамдықты шектеу индикаторы дұрыс жұмыс істеуі үшін автокөлік пайдаланылып жатқан елдің актуалды картографиялық деректері орнатылған болуы тиіс.

Картаның ағымдағы нұсқасы және карталардың жаңартылуы туралы ақпаратты «Система навигации» (Навигация жүйесі) тарауындағы «Обновление карт» (Карталарды жаңарту) бөлімінен қараңыз.

Картографиялық деректер болмаған жағдайда жүйенің жұмысында оның техникалық мүмкіндіктеріне байланысты белгілі бір шектеулер пайда болуы мүмкін. Тек жылдамдық шектеулері бар жол белгілері ғана анықталады және көрсетіледі. Жылдамдық шектеулерінің индикациясы, мысалы, елді мекенге кірудің, автомагистраль және т.б. белгілердің болмауының салдарынан. Әдетте экранда әрдайым жылдамдық шектеулері мен қосымша мәтіндік белгілер көрсетіледі.

Қосымша ақпарат:

- w Навигация, ойын-сауық және байланыс жүйелеріне арналған пайдаланушы нұсқаулығы, 6-бетті қараңыз.

Басып озуға тыйым салу индикациясы

Жұмыс істеу принципі

Камерамен анықталған басып озуға тыйым салу белгілері және олардың ауқымы аспаптар тақтасында және проекциялық дисплейде сәйкес таңбалар арқылы көрсетіледі.

Жалпы ережелер

Жүйе тек жол белгілерінде көрсетілген басып озуға тыйым салуды және олардың әрекетін жоюды ескереді.

Келесі жағдайларда индикация жоқ:

- w Басып озуға тыйым салу тек жолдың белгілеу сызықтарымен көрсетілген елдерде.
- w Жол белгілері жоқ жолдарда.
- w Темір жол өткелдерінде, жол төсемін белгілеу кезінде және тиісті белгі болмаған кезде де басып озуға тыйым салынған басқа жағдайларда.

Жинақтамаға байланысты қашықтық туралы мәліметтері бар қосымша таңба басып озуға тыйым салу индикациясының аяқталуын білдіреді.

Қауіпсіздік техникасы бойынша нұсқау

⚠ АБАЙЛАҢЫЗ

Жүйе жүргізушіні жол жағдайын дұрыс бағалау үшін жеке жауапкершіліктен босатпайды. Жүйелік шектеулерге байланысты жүйе жүргізушінің қатысуынсыз кейбір жол жағдайларына дұрыс жауап бере алмайды. Апатқа ұшырау, жарақат алу және материалдық зиян келтіру қаупі бар. Көлік жүргізу тәсілін жолдағы жағдайға бейімдеңіз. Жолдағы жағдайды қадағалаңыз, әрдайым рульге және тежеуге дайын болыңыз, тиісті жағдайларда белсенді әрекет етіңіз.

Датчиктер

Жүйе алдыңғы әйнектің артындағы камера арқылы басқарылады.

Индикация

Жалпы ережелер

Экспорттық нұсқаға байланысты қосымша белгілер мен басып озуға тыйым салу жолдары жылдамдықты шектеу индикаторымен бірге көрсетіледі.

Жылдамдықты шектеу индикаторы

Таңба	Сипаттамасы
	Қолданыстағы жылдамдық шегі.
	Ағымдағы жылдамдық шектеуі туралы деректер жоқ.
	Жылдамдықты шектеу индикаторы қолжетімсіз.
	Жылдамдықты шектеу индикаторы сөндірілген.

Басып озуға тыйым салу индикациясы

Таңба	Сипаттамасы
	Басып озуға салынған тыйым.
	Басып озуға салынған тыйымның күші жойылды.

Қосымша белгілер

Таңба	Сипаттамасы
	Жылдамдық шегі белгілі бір уақытта ғана жарамды.
	Жылдамдық шегі тек ылғал ауа райына ғана қолданылады.
	Жылдамдық шегі тек қар жауып тұрғанда ғана қолданылады.
	Жылдамдық шегі тек тұманда ғана қолданылады.
	Жылдамдық шегі сол жаққа ауысу үшін жарамды.
	Жылдамдық шегі оң жаққа ауысу үшін жарамды.

Болжамды жылдамдық шегі бар индикатор

Жинақтамаға және экспорттық нұсқаға байланысты қашықтық көрсеткіштері бар қосымша таңба жылдамдық шегінің ықтимал өзгерісі білдіреді. Болжау жылдамдықты шектеу көмекшісінде іске қосылуы керек.



Қажет болса, жылдамдықтың уақытша шектеулері де көрсетіледі, мысалы, жол жұмыстары жүргізілетін жерлерде. Жылдамдықтың уақыт шектеулері навигация жүйесінің деректерді қорғау мәзірінде келесі қызметтер таңдалған кезде ғана көрсетілуі мүмкін:

- w «Самообучающаяся карта» (Өздігінен үйренетін карта)
- w «Обновление карт» (Карталарды жаңарту)

Қосымша ақпарат:

- w Жылдамдықты шектеу көмекшісі, 273-бетті қараңыз.
- w Деректерді қорғау, 72-бетті қараңыз.

Ескерту сигналдары

Баптауға байланысты анықталған жылдамдық шектеуінен асқан немесе шекті жылдамдықты ауыстырған кезде дыбыс сигналы беріледі. Сонымен бірге анықталған жылдамдық шектеуінен асқан кезде индикатор жыпылықтай бастайды.

 Экспорттық нұсқаға байланысты визуалды және дыбыстық ескерту сигналын рульдегі SET түймесінің көмегімен белсендіруге немесе өшіруге болады.

Автокөлік параметрлерін бақылау жүйесінің хабарламасы пайда болмайынша SET түймесін басып тұрыңыз.

Заңнамаға сәйкес экспорттық нұсқаға байланысты ескерту автокөлікті әрбір оталдырған кезде автоматты түрде белсендіреді.

Баптаулар

Жылдамдықты шектеу индикаторын, мысалы, жылдамдықты шектен асыру туралы ескертуді немесе рұқсат етілген максималды жылдамдықты өзгертуді өз қалауыңыз бойынша баптауыңызға болады.

1. ■■ «Приложения» (Қолданбалар) мәзірі
2. «Автомобиль» (Автокөлік)

3. «Настройки вождения» (Жүргізу баптаулары)
4. «Система помощи водителю» (Жүргізушінің көмекші жүйесі)
5. «Движение» (Қозғалыс)
6. «Ассистент скоростного режима» (Жылдамдық режимінің көмекшісі)
7. Қажетті баптауды таңдаңыз.

Жүйе жұмысының физикалық шектері

Датчиктердің жүйелік шектеулері

Қосымша ақпарат:

- w Камера, 42-бетті қараңыз.

Функциялық шектеулер

Функция шектелуі немесе дұрыс емес мәндерді көрсетуі мүмкін, мысалы, келесі жағдайларда:

- w Жол белгілері заттармен, жапсырмалармен немесе бояумен толығымен немесе ішінара жабылған.
- w Жол белгілері стандарттарға сәйкес келмейді.
- w Навигация жүйесінің картографиялық деректерінде есепке алынбайтын аймақтарда.
- w Навигация жүйесінің картографиялық деректері жарамсыз, ескірген немесе қолжетімді емес болған жағдайда.
- w Навигациядан ауытқу кезінде, мысалы, жол схемасының өзгеруіне байланысты.
- w Алда жүріп бара жатқан автокөлікке қатты жақындаған кезде.
- w Жол белгілері желімделген автобустарды немесе жүк көліктерін басып озу кезінде.
- w Электрондық жол белгілері кезінде.
- w Параллель жолға жарамды жол белгілері анықталған жағдайда.
- w Егер елде айрықша жол белгілері мен жол схемалары қолданылатын болса.

Жылдамдықты қолмен шектегіш

Жұмыс істеу принципі



Жылдамдықты қолмен шектегіштің көмегімен шекті жылдамдық орнатылады, мысалы, жылдамдық шектеулерін бұзбау үшін.

Жалпы ережелер

Жүйенің көмегімен жылдамдықты 30 км/сағ бастап шектеуге болады. Берілген жылдамдық шегінен төмен қозғалыс шектеусіз жүзеге асырылады.

Шолу

Рульдегі түймелер

Түйме	Функция
	Жүйені қосу/өшіру.
	Ағымдағы жылдамдықты сақтау. Жылдамдықты шектеу көмекшісі: ұсынылған жылдамдықты қолмен қолдану.
	Екі позициялы ауыстырып қосқыш: Шекті жылдамдықты өзгерту.



Басқару

Жылдамдықты шектеу жүйесін қосу

 Рульдегі түймені басыңыз.

Нақты жылдамдық шекті жылдамдық ретінде қабылданады.

Тыныштық күйінде немесе төмен жылдамдықта қосылған кезде шекті жылдамдық ретінде 30 км/сағ мәні белгіленеді.

Спидометрдегі белгі тиісті жылдамдыққа орнатылады.

Шекті жылдамдықты қосқанда, қажет болған жағдайда, DSC динамикалық тұрақтылықты бақылау жүйесі қосылады.

Жылдамдықты шектеу жүйесін өшіру



Рульдегі түймені басыңыз.

Жүйе, мысалы, келесі жағдайларда автоматты түрде сөндіріледі:

- w Қозғалтқыш өшірілген кезде.
- w Круиз-контрольді қосқанда.
- w Кейбір қозғалыс режимдерін іске қосқан кезде.

Индикация сөнеді.

Жылдамдықты шектеу жүйесінің жұмысын үзу

Артқы берілісте қозғалған және бос жүріспен артқа сырғыған кезде жүйенің жұмысы үзіледі.

Шекті жылдамдықты өзгерту



Қажетті шекті жылдамдық орнатылмайынша екі позициялы ауыстырып қосқышты жоғары немесе төмен баса беріңіз.



- w Ауыстырып қосқышты іске қосу нүктесіне дейін әрбір басу шекті жылдамдықты 1 км/сағ арттырады немесе төмендетеді.
- w Іске қосу нүктесінен өту арқылы реттегішті әрбір басу шекті жылдамдықты спидометрдің келесі ондық санына (км/сағ) дейін өзгертеді.

Берілген жылдамдық шегіне жеткенде немесе байқаусызда асып кеткенде, мысалы, еңісте қозғалғанда белсенді тежеу орындалмайды.

Егер қозғалыс барысында шекті жылдамдық ағымдағы жылдамдықтан төмен болса, көлік құралы белгіленген шекті жылдамдыққа жеткенше еркін қозғалады.

Ағымдағы жылдамдықты түймені басу арқылы да сақтауға болады:



Рульдегі түймені басыңыз.

Жылдамдық шегінен асып кету

Егер ағымдағы жылдамдық берілген шекті жылдамдықтан жоғары болса, ескерту беріледі.

Жылдамдық шегі саналы түрде асып кетуі мүмкін.

Белгіленген шекті жылдамдықты саналы түрде арттыру үшін акселератор педалін түбіне дейін басыңыз.

Ағымдағы жылдамдық мәні белгіленген шекті жылдамдықтан төмен түссе, шектеу автоматты түрде қайта қосылады.

Жылдамдық шегінен асқан кезде ескерту

Визуалды ескерту



Шекті жылдамдық шамадан асқан кезде: аспаптар тақтасындағы бақылау шамы жыпылықтайды, ал ағымдағы жылдамдық берілген шекті жылдамдықтан жоғары болып қалады.

Ескертуші дыбыс сигналы

- w Берілген жылдамдық шегінен абайсызда асып кетсе, дыбыстық сигнал естіледі.
- w Егер қозғалыс кезінде ағымдағы шекті ағымдағы жылдамдықтан төменірек мәнге белгіленсе, сигнал біраз уақыттан кейін естіледі.
- w Акселератор педалін басу арқылы шекті жылдамдықты саналы түрде асырған кезде сигнал болмайды.

Аспаптар тақтасындағы индикация

Спидометрдегі индикация

Жабдыққа байланысты спидометрдегі белгі жүйенің күйін көрсетеді.



- w Жасыл таңбалау: жүйе белсенді.
- w Сұр таңбалау: жүйенің жұмысы үзілді.
- w Таңбалау жоқ: жүйе өшірулі.

Бақылау шамы

Таңба	Сипаттамасы
	Бақылау шамы жанып тұр: жүйе қосулы. Бақылау шамы жыпылықтап тұр: бапталған шекті жылдамдықтан асып кетті.
	Сұр бақылау шамы: жүйенің жұмысы үзілді.

Қашықтықты реттеусіз круиз-контроль

Жұмыс істеу принципі

Рульдегі түймелермен круиз-контроль арқылы орнатылған жылдамдық орнатылады. Берілген жылдамдықты жүйе сақтайды. Ол үшін жүйе автокөлікті автоматты түрде жылдамдатады және қажет болған жағдайда тежеуді орындайды.

Жалпы ережелер

Жүйе 30 км/сағ жылдамдықтан бастап іске қосылады.

Круиз-контроль параметрлері автокөлік параметрлеріне байланысты белгілі бір жолмен өзгеруі мүмкін.

Қауіпсіздік техникасы бойынша нұсқаулар

АБАЙЛАҢЫЗ

Жүйе жүргізушіні жол жағдайын дұрыс бағалау үшін жеке жауапкершіліктен босатпайды. Жүйелік шектеулерге байланысты жүйе жүргізушінің қатысуынсыз кейбір жол жағдайларына дұрыс жауап бере алмайды. Апатқа ұшырау, жарақат алу және материалдық зиян келтіру қаупі бар. Көлік жүргізу тәсілін жолдағы жағдайға бейімдеңіз. Жолдағы жағдайды қадағалаңыз, әрдайым рульге және тежеуге дайын болыңыз, тиісті жағдайларда белсенді әрекет етіңіз.

АБАЙЛАҢЫЗ

Жүйені пайдалану келесі жағдайларда апаттықтималдығын арттырады:

- w Ирек жолдарда.
- w Күшті көлік легінде.
- w Жолдың көктайғақ, тұман, қарлы, жаңбыр немесе борпылдақ топырақты болуы.

Апатқа ұшырау, жарақат алу және материалдық зиян келтіру қаупі бар. Жүйені тұрақты жылдамдықпен қозғалу мүмкін болған жағдайда ғана қолданыңыз.

АБАЙЛАҢЫЗ

Берілген жылдамдық кездейсоқ дұрыс орнатылмаған немесе шақырылған болуы мүмкін. Апатқа ұшырау, жарақат алу және материалдық зиян келтіру қаупі бар. Берілген жылдамдықты жолдағы жағдайға бейімдеңіз. Жол жағдайын қадағалаңыз және тиісті жағдайларда дереу әрекет етіңіз

Шолу



Рульдегі түймелер

Түйме	Функция
	Круиз-контрольді қосу/өшіру.
	Круиз-контрольдің жұмысын соңғы баптаумен жалғастыру.
	Круиз-контроль жұмысын үзу.







Түйме	Функция
	Ағымдағы жылдамдықты сақтау. Жылдамдықты шектеу көмекшісі: ұсынылған жылдамдықты қолмен қолдану.
	Екі позициялы ауыстырып қосқыш: Жылдамдықты баптау

Круз-контрольді қосу/өшіру.

Жүйені қосу



Автокөліктің жинақтамасына байланысты рульдегі тиісті түймені басыңыз.



Бақылау шамдары аспаптар тақтасында жанады және спидометрдегі таңба ағымдағы жылдамдыққа орнатылады.

Круз-контроль қосылған. Жүйе ағымдағы жылдамдықты ұстап отырады және оны берілген жылдамдық ретінде есте сақтайды.

Қажет болса, динамикалық тұрақтылықты бақылау жүйесі қосылады.

Жүйені өшіру



Автокөліктің жинақтамасына байланысты рульдегі тиісті түймені басыңыз.



Индикация сөнеді. Сақталған орнатылған жылдамдық жойылады.

Круз-контроль жұмысын үзу

Жүйенің жұмысын қолмен үзу



Қосылып тұрған күйде түймені басыңыз.

Жүйе жұмысының автоматты түрде үзілуі

Жүйе автоматты түрде жұмысын тоқтатады, мысалы, келесі жағдайларда:

- w** Егер тежеу процессі қолмен орындалса.
- w** Механикалық беріліс қорабы: Егер ілінісу педалі бірнеше секундқа басылса немесе беріліс қосылмаған болса. Егер бұл жылдамдық үшін тым жоғары беріліс қосылған болса.
- w** M Steptronic спорттық беріліс қорабы: селектор иінірегін «D» күйінен ауыстырған кезде.
- w** Егер M Dynamic режимі іске қосылса немесе динамикалық тұрақтылықты басқару жүйесі өшірілсе.
- w** Қозғалыс кезінде динамикалық тұрақтылықты бақылау жүйесі тұрақтылықты реттеп тұрған кезде.

Жылдамдықты баптау

Жылдамдықты қолдау және сақтау



Екі позициялы ауыстырып қосқышты үзілген күйде бір рет жоғары немесе төмен басыңыз.

Жүйе қосылған кезде ағымдағы қозғалыс жылдамдығы ұсталып, белгіленген жылдамдық ретінде сақталады.

Сақталған жылдамдық спидометрде көрсетіледі.

Қажет болса, динамикалық тұрақтылықты бақылау жүйесі қосылады.

Жылдамдықты түймені басу арқылы да сақтауға болады.



Түймені басыңыз.

Жылдамдықтың өзгеруі



Қажетті жылдамдық орнатылмайынша реттегішті жоғары немесе төмен баса беріңіз.

Белсенді болған кезде соңғы көрсетілген жылдамдық мәні жадта сақталады және бос жолақпен қозғалғанда сақталады.

- w Екі позициялы ауыстырып қосқышты іске қосу нүктесіне дейін әрбір басу белгіленген жылдамдықты 1 км/сағ арттырады немесе төмендетеді.
- w Іске қосу нүктесінен өту арқылы екі позициялы ауыстырып қосқышты әрбір басу белгіленген жылдамдықты спидометрдің келесі ондық санына (км/сағ) дейін өзгертеді.

Максималды бапталатын жылдамдық автокөлік моделіне байланысты.

- w Іске қосу нүктесіне дейін ауыстырып қосқышты басып тұрыңыз: акселератор педалін баспай-ақ автокөлік жылдамдайды немесе баяулайды.
- Екі позициялы ауыстырып қосқышты жібергеннен кейін қол жеткізілген жылдамдық ұсталып отырады. Іске қосу нүктесін басқан кезде автокөлік қарқынды үдейді.

Круиз-контроль жұмысын жалғастыру

АБАЙЛАҢЫЗ

Берілген жылдамдық кездейсоқ дұрыс орнатылмаған немесе шақырылған болуы мүмкін. Апатқа ұшырау, жарақат алу және материалдық зиян келтіру қаупі бар. Берілген жылдамдықты жолдағы жағдайға бейімдеңіз. Жол жағдайын қадағалаңыз және тиісті жағдайларда дереу әрекет етіңіз

Круиз-контрольдің үзілген жұмысын сақтау жылдамдықты шақыру арқылы жалғастыруға болады. Нақты және сақталған жылдамдықтың айырмашылығы минималды болуы тиіс.



Кідірілген жүйеде түймені басыңыз.

Круиз-контроль жұмысы сақталған мәндермен жалғасады.

Жадқа жазылған жылдамдық мәні жойылады және енді қалпына келмейді:

w Жүйені өшіру кезінде.

w Жүруге дайын режимін өшіру кезінде.

Аспаптар тақтасындағы индикация

Спидометрдегі индикация

Жабдыққа байланысты спидометрдегі белгі жүйенің күйін көрсетеді.





w Жасыл таңбалау: жүйе белсенді, таңбалау берілген жылдамдықты көрсетеді.

w Сұр таңбалау: жүйенің жұмысы үзілді, таңбалау сақталған жылдамдықты көрсетеді.

w Таңбалау жоқ: жүйе өшірулі.

Бақылау шамы

Таңба	Сипаттамасы
	Бақылау шамы жоқ: жүйе өшірулі.
	Жасыл бақылау шамы: жүйе белсенді.
	Сұр бақылау шамы: жүйенің жұмысы үзілді.

Проекциялық дисплейдегі индикация

Кейбір жүйелік ақпарат проекциялық дисплейде де көрсетілуі мүмкін.



Таңба белгіленген берілген жылдамдыққа жеткенде көрсетіледі.

Жүйе жұмысының физикалық шектері

Қозғалтқышты сүйреп оталдырғанда немесе автокөлікті сүйрегенде круиз-контрольді қолданбаңыз.

Қашықтықты реттеу жүйесі бар белсенді круиз-контроль

Жұмыс істеу принципі

Белсенді круиз-контрольмен рульдегі түймелер арқылы белгіленген жылдамдық пен алда келе жатқан автокөлікке дейінгі арақашықтық беріледі.

Жалпы ережелер

Егер жол бос болса, қажетті жылдамдықты жүйе қолдайды. Автокөлік автоматты түрде жылдамдайды немесе тежейді.

Егер алда қозғалатын автокөлік болса, жүйе автокөліктің өзіндік жылдамдығын реттейді, осылайша алдағы қозғалатын автокөлікке дейінгі қашықтық сақталады. Жылдамдықты бейімдеу берілген мүмкіндіктер шеңберінде жүзеге асырылады.

Қашықтықты бірнеше сатыда реттеуге болады және қауіпсіздік мақсатында тиісті жылдамдыққа байланысты.

Егер алдағы автокөлік қозғалыссыз күйге дейін баяулап, аз уақыттан кейін қайтадан орнынан қозғалса, жүйе оны берілген шеңберде жүргізе алады.

Әйтпесе орыннан қозғалуды қолмен орындаңыз, мысалы, акселератор педалін немесе рульдегі екі позициялы ауыстырып қосқышты басу арқылы.

Круиз-контроль параметрлері автокөлік параметрлеріне байланысты белгілі бір жолмен өзгеруі мүмкін.

Қауіпсіздік техникасы бойынша нұсқаулар

АБАЙЛАҢЫЗ

Жүйе жүргізушіні жол жағдайын дұрыс бағалау үшін жеке жауапкершіліктен босатпайды. Жүйелік шектеулерге байланысты жүйе жүргізушінің қатысуынсыз кейбір жол жағдайларына дұрыс жауап бере алмайды. Апатқа ұшырау, жарақат алу және материалдық зиян келтіру қаупі бар. Көлік жүргізу тәсілін жолдағы жағдайға бейімдеңіз. Жолдағы жағдайды қадағалаңыз, әрдайым рульге және тежеуге дайын болыңыз, тиісті жағдайларда белсенді әрекет етіңіз.

АБАЙЛАҢЫЗ

Бекітілмеген автокөлік өздігінен қозғалып, сырғып кетуі мүмкін. Апатқа ұшырау, жарақат алу және материалдық зиян келтіру қаупі бар. Автокөліктен шықпас бұрын автокөлікті сырғып кетуден сақтандырып бекітіңіз.

Автокөліктің сырғып кетуден сақтандырып бекітілгеніне көз жеткізу үшін келесі әрекеттерді орындаңыз:

- w Тұрақ тежегішін тартыңыз.
- w Автоматтық беріліс қорабы: селектор тұтқасының Р күйіне қойылғанына көз жеткізіңіз.
- w Механикалық беріліс қорабы: көтерілген кезде бірінші беріліс қосылғанына және төмен түсу кезінде артқа жүру берілісі қосылғанына көз жеткізіңіз.
- w Өрде немесе еңісте тұраққа қойған кезде алдыңғы дөңгелектерді жиектастың шетіне қарай бұрыңыз.
- w Өрде немесе еңісте тұраққа қойған кезде автокөлікті қосымша бекітіңіз, мысалы, сырғытпайтын тіреуішпен.

АБАЙЛАҢЫЗ

Берілген жылдамдық кездейсоқ дұрыс орнатылмаған немесе шақырылған болуы мүмкін. Апатқа ұшырау, жарақат алу және материалдық зиян келтіру қаупі бар. Берілген жылдамдықты жолдағы жағдайға бейімдеңіз. Жол жағдайын қадағалаңыз және тиісті жағдайларда дереу әрекет етіңіз

АБАЙЛАҢЫЗ

Басқа автокөліктерге қатысты жылдамдықтың тым үлкен айырмашылығына байланысты апат қаупі бар, мысалы, келесі жағдайларда:





- w Баяу жүретін автокөлікке тез жақындау.
- w Сіздің жолағыңызда алға жылжыған автокөлікті кенеттен қайта ауыстыру.
- w Тұрған автокөліктерге тез тақау.

Жарақаттау қаупі және өмір үшін қауіп бар. Жол жағдайын қадағалаңыз және тиісті жағдайларда дереу әрекет етіңіз

Шолу



Рульдегі түймелер

Түйме	Функция
	Рульмен басқаруды және бағыттық тұрақтылықты қолдау көмекшісімен: Круиз-контрольді қосу/өшіру.
	Рульмен басқаруды және бағыттық тұрақтылықты қолдау көмекшісімен: Функцияны таңдаңыз.
	Рульмен басқаруды және бағыттық тұрақтылықты қолдау көмекшісімен: Круиз-контрольді қосу/өшіру.
	Ағымдағы жылдамдықты сақтау. Жылдамдықты шектеу көмекшісі: ұсынылған жылдамдықты қолмен қолдану.
	Рульмен басқаруды және бағыттық тұрақтылықты қолдау көмекшісімен: Круиз-контроль жұмысын үзу. Круиз-контрольдің жұмысын соңғы баптаумен жалғастыру.

Түйме	Функция
	Рульмен басқаруды және бағыттық тұрақтылықты қолдау көмекшісімен: Круиз-контрольдің жұмысын соңғы баптаумен жалғастыру.
	Рульмен басқаруды және бағыттық тұрақтылықты қолдау көмекшісімен: Круиз-контроль жұмысын үзу.
	Қашықтықты ұлғайтыңыз. Қашықтықты бақылау жүйесін қосу/өшіру.
	Қашықтықты қысқарту. Қашықтықты бақылау жүйесін қосу/өшіру.
	Екі позициялы ауыстырып қосқыш: Жылдамдықты баптау

Датчиктер

Жүйені басқару келесі датчиктердің көмегімен жүзеге асырылады:

-  Алдыңғы эйнектің артындағы камералар.
-  Алдыңғы радар датчигі.

Қосымша ақпарат:

Автокөлік датчиктері, [42-бетті](#) қараңыз.

Қолдану саласы

Қолданудың оңтайлы нәтижесі жақсы жабдықталған жолдарда қамтамасыз етіледі. Ең төмен белгіленетін жылдамдық 30 км/сағ құрайды.

Максималды бапталатын жылдамдық шектеулі және, мысалы, автокөлік үлгісіне және оның жинақтамасына байланысты.

Қашықтықты бақылау жүйесінсіз круиз-контрольге ауысқаннан кейін, белгіленген жылдамдықтың жоғары мәндерін де таңдауға болады.

Жүйені тұраққа қрою кезінде де қосуға болады.

Қозғалтқышты сүйреп оталдырғанда немесе автокөлікті сүйрегенде круиз-контрольді және қашықтықты бақылау жүйесін қолданбаңыз.

Круиз-контрольді қосу/өшіру/жұмысын үзу

Рульмен басқаруды және бағдар тұрақтылығын қолдау көмекшісімен: Assisted Driving Mode

Жалпы ережелер



Осы түймені басу арқылы бапталған функцияны қосуға және өшіруге болады.



Бұл түйменің көмегімен басымдық функциясы орнатылуы мүмкін.

Функцияны баптау



Жүйе белсенді болған кезде, басқару тақтасында қажет функция таңдалғанша түймені басыңыз.

Assisted Driving режимінің аспаптар тақтасы бақылау тақтасының төменгі жағында көрсетіледі.

Таңба	Функция
-------	---------



Қашықтықты реттейтін круиз-контроль.



Қашықтықты реттейтін және рульмен басқаруды және бағыттық тұрақтылықты қолдау көмекшісі бар круиз-контроль.

Таңдалған функция жасыл түспен көрсетіледі.

Жүйені қосу

Рульмен басқаруды және бағыттық тұрақтылықты қолдау көмекшісімен:



1. Рульдегі  түймесін басыңыз.



2.  Қажет болған кезде, круиз-контрольді баптаңыз.

Рульмен басқаруды және бағыттық тұрақтылықты қолдау көмекшісімен:



Рульдегі түймені басыңыз.

Бақылау шамдары аспаптар тақтасында жанады және спидометрдегі таңба ағымдағы жылдамдыққа орнатылады.

Круиз-контроль қосылған. Жүйе ағымдағы жылдамдықты ұстап отырады және оны берілген жылдамдық ретінде есте сақтайды.

Қажет болса, динамикалық тұрақтылықты бақылау жүйесі қосылады.

Жүйені өшіру

Аялдағанда сөндірген кезде тежегіш педалін бір уақытта басыңыз.

Рульдегі түймені басыңыз:



Рульмен басқаруды және бағыттық тұрақтылықты қолдау көмекшісімен.



Рульмен басқаруды және бағыттық тұрақтылықты қолдау көмекшісімен.

Индикация сөнеді. Сақталған орнатылған жылдамдық жойылады.

Жүйенің жұмысын қолмен үзу

Белсенді күйде рульдегі түймені басыңыз:



Рульмен басқаруды және бағыттық тұрақтылықты қолдау көмекшісімен.



Рульмен басқаруды және бағыттық тұрақтылықты қолдау көмекшісінен.

Аялдағанда тоқтатқан кезде тежегішті бір уақытта басыңыз.

Жүйе жұмысының автоматты түрде үзілуі

Жүйе келесі жағдайларда автоматты түрде жұмысын тоқтатады:

- w Егер тежеу процесі қолмен орындалса.
- w Селектор тұтқасы D күйінен ауысады.
- w Егер M Dynamic режимі іске қосылса немесе динамикалық тұрақтылықты басқару жүйесі өшірілсе.
- w Қозғалыс кезінде динамикалық тұрақтылықты бақылау жүйесі тұрақтылықты реттеп тұрған кезде.
- w Автокөлік тұрақта тұрғанда қауіпсіздік белбеуі ағытылып, жүргізушінің есігі ашылады.
- w Жүйе ұзақ уақыт бойы нысандарды, мысалы, жол жиегін белгілемей, сирек қозғалатын жерлерде танымаған жағдайда.
- w Радардың тану аймағы бұзылған, мысалы, ластанудан немесе күшті жауын-шашыннан.
- w Тұрақта ұзақ тұрғаннан кейін, жүйе автокөлікті толық тоқтағанға дейін тежеген болса.

Жылдамдықты баптау

Жылдамдықты қолдау және сақтау



Екі позициялы ауыстырып қосқышты үзілген күйде бір рет жоғары немесе төмен басыңыз. Жүйе іске қосылады.

Жүйе ағымдағы жылдамдықты ұстап отырады және оны берілген жылдамдық ретінде есте сақтайды.

Сақталған жылдамдық спидометрде көрсетіледі.

Қажет болса, динамикалық тұрақтылықты бақылау жүйесі қосылады.

Жылдамдықты түймені басу арқылы да сақтауға болады.



Түймені басыңыз.

Жылдамдықтың өзгеруі



Қажетті жылдамдық орнатылмайынша реттегішті жоғары немесе төмен баса беріңіз.

Белсенді болған кезде соңғы көрсетілген жылдамдық мәні жадта сақталады және бос жолақпен қозғалғанда сақталады.

- w Екі позициялы ауыстырып қосқышты іске қосу нүктесіне дейін әрбір басу белгіленген жылдамдықты 1 км/сағ арттырады немесе төмендетеді.
- w Іске қосу нүктесінен өту арқылы екі позициялы ауыстырып қосқышты әрбір басу белгіленген жылдамдықты спидометрдің келесі ондық санына (км/сағ) дейін өзгертеді.

Әрекетті қайталау үшін реттегішті осы күйде ұстап тұрыңыз.

Қашықтықты реттеу

Қауіпсіздік техникасы бойынша нұсқау

АБАЙЛАҢЫЗ

Жүйе жүргізушіні жеке жауапкершіліктен босатпайды. Жүйенің жүйелік шектеулеріне байланысты кеш тежелу мүмкін. Апатқа ұшырау, жарақат алу және материалдық зиян келтіру қаупі бар. Жол жағдайын мұқият қадағалаңыз. Қашықтықты жолдағы жағдайға және ауа райына бейімдеңіз және қажет болған жағдайда тежеу арқылы қауіпсіз қашықтықты сақтаңыз.

Қашықтықты қысқарту



Қажет қашықтық орнатылғанша түймені басыңыз.

Таңдалған қашықтық аспаптар тақтасында көрсетіледі.

Қашықтықты ұлғайтыңыз



Қажет қашықтық орнатылғанша түймені басыңыз.

Таңдалған қашықтық аспаптар тақтасында көрсетіледі.

Қашықтықты автоматты түрде түзету

Жинақтамаға және экспорттық нұсқаға байланысты: жүйені алда жүріп бара жатқан автокөлікке дейінгі қашықтық бапталған қашықтық шегінде автоматты түрде реттелетіндей етіп баптауға болады. Бұл ретте жүйе жолдағы жағдайды және қоршаған орта жағдайларын есепке алады.

Автоматты реттеуді баптау кезінде қашықтық реттеледі, мысалы, келесі жағдайларда:

- w Нашар көрініс жағдайында қашықтық аздап артады.
 - w Қозғалыс қарқындылығы жоғары болған кезде қашықтық аздап азаяды.
1.  «Приложения» (Қолданбалар) мәзірі
 2. «Автомобиль» (Автокөлік)
 3. «Настройки вождения» (Жүргізу баптаулары)
 4. «Система помощи водителю» (Жүргізушінің көмекші жүйесі)
 5. «Движение» (Қозғалыс)
 6. «Ассистент скоростного режима» (Жылдамдық режимінің көмекшісі)
 7. «Ситуативная регулировка дистанции» (Қашықтықты жағдайға байланысты реттеу)

Круз-контроль жұмысын жалғастыру

АБАЙЛАҢЫЗ

Берілген жылдамдық кездейсоқ дұрыс орнатылмаған немесе шақырылған болуы мүмкін. Апатқа ұшырау, жарақат алу және материалдық зиян келтіру қаупі бар. Берілген жылдамдықты жолдағы жағдайға бейімдеңіз.

Жол жағдайын қадағалаңыз және тиісті жағдайларда дереу әрекет етіңіз

Круз-контрольдің үзілген жұмысын сақтау жылдамдықты шақыру арқылы жалғастыруға болады. Нақты және сақталған жылдамдықтың айырмашылығы минималды болуы тиіс.

Жүйе жұмысын тоқтатқан кезде рульдегі түймені басыңыз:



Рульмен басқаруды және бағыттық тұрақтылықты қолдау көмекшісімен.



Рульмен басқаруды және бағыттық тұрақтылықты қолдау көмекшісімен.

Круз-контроль жұмысы сақталған мәндермен жалғасады.

Жадқа жазылған жылдамдық мәні жойылады және енді қалпына келмейді:

w Жүйені өшіру кезінде.

w Жүруге дайын режимін өшіру кезінде.

Қашықтықты реттейтін/реттемейтін круз-контроль режимдері арасында ауысу

Қауіпсіздік техникасы бойынша нұсқау

АБАЙЛАҢЫЗ

Жүйе алдағы көлік құралдарына әрекет етпейді, тек берілген жылдамдықты ұстайды. Апатқа ұшырау, жарақат алу және материалдық зиян келтіру қаупі бар. Берілген жылдамдықты жолдағы жағдайға бейімдеңіз және қажет болған жағдайда тежеңіз.

Круз-контроль режимін ауыстыру

Қашықтықты бақылау жүйесінсіз круз-контрольді қосу және өшіру:

w Түймені басып тұрыңыз



w Түймені басып тұрыңыз



Рульмен басқаруды және бағыттық тұрақтылықты қолдау көмекшісімен: қашықтықты бақылау жүйесін қосу:



Түймені басыңыз.

Рульмен басқаруды және бағыттық тұрақтылықты қолдау көмекшісімен: қашықтықты бақылау жүйесін қосу:

w Түймені басыңыз



w Түймені басыңыз



Ауыстырып қосқаннан кейін автокөлік параметрлерін бақылау жүйесінің хабары көрсетіледі.

Аспаптар тақтасындағы индикация

Жалпы ережелер

Жинақтамаға байланысты аспаптар тақтасындағы индикация өзгереді.

Спидометрдегі индикация

Жабдыққа байланысты спидометрдегі белгі жүйенің күйін көрсетеді.



w Жасыл таңбалау: жүйе белсенді, таңбалау берілген жылдамдықты көрсетеді.

- w Сұр таңбалау: жүйенің жұмысы үзілді, таңбалау сақталған жылдамдықты көрсетеді.
- w Таңбалау жоқ: жүйе өшірулі.

Бақылау және сигнал шамдары

Жинақтамаға байланысты:

Таңба Сипаттамасы



Ақ түсті бақылау шамы:
Қашықтықты бақылау жүйесі жұмыс істемейді, себебі акселератор педалі басылған.



Бақылау шамы жасыл түспен жанып тұр:
Алда келе жатқан автокөлік табылды.
Алдағы автокөлікті танымаса, автокөлік белгішесі сөнеді.



Бақылау шамы жасыл түспен жыпылықтап тұр:
Алдағы автокөлік орнынан қозғалды.



Бақылау шамы сұр түспен жанып тұр:
Жүйенің жұмысы тоқтатылды.

Таңба Сипаттамасы



Бақылау шамы сұр түспен жыпылықтап тұр:
Жүйе жұмыс істеуі үшін қажетті жағдайлар жасалмаған.
Жүйе сөндірілді, бірақ тежегішті тежегіш педалін немесе газ педалін басу арқылы белсенді араласуға дейін орындайды.



Сигнал шамы қызыл түспен жыпылықтап тұр және дыбыс сигналы беріліп тұр:
Көлікті тежегіз және қажет болған жағдайда айналып өтіңіз.

Assisted View

Жинақтамаға және экспорттық нұсқаға байланысты жүйеден алынған ақпарат аспаптар тақтасындағы орталық индикациялау өрісінде Assisted View-де көрсетіледі.

Қосымша ақпарат:

Assisted View, [173](#)-бетті қараңыз.

Проекциялық дисплейдегі индикация

Берілген жылдамдық

Кейбір жүйелік ақпарат проекциялық дисплейде де көрсетілуі мүмкін.



Таңба белгіленген берілген жылдамдыққа жеткенде көрсетіледі.

Қашықтық туралы ақпарат



Егер алдағы автокөлікке дейінгі қашықтық тым жақын болса, таңба көрсетіледі.



Қашықтық туралы ақпарат келесі жағдайларда белсенді болады:

- w Қашықтықты реттейтін белсенді круиз-контроль өшірулі.
- w Проекциялық дисплейдегі индикация таңдалды.
Проекциялық дисплей, [155-бетті](#) қараңыз.
- w Қашықтық тым аз.
- w Жылдамдық шамамен 70 км/сағ жоғары.

Рульмен басқаруды және бағдар тұрақтылығын қолдау көмекшісімен: басып озулардан сақтаныңыз

Бұл функция автомагистральда абайсызда басып озуды болдырмауға көмектеседі.

Жинақтамаға және экспорттық нұсқаға байланысты жүйені баяу қозғалыс жолағында басып озу мүмкін болмайтындай етіп реттеуге болады.

Баптау 80 км/сағ жоғары жылдамдықтар үшін жарамды.

Егер реттелген жылдамдық көрші жолақтағы жылдамдықтан едәуір жоғары болса, онда функция қосылған кезде де озып кету немесе басып озу мүмкін болады.

80 км/сағ төмен жылдамдықта автомагистральдағы көлік құралдары тек түзетілген дифференциалды жылдамдықпен басып озады.

Жүргізуші кез келген уақытта басып озуды орындай алады немесе акселератор педалін басу арқылы жылдамдата алады.

Функцияны қосу/өшіру:

1. «Приложения» (Қолданбалар) мәзірі
2. «Автомобиль» (Автокөлік)
3. «Настройки вождения» (Жүргізу баптаулары)
4. «Система помощи водителю» (Жүргізушінің көмекші жүйесі)
5. «Движение» (Қозғалыс)

6. «Ассистент скоростного режима» (Жылдамдық режимінің көмекшісі)
7. w «Избегать обгонов слева» (Сол жақтан басып озудан аулақ болыңыз)
- w «Избегать обгонов справа» (Оң жақтан басып озудан аулақ болыңыз)

Жүйе жұмысының физикалық шектері

Датчиктердің жүйелік шектеулері

Қосымша ақпарат:

- w Камералар, [42-бетті](#) қараңыз.
- w Радиолокациялық датчиктер, [43-бетті](#) қараңыз.

Анықтау аймағы

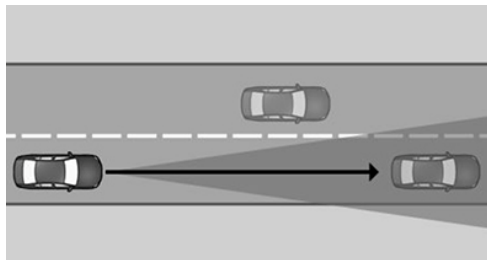

Жүйенің кедергілерді анықтау сенімділігі және автоматты тежеу мүмкіндіктері шектеулі.

Мысалы, екі дөңгелекті көлік құралдары танылмауы мүмкін.

Баяулау

Жүйе келесі жағдайларда автокөліктің қозғалысын бәсеңдетпейді:

- w Жаяу жүргіншілердің немесе соған ұқсас баяу жол қозғалысына қатысушылардың алдында.
- w Жинақтамаға және бағдаршамның қызыл сигналындағы экспорттық қолжетімділікке байланысты.
- w Егер көлік көлденең бағытта жүрсе.
- w Қарсы көлікте.

Кептеліп қалған көлік құралдары

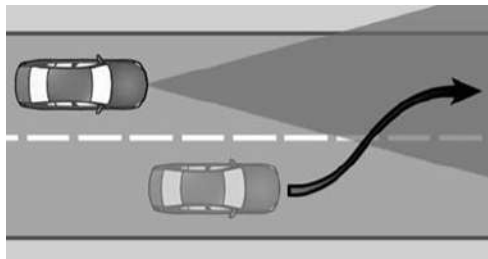

Сіздің жолағыңызға кенеттен алға жүріп бара жатқан автокөлік бұзылған кезде, жүйе берілген қашықтықты өздігінен қалпына келтіре алмауы мүмкін. Жоғары жылдамдық айырмашылығында таңдалған қашықтықты алдыңғы автокөлікке дейін қалпына келтіру мүмкін емес, мысалы, жүк көлігіне жылдам жақындағанда. Егер жүйе алда жүріп бара жатқан автокөлікті сенімді түрде танытын болса, ол жүргізушіге тежеуді немесе айналып өтуді ұсынады.

Бұрылыстардан өту



Егер қажетті жылдамдық бұрылыс үшін тым жоғары болса, бұрылу жылдамдығы аздап төмендейді. Барлық бұрылыстарды алдын ала анықтау мүмкін болмағандықтан, айналымға сәйкес жылдамдықпен кіріңіз.

Жүйе шектеулі тану аймағына ие. Шұғыл бұрылыстарда алда жүріп бара жатқан автокөлік танылмайтын немесе айтарлықтай кешігіп танылатын жағдайлар болуы мүмкін.



Бұрылыстың басында жүйе көршілес қатарда қозғалатын автокөлікке қысқаша жауап бере алады. Автокөліктің жүйе арқылы баяулауы қысқа үдеумен өтелуі мүмкін. Газ педалін босатқаннан кейін жүйе белсенді күйге оралады және жылдамдықты өздігінен реттейді.

Жүрістің басталуы

Автокөлік орнынан автоматты түрде қозғалмайды, мысалы, келесі жағдайларда:

- w Тік өрде.
 - w Жолдағы төбенің алдында.
- Бұл жағдайда газ педалін басыңыз.

Ауа райы жағдайлары

Қолайсыз ауа райы немесе нашар жарық жағдайында келесі шектеулер болуы мүмкін:

- w Автокөліктің танылуының нашарлауы.
- w Бұрыннан танылған автокөліктерден қысқа мерзімге айырылу.

Жолдағы жағдайды ескере отырып, рульде абай болыңыз. Қажет болса, тежеу, бұрылу немесе айналма маневр жасау сияқты дереу әрекет етіңіз.

Жылдамдықты шектеу көмекшісі

Жұмыс істеу принципі

Жылдамдықты шектеу көмекшісі жылдамдық шегін сақтауға көмектеседі. Жүйе ұсынылған жылдамдықты қабылдайды.

Жалпы ережелер

Егер автокөлік жүйелері, мысалы, Жылдамдықты шектеу индикаторы, жол учаскесіндегі жылдамдық шегінің өзгерісін танитын болса, онда бұл жаңа жылдамдық мәнін келесі жүйелер қабылдауы мүмкін:

- w Жылдамдықты қолмен шектегіш.
- w Круиз-контроль.
- w Қашықтықты реттеу жүйесі бар белсенді круиз-контроль.

Жылдамдық мәні жаңа белгіленген жылдамдық ретінде қабылдау үшін ұсынылады. Жылдамдық мәнін қабылдау үшін тиісті жүйені іске қосу керек.

Жинақтамаға, мақсатты жүйеге және экспорттық нұсқаға байланысты мән қажет болған жағдайда автоматты режимде қабылдануы мүмкін.

Бағдаршамдарды анықтауымен: жылдамдықты шектеу көмекшісі бағдаршамның қызыл сигналына жақындаған кезде жылдамдықты реттейді.

Қауіпсіздік техникасы бойынша нұсқаулар

АБАЙЛАҢЫЗ

Жүйе жүргізушіні жол жағдайын дұрыс бағалау үшін жеке жауапкершіліктен босатпайды. Жүйелік шектеулерге байланысты жүйе жүргізушінің қатысуынсыз кейбір жол жағдайларына дұрыс жауап бере алмайды. Апатқа ұшырау, жарақат алу және материалдық зиян келтіру қаупі бар. Көлік



жүргізу тәсілін жолдағы жағдайға бейімдеңіз. Жолдағы жағдайды қадағалаңыз, әрдайым рульге және тежеуге дайын болыңыз, тиісті жағдайларда белсенді әрекет етіңіз.

АБАЙЛАҢЫЗ

Берілген жылдамдық кездейсоқ дұрыс орнатылмаған немесе шақырылған болуы мүмкін. Апатқа ұшырау, жарақат алу және материалдық зиян келтіру қаупі бар. Берілген жылдамдықты жолдағы жағдайға бейімдеңіз. Жол жағдайын қадағалаңыз және тиісті жағдайларда дереу әрекет етіңіз

Шолу

Рульдегі түймелер

Түйме	Функция
	<p>Ұсынылған жылдамдықты қолмен қабылдаңыз.</p> <p>Бағдаршамдарды анықтауымен: анықталған бағдаршамдарды қолмен растаңыз.</p>
	<p>Екі позициялы ауыстырып қосқыш: Жылдамдықты баптау, Круиз-контрольді қараңыз.</p>



Жылдамдықты шектеу көмекшісін қосу/өшіру

1.  «Приложения» (Қолданбалар) мәзірі
2. «Автомобиль» (Автокөлік)
3. «Настройки вождения» (Жүргізу баптаулары)

4. «Система помощи водителю» (Жүргізушінің көмекші жүйесі)
5. «Движение» (Қозғалыс)
6. «Ассистент скоростного режима» (Жылдамдық режимінің көмекшісі)
7. «Ограничения скорости» (Жылдамдық шектеулері)
8. Қажетті баптауды таңдаңыз:
 - w «Подтвердить автоматически» (Автоматты түрде растау): жабдыққа байланысты танылған жылдамдық шектеулері автоматты түрде қабылданады.
Бағдаршамдарды анықтауымен: анықталған бағдаршамдар мүмкіндігінше автоматты түрде расталады.
 - w «Подтвердить вручную» (Қолмен растау): танылған жылдамдық шектеулерін қолмен қабылдауға болады.
Бағдаршамдарды анықтауымен: анықталған бағдаршамдарды қолмен растауға болады.
 - w «Показывать прогнозирование» (Болжауды көрсету): экспорттық нұсқаға байланысты: ағымдағы және алдағы жылдамдық шектеулері қолданылмайды, бірақ аспаптар тақтасында көрсетіледі.
 - w «Показывать текущее огранич.» (Ағымдағы шектеуді көрсету): ағымдағы жылдамдық шектеулері қабылданбайды, бірақ аспаптар тақтасында көрсетіледі.
 - w «Выключено» (Өшірулі): экспорттық нұсқаға байланысты жылдамдық шегі индикаторы мен жылдамдық шегі көмекшісі өшеді.
Қажет болса, жайлылықты қамтамасыз етудің қосымша болжамды мүмкіндіктері өшеді.

Аспаптар тақтасындағы индикация

Егер осы жүйе мен жүргізушінің көмекші жүйесі іске қосылса, аспаптар тақтасында хабар көрсетіледі.

Таңба	Функция
	Жабдыққа байланысты бақылау шамы круиз-контроль жүйесінің белгісімен бірге жасыл түспен жанады: Жылдамдықты шектеу көмекшісі белсенді, көрсетілген жүйе үшін анықталған жылдамдық шектеулерін қолмен қабылдауға болады.
	Жедел әрекет ету арқылы жылдамдық шегінің танылған өзгерісі. Таңбаның артында көрсетілген қашықтық жылдамдық шегінің алдағы өзгерісін білдіреді.
	Бақылау шамы жасыл шаммен жанады: жылдамдықтың танылған шегі SET түймесі арқылы қабылдануы мүмкін. Бағдаршамдарды анықтауымен: анықталған бағдаршамды SET түймесімен растауға болады. Қабылданғаннан кейін жасыл құсбелгі көрсетіледі.

Автоматты түрде қабылдау

Автоматты режимдегі жинақтамаға байланысты анықталған жылдамдықты шектеу қашықтықты бақылау жүйесі бар белсенді круиз-контроль үшін немесе қолмен реттелетін жылдамдықты шектегіш үшін автоматты түрде расталады.

 Түймені басу арқылы автоматты түрде қабылдағаннан кейін, орнатылған жылдамдықтың соңғы бапталған мәніне қайта өтуге болады.



Бағдаршамдарды анықтауымен: анықталған бағдаршамдар мүмкіндігінше автоматты түрде расталады.

Қолмен қабылдау

Анықталған жылдамдықты шектеуді жүргізушінің белсенді көмекші жүйесі үшін қолмен қабылдауға болады.

Бағдаршамдарды анықтауымен: анықталған бағдаршамдарды қолмен растауға болады.



SET таңбасы жанғаннан кейін түймені басыңыз.

Жылдамдықты реттеу

Жұмыс істеу принципі

Жылдамдықты шектеуді немесе рұқсат етілген шекті дәл қолдануды орнатуға болады.

Жалпы ережелер

Жылдамдықты түзетуді барлық жылдамдық шектеулері үшін, ал қосымша жылдамдықты түзетуді жылдамдықты 60 км/сағ дейін шектеу үшін жасауға болады.

Жылдамдықты шектеу үшін қосымша жылдамдықты түзету 60 км/сағ дейінгі жылдамдықпен қозғалған кезде іске қосылады және өшіріледі.

Жылдамдық реттеуінің баптауы

1. ■■ «Приложения» (Қолданбалар) мәзірі
2. «Автомобиль» (Автокөлік)
3. «Настройки вождения» (Жүргізу баптаулары)
4. «Система помощи водителю» (Жүргізушінің көмекші жүйесі)
5. «Движение» (Қозғалыс)
6. «Ассистент скоростного режима» (Жылдамдық режимінің көмекшісі)
7. Қажетті баптауды таңдаңыз:
 - w «Настр. огранич. скор.» (Жылдамдықты шектеуді баптау): барлық

жылдамдыққа жарамды жылдамдықты түзету үшін рұқсатты баптау.

- w «2-я регулировка до» (2-ші реттеу): қосымша жылдамдықты түзетуді қосу немесе өшіру.
- w «Настроить огран. скор.» (Жылдамдықты шектеуді баптау): қосымша белсенді жылдамдықты түзету арқылы жылдамдықты 60 км/сағ дейін шектеу үшін рұқсат орнатыңыз.

Бағдардың ерекшеліктеріне бейімделу

Жұмыс істеу принципі

Экспорттық нұсқаға байланысты жүйені автокөлік жылдамдықты бағдардың ерекшеліктеріне сәйкес автоматты түрде реттейтіндей етіп реттеуге болады.

Мысалы, келесі жағдайларда жылдамдық қажет болған жағдайда төмендейді:

- w Жол тармақтарының алдында.
- w Айналмалы қозғалысқа дейін.
- w Бұрылмас бұрын.

Жылдамдықты жол бағытына автоматты түрде бейімдеу

1. ■■ «Приложения» (Қолданбалар) мәзірі
2. «Автомобиль» (Автокөлік)
3. «Настройки вождения» (Жүргізу баптаулары)
4. «Система помощи водителю» (Жүргізушінің көмекші жүйесі)
5. «Движение» (Қозғалыс)
6. «Ассистент скоростного режима» (Жылдамдық режимінің көмекшісі)
7. «Изменить согласно направлению участка» (Учаскенің бағытына сәйкес өзгерту) немесе «Автомат. изменять скорость согласно направлению участка» (Учаскенің бағытына сәйкес жылдамдықты автоматты түрде өзгерту)

Жасалу нұсқасына байланысты: бағдаршамдарды анықтау

Жұмыс істеу принципі

Жылдамдықты шектеу көмекшісі автокөлік бағдаршамның қызыл сигналына жақындаған кезде жылдамдықты реттейді.

Жалпы ережелер

Бағдаршамның қызыл сигналдарын тану үшін салон айнасы аймағындағы камера қолданылады.

Жағдайларға байланысты жүйе жүргізушінің назарын бақылау камерасын және навигация жүйесінде сақталған ақпаратты пайдаланады.

Анықталған бағдаршамның қызыл сигналдары аспаптар тақтасында көрсетіледі және қозғалыс кезінде жылдамдықты шектеу көмекшісінің баптауларына байланысты қолмен немесе автоматты түрде есепке алына алады.

Шолу

Датчиктер

Жүйені басқару келесі датчиктердің көмегімен жүзеге асырылады:

w Алдыңғы әйнектің артындағы камералар.

Қосымша ақпарат:

Автокөлік датчиктері, [42](#)-бетті қараңыз.

Жұмыс істеу үшін қажетті шарттар

w Қашықтықты реттейтін белсенді круиз-контроль белсендірілген.

w Жылдамдық шамамен 80 км/сағ-қа дейін.

w Функция автокөлік қозғалатын елде қолжетімді болуы керек.



Қосу/өшіру

1.  «Приложения» (Қолданбалар) мәзірі
2. «Автомобиль» (Автокөлік)
3. «Настройки вождения» (Жүргізу баптаулары)
4. «Система помощи водителю» (Жүргізушінің көмекші жүйесі)
5. «Движение» (Қозғалыс)
6. «Ассистент скоростного режима» (Жылдамдық режимінің көмекшісі)
7. «Учитывать светофоры» (Бағдаршамдарды есепке алу)

Қозғалыстың басталуы туралы сигнал

1.  «Приложения» (Қолданбалар) мәзірі
2. «Автомобиль» (Автокөлік)
3. «Настройки вождения» (Жүргізу баптаулары)
4. «Система помощи водителю» (Жүргізушінің көмекші жүйесі)
5. «Движение» (Қозғалыс)
6. «Ассистент скоростного режима» (Жылдамдық режимінің көмекшісі)
7. «Сигнал о начале движения» (Қозғалыстың басталуы туралы сигнал): автокөлік бағдаршамның алдында тұрған кезде аспаптар тақтасында анықталған бағдаршам сигналы көрсетілуі мүмкін. Бағдаршамның жасыл сигналы бойынша қозғалысты жалғастыру мүмкін болған кезде қосымша оптикалық немесе акустикалық ескерту беріледі.

Аспаптар тақтасындағы индикация

Таңба	Мәні
	Бағдаршамның қызыл сигналы танылды. Қабылдағаннан кейін жасыл құсбелгі пайда болғаннан кейін, автокөлік толық тоқтағанша баяулайды.
	Бағдаршамның жасыл сигналы танылды. Қозғалысты бастау туралы сигнал берілген кезде таңба баяу жыпылықтап тұрады.
	Сұр бағдаршам: жүйенің жұмысы үзілді. Егер сұр бағдаршам қызыл айқышпен көрсетілсе, онда ол жүйені қабылдау үшін ұсынылмайды.

Жүйе жұмысының физикалық шектері

Жылдамдықты шектеу көмекшісі
Жылдамдықты шектеу индикаторы жүйесіне негізделген.

Жылдамдықты шектеу индикаторының жүйелік шектеулерін есепке алыңыз.

Экспорттық нұсқаға байланысты жылдамдықтың тиісті шектеулерін қолдану мүмкін емес немесе навигация жүйесінің картографиялық деректерінен алынған жылдамдық туралы ақпарат үшін шектеулі.

Қашықтықты бақылау жүйесі жоқ круиз-контроль: жүйенің ерекшеліктеріне байланысты жылдамдық шектеулерін автоматты түрде қабылдау мүмкін емес.

Алдағы жылдамдық шектеулері тек қашықтықты бақылау жүйесі бар белсенді круиз-контроль үшін расталуы мүмкін.

Келесі жағдайларда жүйе алдыдағы бағдардың ерекшеліктерін елемейді немесе оларға шектеулі көлемде жауап әрекет етеді.

w Егер навигация жүйесі автокөліктің орналасқан жерін айқын анықтай алмаса.

w Қысқы жол жағдайларында.

Бағдаршамдарды тану, мысалы, келесі жағдайларда шектелуі мүмкін:

w Бағдаршамдарды, мысалы, басқа көлік құралдары жауып тастады.

w Бірнеше бағдаршам орналасқан бірнеше жолақты қиылыста.

Қосымша ақпарат:

w Жылдамдықты шектеу туралы ақпарат жүйесінің шектері (Жылдамдықты шектеу индикаторы), **257**-бетті қараңыз.

w Датчиктердің жүйелік шектеулері, **42**-бетті қараңыз.

Рульмен басқаруды және бағыттық тұрақтылықты қолдау көмекшісі

Жұмыс істеу принципі

Рульмен басқаруды және бағыттық тұрақтылықты қолдау көмекшісі автокөлікті қозғалыс жолағында сақтауға көмектеседі. Ол үшін жүйе бұрылыстан өту сияқты кезде рульді бұруға көмекті орындайды.

Жалпы ережелер

Жылдамдыққа байланысты жүйе жолақ шектеулері мен алдағы автокөлікке қарай бейімделіп отырады.

Рульдегі датчиктер жүргізушінің рульге қолын тигізгенін анықтайды.

Қауіпсіздік техникасы бойынша нұсқау

АБАЙЛАҢЫЗ

Жүйе жүргізушіні жол жағдайын дұрыс бағалау үшін жеке жауапкершіліктен босатпайды. Жүйелік шектеулерге байланысты жүйе жүргізушінің қатысуынсыз кейбір жол жағдайларына дұрыс жауап бере алмайды. Апатқа ұшырау, жарақат алу және материалдық зиян келтіру қаупі бар. Көлік жүргізу тәсілін жолдағы жағдайға бейімдеңіз. Жолдағы жағдайды қадағалаңыз, әрдайым рульге және тежеуге дайын болыңыз, тиісті жағдайларда белсенді әрекет етіңіз.

Шолу





Рульдегі түймелер

Түйме	Функция
	Кептелістерге қозғалыс көмекшісімен Рульмен басқаруды және бағыттық тұрақтылықты қолдау көмекшісін қосу/өшіру.
	Функцияны баптаңыз.



Датчиктер















Жүйені басқару келесі датчиктердің көмегімен жүзеге асырылады:

-  Алдыңғы айнектің артындағы камералар.
-  Алдыңғы радар датчигі.
-  Бүйірлік радиолокациялық датчиктер, алдыңғы.
-  Бүйірлік радиолокациялық датчиктер, артқы.

Қосымша ақпарат:

Автокөлік датчиктері, [42-бетті](#) қараңыз.

Жұмыс істеу үшін қажетті шарттар

-  Жылдамдық 210 км/сағ-тан төмен
-  Жүру жолағының жеткілікті ені.
-  Жылдамдық 70 км/сағ-тан жоғары: қозғалыс жолағының шектеуі екі жағынан да анықталады.
-  Жылдамдық 70 км/сағ-тан төмен: қозғалыс жолағының шектеуі екі жағынан да немесе алда келе жатқан автокөлік анықталады.
-  Қолдар рульдің жиегінде.
-  Жеткілікті бұрылу радиусы.
-  Жолақтың ортасымен жүру.
-  Бұрылыс көрсеткіштері өшірулі.
-  Датчиктерді калибрлеу процесі аяқталды.
-  Қашықтықты реттейтін круиз-контроль белсенді.
-  Жүргізушінің қауіпсіздік белбеуі бекітілген.
-  Қалалық жылдамдықтарда тежеу функциясы бар соқтығысу туралы ескерту жүйесі белсенді.
-  Қалалық жылдамдықтарда тежеу функциясы бар жаяу жүргіншілерді басып кету қаупі туралы ескерту жүйесі белсенді.
-  Бүйірден соқтығысу туралы ескерту белсенді.

Рульмен басқаруды және бағдар тұрақтылығын қолдау көмекшісін қосу/өшіру

Assisted Driving режимі

Жалпы ережелер



Осы түймені басу арқылы бапталған функцияны қосуға және өшіруге болады.



Бұл түйменің көмегімен басымдық функциясы орнатылуы мүмкін.

Функцияны баптау





Жүйе белсенді болған кезде, басқару тақтасында қажет функция таңдалғанша түймені басыңыз.

Assisted Driving режимінің аспаптар тақтасы бақылау тақтасының төменгі жағында көрсетіледі.

Таңба	Функция
	Қашықтықты реттейтін круиз-контроль.
	Қашықтықты реттейтін және рульмен басқаруды және бағыттық тұрақтылықты қолдау көмекшісі бар круиз-контроль.

Таңдалған функция жасыл түспен көрсетіледі.

Жүйені қосу

1. Рульдегі  түймесін басыңыз.
2.  Қажет болған кезде Рульмен басқаруды және бағыттық тұрақтылықты қолдау көмекшісін баптаңыз.



Бақылау шамы сұр түспен жанып тұр.

Жүйе Дайын режимінде тұр және рульді бұрмайды.

Егер жұмыс үшін барлық қажетті шарттар орындалса, жүйе автоматты түрде қосылады.



Бақылау шамы жасыл болып жанып тұр.

Жүйе белсенді.

Бұл жүйе қосылған кезде қалалық жылдамдықтарда тежеу функциясы бар жаяу жүргіншілерді басып кету қаупі туралы ескерту жүйесі және бүйірлік соқтығысу туралы ескерту іске қосылады.

Жүйені өшіру



Рульдегі түймені басыңыз.

Индикатор сөнеді.

Жүйе рульмен көмекші қозғалыстарды орындамайды.

Рульмен басқаруды және бағыттық тұрақтылықты қолдау көмекшісінің жұмысының автоматты түрде үзілуі.

Жүйе рульді бұру күшейткішінің жұмысын автоматты түрде тоқтатады, мысалы, келесі жағдайларда:

- w 210 км/сағ-тан жоғары жылдамдықта
- w Рульді жіберген кезде.
- w Егер тежеу процессі қолмен орындалса.
- w Басқаруға айтарлықтай араласу кезінде.
- w Қозғалыс жолағынан шыққан кезде.
- w Бұрылу көрсеткіші қосылған кезде.
- w Қозғалыс жолағы тым тар кезде.

- w Белгілі бір уақыттан кейін қозғалыс жолағының шегі анықталмаса және алда қозғалатын автокөлік болмаса.
- w Қашықтықты реттейтін белсенді круиз-контроль жұмысы үзіледі.
- w Жүргізуші жағындағы қауіпсіздік белбеуі ағытылады.



Бақылау шамы сұр түспен жанып тұр. Жүйе Дайын режимінде тұр және рульді бұрмайды.

Егер жұмыс үшін барлық қажетті шарттар орындалса, жүйе автоматты түрде қосылады.

Аспаптар тақтасындағы индикация

Таңба	Сипаттамасы
	Бақылау шамы сұр түспен жанып тұр: Жүйе дайын режимінде тұр.
	Бақылау шамы жасыл түспен жанып тұр: Жүйе белсендірілген. Жүйе жүргізушіге автокөлікті жолақта ұстауға көмектеседі.
	Сигнал шамы сары түспен жыпылықтайды: Қозғалыс жолағының шектеуін қиып өту. Бұл жағдайда руль дірілдейді.
	Сигнал шамы сары түспен жанады, қажет болған кезде дыбыс сигналы естіледі: Жүйе тоқтатылады.



Таңба	Сипаттамасы
	Экспорттық нұсқаға байланысты: сигнал шамы қызыл түспен жыпылықтайды немесе жанады. Сигнал естіледі: Жүйе өшеді.
	Сигнал шамы сары түспен жанып тұр: Жүргізушінің қолдары қазір руль дөңгелегін ұстап тұрған жоқ. Жүйе әлі де белсенді. Рульді қолыңызбен ұстаңыз.
	Сигнал шамы қызыл түспен жанып, дыбыс сигналы беріліп тұр: Жүргізушінің қолдары қазір руль дөңгелегін ұстап тұрған жоқ. Жүйені өшіру керек. Қажет болса, жүйе тоқтағанға дейін жылдамдықты төмендетеді. Қажет болса, жүйе рульмен көмекші қозғалыстарды орындамайды. Рульді бірден қолмен ұстаңыз.



Жинақтамаға және экспорттық нұсқаға байланысты жүйе ақпараты аспаптар тақтасындағы Assisted View-те көрсетіледі.
Қосымша ақпарат:
Assisted View, [173](#)-бетті қараңыз.

Рульдегі индикация



Түймелердің үстіндегі екі жарықдиод та аспаптар тақтасындағы индикацияға ұқсас жанады:

w Сары: жүйені өшіру керек.

w Қызыл: жүйе өшеді.

Қажет болған кезде рульдегі индикация қосылуы/өшірілуі мүмкін.

1.  «Приложения» (Қолданбалар) мәзірі
2. «Автомобиль» (Автокөлік)
3. «Настройки вождения» (Жүргізу баптаулары)
4. «Система помощи водителю» (Жүргізушінің көмекші жүйесі)
5. «Оповещающие сигналы на руле» (Рульдегі хабар беру сигналдары)
6. «Световые элементы» (Жарық элементтері)

Проекциялық дисплейдегі индикация

Барлық жүйелік ақпарат проекциялық дисплейде де көрсетілуі мүмкін.

Жүйе жұмысының физикалық шектері

Жалпы ережелер

Белгілі бір жағдайларда, мысалы, тіркеме сүйреп жүрген кезде жүйені белсендіру мүмкін емес немесе оны қолдану қисынсыз.

Қауіпсіздік техникасы бойынша нұсқау

АБАЙЛАҢЫЗ

Жүйелік шектеулерге байланысты жүйе әрекет етпеуі, тым кеш, дұрыс емес немесе негізсіз әрекет етуі мүмкін. Апатқа ұшырау, жарақат алу және материалдық зиян келтіру қаупі бар. Жүйе жұмысының физикалық шектері бойынша нұсқауларды сақтаңыз және қажет болса, белсенді түрде араласыңыз.

Датчиктердің жүйелік шектеулері

Қосымша ақпарат:

w Камералар, **42**-бетті қараңыз.

w Радиолокациялық датчиктер, **43**-бетті қараңыз.

Қолдар рульде

Келесі жағдайларда қолдың рульге тиіп тұруын датчиктер анықтамайды:

w Қолғап киген кезде.

w Рульдің тысы болған кезде.

Тар қозғалыс жолақтары

Тар қозғалыс жолақтарымен жүргенде жүйені іске қосу мүмкін емес немесе оны пайдаланудың мәнісі болмайды, мысалы, келесі жағдайларда:

w Жол жөндеу жұмыстары жүріп жатқан жерде.

w Апаттық жолақ салу кезіндегі жабдыққа байланысты.

w Елді мекендерде.

Ауа райы жағдайлары

Қолайсыз ауа райы немесе нашар жарық жағдайында келесі шектеулер болуы мүмкін:

w Автокөліктерді танудың нашарлауы және қозғалыс жолағының шектелуі.

w Бұрыннан танылған автокөліктерден қысқа мерзімге айырылу.

Жолдағы жағдайды ескере отырып, рульде абай болыңыз. Қажет болса, тежеу, бұрылу немесе айналма маневр жасау сияқты дереу әрекет етіңіз.

Assisted Driving Mode Plus

Жұмыс істеу принципі

Assisted Driving Mode Plus жүргізушіге кептелісте қолдау көрсетеді.

Руль көмегімен қозғалысты жүргізуші белсенді басқарусыз орындайды.

Жалпы ережелер

Жүйе рульмен басқаруды және бағыттық тұрақтылықты қолдау көмекшісінің датчиктерін пайдаланады.

Қауіпсіздік техникасы бойынша нұсқау

АБАЙЛАҢЫЗ

Жүйе жүргізушіні жол жағдайын дұрыс бағалау үшін жеке жауапкершіліктен босатпайды. Жүйелік шектеулерге байланысты жүйе жүргізушінің қатысуынсыз кейбір жол жағдайларына дұрыс жауап бере алмайды. Апатқа ұшырау, жарақат алу және материалдық зиян келтіру қаупі бар. Көлік жүргізу тәсілін жолдағы жағдайға бейімдеңіз. Жолдағы жағдайды қадағалаңыз, әрдайым рульге және тежеуге дайын болыңыз, тиісті жағдайларда белсенді әрекет етіңіз.

Рульмен басқаруды және бағыттық тұрақтылықты қолдау көмекшісінің нұсқаулары қосымша қолданылады.

Қосымша ақпарат:

Рульмен басқаруды және бағыттық тұрақтылықты қолдау көмекшісі, **277**-бетті қараңыз.

Жұмыс істеу үшін қажетті шарттар

- w Рульмен басқаруды және бағыттық тұрақтылықты қолдау көмекшісінің жұмысы үшін қажет шарттар орындалды. Жұмыс шарттары, **278**-бетті қараңыз.
- w Рульмен басқаруды және бағыттық тұрақтылықты қолдау көмекшісі белсенді.
- w Мүмкіндік тек жолдардың белгілі бір түрлерінде, мысалы, автокөлік жолдарында қолжетімді.
- w Жол төсемінде жаяу жүргіншілер немесе велосипедшілер жоқ көше қозғалысы.
- w Жүру жолағының жеткілікті ені.
- w Жолақ шектеулері және алда келе жатқан автокөлік танылады.
- w Жылдамдық шамамен 60 км/сағ-тан төмен.
- w Аспаптар тақтасындағы Driver Attention Camera жүргізушінің жол жағдайын қабылдайтынын таниды.
- w Функция автокөлік қозғалатын елде қолжетімді болуы керек.

Assisted Driving Mode Plus режимін қосу/өшіру



Барлық жұмыс шарттары орындалғаннан кейін, Assisted Driving Mode Plus басқару тақтасында қосымша таңба ретінде көрсетіледі. Басқару тақтасы аспаптар тақтасының төменгі жағында көрсетіледі.



Рульдегі түймені пайдаланып Assisted Driving Mode Plus-ты таңдаңыз.

Assisted Driving Mode Plus белгісі жасыл болып көрінеді.

Рульде екі жасыл жарықдиод жанып тұрады.



Бақылау шамы аспаптар тақтасында жасыл шаммен көрсетіледі.

Жүйе жүргізушіге автокөлік жүргізуге көмектесе бастайды.

Жинақтамаға байланысты функцияны басқару дисплейінен белсендіруге/сөндіруге болады.

1.  «Приложения» (Қолданбалар) мәзірі
2. «Автомобиль» (Автокөлік)
3. «Настройки вождения» (Жүргізу баптаулары)
4. «Система помощи водителю» (Жүргізушінің көмекші жүйесі)
5. «Движение» (Қозғалыс)
6. „Assisted Driving“
7. „Assisted Driving Plus“

Аспаптар тақтасындағы индикация

Таңба	Сипаттамасы
	Жасыл бақылау шамы: жүйе белсенді.
	Бақылау шамы ақ түсті: дайын режимдегі жүйе.
	Сұр бақылау шамы: жүйенің жұмысы үзілді.

Рульдегі индикация



Түймелердің үстіндегі екі жарықдиод та аспаптар тақтасындағы индикацияға ұқсас жанады:

- w Жасыл: жүйе белсенді.
- w Сары: жүйенің жұмысы үзіледі.
- w Қызыл: жүйе өшеді.

Жүйе жұмысының физикалық шектері

Жалпы ережелер

Assisted Driving Mode Plus режимін пайдаланған кезде рульдік басқару және бағыттық тұрақтылықты қолдау ассистентінің жүйелік шектеулері қолданылады.

Қосымша ақпарат:

Рульмен басқаруды және бағыттық тұрақтылықты қолдау көмекшісі, [277](#)-бетті қараңыз.

Driver Attention Camera

Assisted Driving Mode Plus режимін пайдаланған кезде жүргізушінің зейінін бақылау камерасының жүйелік шектеулері қолданылады.

Қосымша ақпарат:

Жүргізушінің зейінін бақылау камерасы, [238](#)-бетті қараңыз.

Қозғалыс жолағын ауыстыру көмекшісі

Жұмыс істеу принципі

Қозғалыс жолағын ауыстыру көмекшісі қозғалыс жолағы көп жолда жолақты ауыстырған кезде жүргізушіге қосымша көмек береді.

Жалпы ережелер

Жүйе рульмен басқаруды және бағыттық тұрақтылықты қолдау көмекшісінің датчиктерін пайдаланады.

Қауіпсіздік техникасы бойынша нұсқау

АБАЙЛАҢЫЗ

Жүйе жүргізушіні жол жағдайын дұрыс бағалау үшін жеке жауапкершіліктен босатпайды. Жүйелік шектеулерге байланысты жүйе жүргізушінің қатысуынсыз кейбір жол жағдайларына дұрыс жауап бере алмайды. Апатқа ұшырау, жарақат алу және материалдық зиян келтіру қаупі бар. Көлік жүргізу тәсілін жолдағы жағдайға бейімдеңіз. Жолдағы жағдайды қадағалаңыз, әрдайым рульге және тежеуге дайын болыңыз, тиісті жағдайларда белсенді әрекет етіңіз.

Рульмен басқаруды және бағыттық тұрақтылықты қолдау көмекшісінің нұсқаулары қосымша қолданылады.

Қосымша ақпарат:

Рульмен басқаруды және бағыттық тұрақтылықты қолдау көмекшісі, [277](#)-бетті қараңыз.

Жұмыс істеу үшін қажетті шарттар

- w Рульмен басқаруды және бағыттық тұрақтылықты қолдау көмекшісінің жұмысы үшін қажет шарттар орындалды. Жұмыс шарттары, [278](#)-бетті қараңыз.
- w Жүріс бөлігінде жаяу жүргіншілер мен велосипедтер жоқ жол қозғалысы, сондай-ақ оны қарсы қозғалыс үшін конструктивті бөлу, мысалы, жол қақпалары.
- w Жолақтың кесіп өтілетін шектеулері танылады.
- w Жылдамдық 180 км/сағ-қа дейін.
- w Минималды жылдамдық елге байланысты.
- w Функция автокөлік қозғалатын елде қолжетімді болуы керек.

Қозғалыс жолағын ауыстыру көмекшісін қосу/өшіру

1.  «Приложения» (Қолданбалар) мәзірі
2. «Автомобиль» (Автокөлік)
3. «Настройки вождения» (Жүргізу баптаулары)
4. «Система помощи водителю» (Жүргізушінің көмекші жүйесі)
5. «Движение» (Қозғалыс)
6. „Assisted Driving“
7. «Ассист. смены полосы движен.» (Қозғалыс жолағын ауыстыру көмекшісі)

Жолақты ауыстыру

1. Жол жағдайы жолақты ауыстыруға мүмкіндік беретініне көз жеткізіңіз.
2. Іске қосылу нүктесіне дейін бұрылыс көрсеткішінің тұтқасын қажет бағытта басыңыз.

Қысқа уақыттан кейін руль көмегі бар қозғалыстар сезіледі.

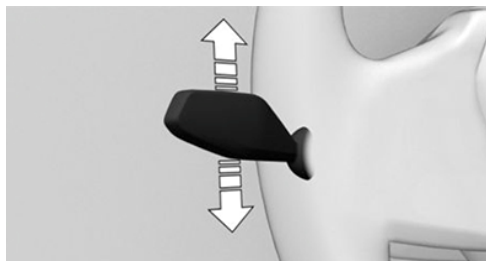



Жолақ өзгергеннен кейін жүйе жүргізушіге автокөлікті жаңа жолақта ұстауға көмектеседі.

Жолақты ауыстыруды тоқтату

Қозғалыс жолағын ауыстыру рульдің кері бағыттағы қозғалысымен тоқтатылады.

Аспаптар тақтасындағы индикация

Таңба	Сипаттамасы
	<p>Руль белгішесі жасыл түсті. Жолақты өзгертуге арналған көрсеткі таңбасы жасыл. Жүйе қозғалыс жолағын ауыстыруды орындайды.</p>
	<p>Руль белгішесі жасыл түсті. Тиісті жақтағы жолақты шектеуге арналған сызық сұр түсті. Қозғалыс жолағын ауыстыруға деген ниетті жүйе таниды. Қазіргі уақытта жолақты ауыстыру мүмкін емес.</p>
	<p>Экспорттық нұсқаға байланысты: Руль белгішесі жасыл түсті. Жолақты өзгертуге арналған көрсеткі таңбасы сұр. Қозғалыс жолағын ауыстыру мүмкін емес, жұмыс істеу үшін қажетті талаптар орындалмады.</p>

Жинақтамаға және экспорттық нұсқаға байланысты жүйе ақпараты аспаптар тақтасындағы Assisted View-те көрсетіледі.

Қосымша ақпарат:

Assisted View, [173](#)-бетті қараңыз.

Жүйе жұмысының физикалық шектері

Қозғалыс қатарын ауыстыру көмекшісін пайдаланған кезде рульдік басқару және бағыттық тұрақтылықты қолдау көмекшісінің жүйелік шектеулері қолданылады.

Қосымша ақпарат:

Рульмен басқаруды және бағыттық тұрақтылықты қолдау көмекшісі, [277](#)-бетті қараңыз.

Межелі орынға белсенді бағыттау кезінде жолақты ауыстыру

Жұмыс істеу принципі

Межелі орынға белсенді бағыттау кезінде жолақты ауыстыру межелі орынға жету үшін жолақты ауыстыру кезінде жүргізушіні қолдайды.

Жалпы ережелер

Жүйе рульмен басқаруды және бағыттық тұрақтылықты қолдау көмекшісінің датчиктерін пайдаланады.

Қауіпсіздік техникасы бойынша нұсқау

АБАЙЛАҢЫЗ

Жүйе жүргізушіні жол жағдайын дұрыс бағалау үшін жеке жауапкершіліктен босатпайды. Жүйелік шектеулерге байланысты жүйе жүргізушінің қатысуынсыз кейбір жол жағдайларына дұрыс жауап бере алмайды. Апатқа ұшырау, жарақат алу және материалдық зиян келтіру қаупі бар. Көлік жүргізу тәсілін жолдағы жағдайға бейімдеңіз. Жолдағы жағдайды қадағалаңыз, әрдайым рульге және тежеуге дайын болыңыз, тиісті жағдайларда белсенді әрекет етіңіз.

Белсенді круиз-контрольдің және рульмен басқаруды және бағыттық тұрақтылықты қолдау көмекшісінің нұсқаулары қосымша қолданылады.

Қосымша ақпарат:

w Белсенді круиз-контроль, [263](#)-бетті қараңыз.

w Рульмен басқаруды және бағыттық тұрақтылықты қолдау көмекшісі, [277](#)-бетті қараңыз.

Жұмыс істеу үшін қажетті шарттар

w Қашықтықты реттейтін белсенді круиз-контроль белсендірілген.

w Автокөлік жолымен немесе оған ұқсас жолдармен жүру.

w Жағдайға байланысты минималды жылдамдыққа жетті.

w Жүйе көршілес жолақтағы жол ағынындағы үлкендігі жеткілікті саңылауды анықтайды.

w Таңдалған жолақты ауыстыру жағындағы қозғалыс жолағының шектеуі танылады.

w Навигация жүйесі: мақсатқа жетелеу іске қосылды.

w Бағдардың ерекшеліктеріне бейімделу қосылды.

w Функция автокөлік қозғалатын елде қолжетімді болуы керек.

Жолақты ауыстыру

Егер қозғалыс жолағын ауыстыру межелі орынға жету үшін қажет болса, аспаптар тақтасында сәйкес хабарлама көрсетіледі.

Қозғалыс жолағын ауыстыру үшін аспаптар тақтасындағы нұсқауларды орындаңыз.



1. Жүйе көршілес жолақтағы жүріп келе жатқан көлік легінде сәйкес келетін кеңістікті анықтайды. Аспаптар тақтасында жасыл жалаушысы бар таңба көрсетіледі. Жүйе жолақты ауыстыруға дайындық әрекетін орындайды.



- Сәйкес келетін кеңістік болған жағдайда жылдамдық автокөлік оған қарсы қозғалатындай етіп түзетіледі.
- Автоматтық диагностика жүйесінің хабарламасымен бірге жолақты ауыстыру ұсынысы көрсетіледі.
- Егер жол жағдайы жолақты ауыстыруға мүмкіндік берсе, жүргізуші автокөлікті көршілес жолаққа бағыттап алады.

Қозғалыс жолағын ауыстыру көмекшісі бар жинақтама нұсқасында: автокөлік параметрлерін бақылау жүйесінің хабары көрсетілгеннен кейін қозғалыс жолағын ауыстыру бұрылыс көрсеткішін басудан басталады.

Аспаптар тақтасындағы көрсеткіш

Таңба	Функция
	Жолақты ауыстыру ұсынысы көрсетіледі. Таңбадағы жасыл түсті жалауша белсенді функцияны білдіреді.

Жинақтамаға және экспорттық нұсқаға байланысты жүйе ақпараты аспаптар тақтасындағы Assisted View-те көрсетіледі.

Қосымша ақпарат:

Assisted View, [173](#)-бетті қараңыз.

Бағдар ерекшеліктеріне бейімделуді қосу

-  «Приложения» (Қолданбалар) мәзірі
- «Автомобиль» (Автокөлік)
- «Настройки вождения» (Жүргізу баптаулары)
- «Система помощи водителю» (Жүргізушінің көмекші жүйесі)
- «Движение» (Қозғалыс)

- «Ассистент скоростного режима» (Жылдамдық режимінің көмекшісі)
- «Изменить согласно направлению участка» (Учаскенің бағытына сәйкес өзгерту) немесе «Автомат. изменять скорость согласно направлению участка» (Учаскенің бағытына сәйкес жылдамдықты автоматты түрде өзгерту)

Жүйе жұмысының физикалық шектері

Мақсатқа белсенді апаратын қозғалыс қатарын ауыстыру функциясын пайдаланған кезде белсенді круиз-контрольдің және рульдік басқару және бағыттық тұрақтылықты қолдау көмекшісінің жүйелік шектеулері қолданылады.

Апаттық қозғалу жолағын автоматты түрде құру

Жұмыс істеу принципі

Автомагистральдағы немесе соған ұқсас жолдардағы кептелісте апаттық жолақты автоматты түрде салу апаттық қозғалыс жолағын құруға көмектеседі.

Жүйе кептелісті таныған кезде басқару дисплейінде автокөлік құралының параметрлерін басқару жүйесінің хабары көрсетіледі. Жағдайға байланысты автокөлік жолақ жасау үшін ағымдағы жолақ бойымен солға немесе оңға бағытталады.

Жалпы ережелер

Жүйе рульмен басқаруды және бағыттық тұрақтылықты қолдау көмекшісінің датчиктерін пайдаланады.

Қауіпсіздік техникасы бойынша нұсқау

АБАЙЛАҢЫЗ





Жүйе жүргізушіні жол жағдайын дұрыс бағалау үшін жеке жауапкершіліктен босатпайды. Жүйелік шектеулерге байланысты жүйе жүргізушінің қатысуынсыз кейбір жол жағдайларына дұрыс жауап бере алмайды. Апатқа ұшырау, жарақат алу және материалдық зиян келтіру қаупі бар. Көлік жүргізу тәсілін жолдағы жағдайға бейімдеңіз. Жолдағы жағдайды қадағалаңыз, әрдайым рульге және тежеуге дайын болыңыз, тиісті жағдайларда белсенді әрекет етіңіз.

Рульмен басқаруды және бағыттық тұрақтылықты қолдау көмекшісінің нұсқаулары қосымша қолданылады.

Қосымша ақпарат:

Рульмен басқаруды және бағыттық тұрақтылықты қолдау көмекшісі, [277](#)-бетті қараңыз.

Жұмыс істеу үшін қажетті шарттар

-  Рульмен басқаруды және бағыттық тұрақтылықты қолдау көмекшісі іске қосылды.
-  Кептеліс анықталды.
-  Автокөлік жолымен немесе оған ұқсас жолдармен жүру.
-  Жолақтың шектеулері анықталды.
-  Функция автокөлік қозғалатын елде қолжетімді болуы керек.

Автоматты апаттық жолақ салуды белсендіру/сөндіру

1.  «Приложения» (Қолданбалар) мәзірі
2. «Автомобиль» (Автокөлік)
3. «Настройки вождения» (Жүргізу баптаулары)
4. «Система помощи водителю» (Жүргізушінің көмекші жүйесі)
5. «Движение» (Қозғалыс)
6. „Assisted Driving“
7. «Ассистент аварийной полосы» (Апаттық жолақ көмекшісі)

Аспаптар тақтасындағы индикация

Жинақтамаға және экспорттық нұсқаға байланысты жүйе ақпараты аспаптар тақтасындағы Assisted View-те көрсетіледі.

Қосымша ақпарат:

Assisted View, [173](#)-бетті қараңыз.

Жүйе жұмысының физикалық шектері

Апаттық қатарды автоматты түрде орнатуды пайдаланған кезде рульдік басқару және бағыттық тұрақтылықты қолдау көмекшісінің жүйелік шектеулері қолданылады.

Қосымша ақпарат:

Рульмен басқаруды және бағыттық тұрақтылықты қолдау көмекшісі, [277](#)-бетті қараңыз.



Тұраққа қою

Автокөліктің жабдықталуы

Бұл тарауда тіпті нақты автокөлікте жоқ болса да, модельге байланысты қазір қолжетімді немесе алдағы уақытта қолжетімді болатын жинақтама нұсқалары, жүйелер мен функциялар сипатталған.

Қосымша ақпарат:

Көлік құралының жинақтамасы, [9-бетті](#) қараңыз.

Тұраққа қою көмекші жүйесі

Жалпы ережелер

Тұрақ жүйелеріне әртүрлі жеке жүйелер кіреді. Жеке жүйелер көмекші функциялар, датчиктер және камералардан алынған әртүрлі көріністер арқылы жүргізушіге тұраққа қою және артқа жүру кезінде көмектеседі.

Қосымша ақпарат:

- w Артқы көрініс камерасы, [294-бетті](#) қараңыз.
- w Камераның автоматты перспективасы, [295-бетті](#) қараңыз.
- w Шанақтың бүйір жақтарының көрінісі, [296-бетті](#) қараңыз.
- w 3D-шолу, [296-бетті](#) қараңыз.
- w Жуу қондырғысының көрінісі, [297-бетті](#) қараңыз.
- w Панорамалық көрініс, [297-бетті](#) қараңыз.
- w Есіктің ашылу бұрышы, [299-бетті](#) қараңыз.
- w Қашықтан 3D-шолу, [299-бетті](#) қараңыз.
- w Тұраққа қою кезіндегі қашықтықты бақылау жүйесі, [300-бетті](#) қараңыз.
- w Тұраққа қою кезіндегі қашықтықты белсенді бақылау жүйесі, [303-бетті](#) қараңыз.

- w Тұраққа қою кезінде маневр жасау көмекшісі, [305-бетті](#) қараңыз.
- w Артқа жүру көмекшісі, [309-бетті](#) қараңыз.

Қауіпсіздік техникасы бойынша нұсқау

АБАЙЛАҢЫЗ

Жүйе жүргізушінің жол жағдайын дұрыс бағалау үшін жеке жауапкершіліктен босатпайды. Жүйелік шектеулерге байланысты жүйе жүргізушінің қатысуынсыз кейбір жол жағдайларына дұрыс жауап бере алмайды. Апатқа ұшырау, жарақат алу және материалдық зиян келтіру қаупі бар. Көлік жүргізу тәсілін жолдағы жағдайға бейімдеңіз. Жолдағы жағдайды қадағалаңыз, әрдайым рульге және тежеуге дайын болыңыз, тиісті жағдайларда белсенді әрекет етіңіз.

Шолу

Автокөліктегі түйме

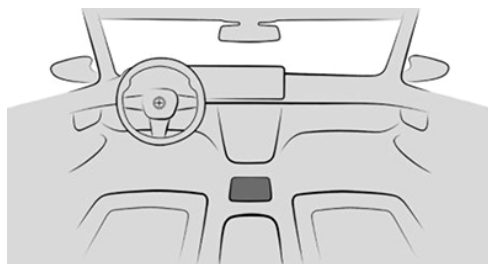

Тұраққа қою көмекшісінің түймесі



Панорамалық көрініс

Датчиктер

Тұрақ жүйелері келесі датчиктер арқылы басқарылады:

- w Алдыңғы/артқы бампердегі ультрадыбыстық датчиктер.
- w Бүйірлік ультрадыбыстық датчиктер.
- w Алдыңғы бейнекамера.
- w Сыртқы артқы көрініс айналарындағы камералар.
- w Артқы көрініс камерасы.

Қосымша ақпарат:

Автокөлік датчиктері, [42-бетті](#) қараңыз.

Басқару тұжырымдамасы

Бейнекамера базасындағы кейбір жүйелер басқару дисплейіндегі басқару панельдерімен бақыланады. Бейнекамерадан алынған кескіндер сәйкес таңбаны таңдаған кезде көрсетіле алады.

Тұраққа қою мәзірінде жекелеген тұраққа қою көмекші жүйелері бапталады.

Кейбір тұраққа қою жүйелері, мысалы, тұраққа қою кезіндегі маневр жасау көмекшісі дауыспен басқарудың көмегімен белсендіріле алады.

Қосымша ақпарат:

BMW Intelligent Personal Assistant, [60-бетті](#) қараңыз.

Тұрақ мәзірін шығару

Тұраққа қою көмекшісінің түймесі



1. Түймені басыңыз
2.  „Настройки“ (Баптаулар)
3. Қажетті баптауларды таңдаңыз.

iDrive арқылы

1.  «Приложения» (Қолданбалар) мәзірі
2. «Автомобиль» (Автокөлік)
3. «Настройки вождения» (Жүргізу баптаулары)
4. «Система помощи водителю» (Жүргізушінің көмекші жүйесі)
5. «Парковка и маневрирование» (Тұраққа қою және маневр жасау)
6. Қажетті баптауларды таңдаңыз.

Индикация

Жұмыс істеу принципі

Тұраққа қою жүйелері тұраққа қою кезіндегі қашықтықты бақылау жүйесінің (PDC) индикациясының және камералардан алынған әртүрлі кескіндердің арқасында тұраққа қою және маневр жасау немесе артқы жүріспен жүру кезінде көмектеседі.

Жалпы ережелер

Жинақтамаға байланысты бір немесе бірнеше камера автокөлік айналасындағы таңдауға болатын әртүрлі аймақты көрсетеді.

Көрініске байланысты автокөліктің айналасындағы кеңістік немесе оның бір бөлігі көрсетіледі.

Экспорттық нұсқаға байланысты камерадан алынған автоматты перспектива немесе артқы көрініс камерасының кескіні көрсетіледі.

Индикацияны қосу/сөндіру

Жалпы ережелер

Тұрақ жүйелерінің индикациясы қажет болған жағдайда жолдың белгілі бір бөлігінен өткеннен немесе жылдамдықтан асып кеткеннен кейін алға жүргенде автоматты түрде өшеді.



Артқа жүру берілісімен

Егер жүруге дайын режимі қосылған кезде селектор тұтқасы R күйіне орнатылса, индикация автоматты түрде қосылады.

Тұраққа қою көмекшісі түймесінің көмегімен



Түймені басыңыз.

Басқару дисплейіндегі индикация

Жалпы ережелер

Басқару дисплейіндегі индикация конфигурацияға және белсенді тұрақ жүйесіне байланысты өзгереді.

Plus тұраққа қою көмекшісі жоқ

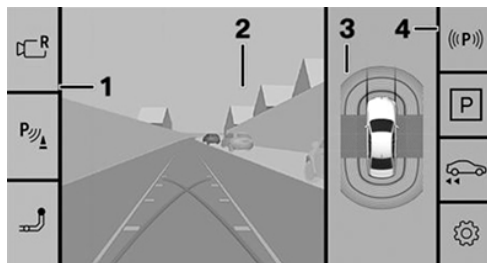

- 1 Басқару тақтасы, сол жақта
- 2 Камерадан алынған сурет
- 3 Автокөлік, үстінен қарағандағы көрініс
- 4 Басқару тақтасы, оң жақта

Plus тұраққа қою көмекшісімен

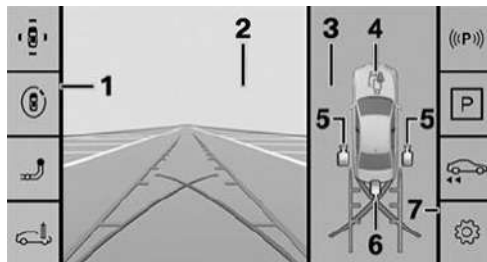

- 1 Басқару тақтасы, сол жақта
- 2 Камерадан алынған сурет
- 3 Таңдау терезесі

- 4 Камераның автоматты перспективасы
- 5 Шанақтың бүйір жақтарының көрінісі
- 6 Артқы көрініс камерасы
- 7 Басқару тақтасы, оң жақта

Басқару тақтасы, сол жақта

Жинақтамаға байланысты сол жақ басқару панелінде әртүрлі көріністерді таңдауға болады.

- w «Камера задн. вида» (Артқы көрініс камерасы)

Артқы көрініс камерасының көрінісі көрсетіледі.

- w «Только парк. датч. (Тек тұрақ датчиктері)

Тұраққа қою кезінде қашықтықты бақылау жүйесінің көрінісі көрсетіледі.

- w „Парковка" (Тұраққа қою)

Камераның әртүрлі перспективасынан алынған көрініс көрсетіледі.

- w «3D-изображение» (3D сурет)

Автокөліктің үш өлшемді көрінісі көрсетіледі.

- w «Мойка» (Жуу қондырғысы)

Автокөліктің жуғышқа кіруін жеңілдету үшін ағымдағы қозғалыс жолағы көрсетіледі.

Басқару тақтасы, оң жақта

Оң жақ басқару панелінде тұраққа қою кезінде маневр жасау көмекшісінің функциялары көрсетіледі. Жинақтамаға байланысты индикация әр түрлі болуы мүмкін.

- w Тұрақ жүйелерінің күйі.

- w «Ассистент парков. (Тұраққа қою көмекшісі)

Тұраққа қою кезінде маневр жасау көмекшісінің функциялары.

- w «Асс.дв.задн.хода» (Артқа жүру көмекшісі)

Артқа жүру көмекшісінің функциялары.

«Настройки» (Баптаулар)

Тұраққа қою мәзіріндегі баптаулар.

Тұрақ жүйелерінің мәртебесі

Белсенді тұраққа қою жүйелерінің күйі оң жақ басқару панелінде таңбалардың көмегімен көрсетіледі.

Таңба	Мәні
	Тұраққа қою кезінде маневр жасау көмекшісінің ұсыныстарын іздеу белсенді емес. Тұраққа қою кезінде маневр жасау көмекшісі істен шықты.
	Тұраққа қою кезінде маневр жасау көмекшісінің ұсыныстарын іздеу белсенді.
	Тұраққа қою кезінде маневр жасау көмекшісі: жасыл түсті таңба тұраққа қою кезінде маневр жасау көмекшісі белсенді екенін көрсетеді. Жүйе автокөлікті басқаруды өзіне қабылдайды. Артқы жүріспен жүру көмекшісі: жасыл түсті таңба артқы жүріспен жүру көмекшісінің белсенді екенін көрсетеді. Жүйе басқаруды өзіне алады.

Қосымша индикация

Жалпы ережелер

Тұрақ жүйелерін индикациялау үшін камерадан алынған суретте тұраққа қою және маневр жасау процесін жеңілдету үшін қосымша индикаторларды, мысалы, тұрақтың көмекші сызықтарын көрсетуге болады.

Бір уақытта бірнеше қосымша индикаторларды қосуға болады.

Қосымша индикаторларды қосу/өшіру

Тұраққа қою көмекшісінің түймесі

- 1 Камерадан алынған кескінді белсендіріңіз.
- 2 «Настройки» (Баптаулар)
- 3 Қажетті баптауларды таңдаңыз.

iDrive арқылы

- 1 «Приложения» (Қолданбалар) мәзірі
- 2 «Автомобиль» (Автокөлік)
- 3 «Настройки вождения» (Жүргізу баптаулары)
- 4 «Система помощи водителю» (Жүргізушінің көмекші жүйесі)
- 5 «Парковка и маневрирование» (Тұраққа қою және маневр жасау)
- 6 Қажетті баптауды таңдаңыз.

Көмекші тұрақ сызықтары

Дөңгелектердің түзу сызықпен жүру траекториясы

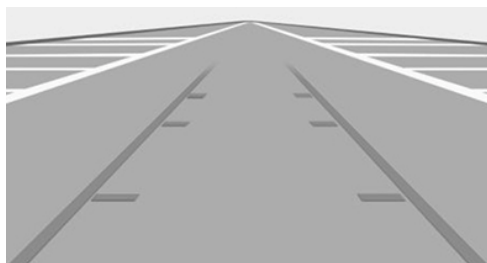

Қозғалыс жолағына арналған белгілеу сызықтары жүргізушіге тегіс жол бетінде тұраққа қоюға немесе маневр жасауға жеткілікті жердің бар-жоғын бағалауға көмектеседі.

Қосылып тұрған беріліске байланысты қозғалыс жолағының сызықтары автокөліктің алдында немесе артында көрсетіледі.

Жолақ сызықтары руль дөңгелегі қозғалған кезде рульдің айналу бұрышына байланысты үздіксіз реттеледі.



Бұрылу кезіндегі дөңгелек траекториялары

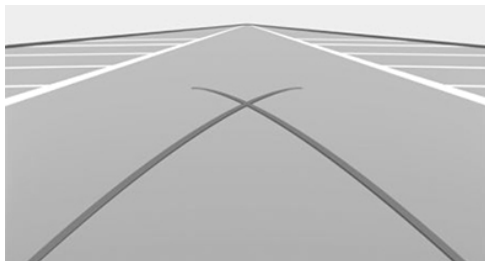

Айналу кезінде дөңгелектердің қозғалыс траекториялары бейнекамерадан кескінге тек дөңгелектердің түзу сызықтағы қозғалыс траекторияларымен бірге шығарылуы мүмкін.

Сызықтар жол төсемінің тегіс бетінде ең аз траекториясын көрсетеді.

Рульді белгілі бір бұғанда дөңгелектердің бұрылу траекториясы ғана көрсетіледі.

Көмекші тұрақ сызықтарының қолданылуы

1. Автокөлікті бұрылған кезде дөңгелектердің қызыл траекториясы бос тұрақ орнына кіретіндей етіп қойыңыз.
2. Рульді жасыл жолақ сызығы сәйкес бұрылу траекториясымен қабаттасатындай етіп бұраңыз.

Кедергіні бөлектеу

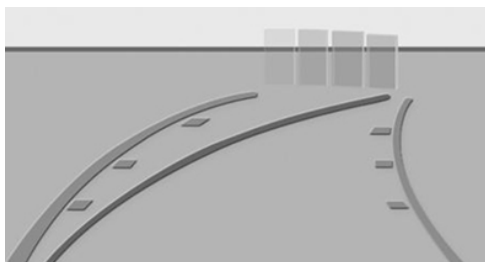

Кедергілерді датчиктер тіркейді.

Қашықтықты бақылау жүйесінің тұраққа қою кезіндегі анықтаған кедергілері камераның кескінінде таңбалардың көмегімен көрсетіледі.

Жасыл, сары және қызыл түстердегі кедергілерді белгілеудің түрлі-түсті градациясы қашықтықты білдіреді.

Функциялық шектеулер

Келесі жағдайларда жүйені тек шектеулермен пайдалануға болады:

- Есік ашық болса.
- Жұқсалғыш ашық.
- Сыртқы артқы көрініс айналары жиылған кезде.

Камера кескінінде таңбасы бар сұр түсті көлеңкеленген аймақтар қазіргі уақытта көрсетілмеген аймақтарды білдіреді, мысалы, ашық есік.

Жүйе жұмысының физикалық шектері

Қауіпсіздік техникасы бойынша нұсқау

АБАЙЛАҢЫЗ

Жүйелік шектеулерге байланысты жүйе әрекет етпеуі, тым кеш, дұрыс емес немесе негізсіз әрекет етуі мүмкін. Апатқа ұшырау, жарақат алу және материалдық зиян келтіру қаупі бар. Жүйе жұмысының физикалық шектері бойынша нұсқауларды сақтаңыз және қажет болса, белсенді түрде араласыңыз.

Датчиктердің жүйелік шектеулері

Қосымша ақпарат:

Автокөлік датчиктері, [42-бетті](#) қараңыз.

Шолу аймағы

Көру бұрышына байланысты камера автокөліктің астындағы бетті бекітпеуі мүмкін.

Нысанды тану

Тым төмен немесе жоғары орналасқан, шығыңқы нысандарды, мысалы, қабырғалардың шығыңқы жерлерін немесе жүктерді анықтау мүмкін емес.

Басқару дисплейінде көрсетілген нысандар көрінгеннен жақынырақ. Басқару дисплейі арқылы нысанға дейінгі қашықтықты есептемеңіз.

Шығып тұрған жүк немесе артқы бөліктің көтергіш кронштейні камераның анықтау аймағын шектеуі мүмкін.

Жұмыс ақауы

Камераның істен шығуы басқару дисплейінде көрсетіледі.

Ақаулы камераның анықтау аймағы басқару дисплейінде үзік сызықпен көрсетіледі.

Артқы көрініс камерасы

Жұмыс істеу принципі

Артқы көрініс камерасы артпен тұраққа қоюға және маневр жасауға көмектеседі. Ол үшін басқару дисплейі автокөліктің артындағы аймақты көрсетеді.

Индикация өрісінде көмекші тұрақ сызықтары және кедергілердің таңбасы сияқты қосымша индикаторлар көрсетілуі мүмкін.

Жалпы ережелер

«Тұрақ жүйелері» тарауының нұсқауларын орындаңыз.

Жұмыс істеу үшін қажетті шарттар

- w Жұқсалғыш толығымен жабық.
- w Камералардың айналасы таза және ештеңемен жабылмаған.

Артқы көрініс камерасын қосу/өшіру

Камера кескінін автоматты түрде қосу



Егер жүруге дайын режимі қосылған кезде селектор тұтқасы R күйіне орнатылса, артқы көрініс камерасы автоматты түрде қосылады.

Камера кескінінің автоматты түрде өшірілуі

Алдыға жүру жүрісімен қозғалған кезде белгілі арақашықтықтан немесе жылдамдықтан асқан сәтте артқы көрініс камерасы автоматты түрде өшеді.



Камераның кескінін қолмен қосу және өшіру

Plus тұраққа қою көмекшісінсіз

1. Түймені басыңыз 
2.  «Камера задн. вида» (Артқы көрініс камерасы)

Артқы көрініс камерасының терезесін жабу үшін сол жақ басқару панелінде камераның басқа көрінісін таңдаңыз.

Plus тұраққа қою көмекшісімен

1. Түймені басыңыз 
2.  Таңдау терезесінен осы таңбаны таңдаңыз.

Артқы көрініс камерасының терезесін жабу үшін таңдау терезесінен камераның басқа көрінісін таңдаңыз.



Артқы көрініс камерасы өшірілген

Егер артқы көрініс камерасы сөндірілсе, мысалы, жүксалғыш ашық болса, онда камераның суреті сұр түске боялған.

Камераның автоматты перспективасы

Жұмыс істеу принципі

Камераның автоматты перспективасы тиісті қозғалыс бағытындағы басқаруға байланысты көріністі көрсетеді.

Бұл перспектива тиісті жол жағдайына бейімделеді.

Жалпы ережелер

Егер кедергілер танылса, бұл көрініс бампердің алдындағы және артындағы аймақтың қозғалмайтын кескініне ауысады немесе қажет болған жағдайда тұраққа қою кезінде бүйірлік қашықтықты бақылау жүйесіне (PDC) ауысады.

Артқы жүріс берілісі қосылған кезде, қажет болған жағдайда, камераның автоматты перспективасы өшіріледі және артқы көрініс камерасынан алынған көрініс қосылады. Қажет болса, артқа жүру берілісі қосылған кезде камераның автоматты перспективасын таңдауға болады. Ағымдағы тұраққа қою процесі үшін бұл жағдайда камераның автоматты перспективасы сақталады.

«Тұрақ жүйелері» тарауының нұсқауларын орындаңыз.

Камераның автоматты перспективасын қосу және өшіру

Камера кескінінің автоматты түрде қосылуы және өшірілуі

Тұраққа қою көмекші жүйесінің индикациясын қосқан кезде әдепкі қалып бойынша камераның автоматты перспективасы таңдалады.

 Таңба таңдау терезесінен автоматты түрде таңдалады.

Камерадан алынған рульмен басқаруға байланысты көріністі жабу үшін таңдау терезесінен камераның басқа көрінісін таңдаңыз.

Камераның кескінін қолмен қосу және өшіру



1. Түймені басыңыз
2.  Таңдау терезесінен осы таңбаны таңдаңыз.

Камерадан алынған рульмен басқаруға байланысты көріністі жабу үшін таңдау терезесінен камераның басқа көрінісін таңдаңыз.

Тұраққа қою кезінде апаттық бүйірлік жақындау датчиктері

Жұмыс істеу принципі

Бүйірлік қашықтықты бақылау жүйесі тұраққа қою кезінде камераның автоматты перспективасы қосылуы тұрғанда автоматты түрде көрсетіледі. Функция автокөліктің жанында орналасқан кедергілерді көрсетеді.

Индикация



Корпустың бүйір жақтарын қорғау үшін автокөліктің бүйірінде арнайы кедергілер көрсетіледі.

- w** Таңбаламасы жоқ; кедергілер анықталмады.
- w** Түсті таңбалама: танылған кедергілер туралы ескерту.

Жүйе жұмысының физикалық шектері

Жүйе датчиктер өтіп бара жатқанда танылған қозғалмайтын кедергілерді ғана көрсетеді.

Жүйе кедергінің қозғалатынын білмейді. Сондықтан белгілі бір уақыттан кейін тоқтаған кезде дисплейде белгілеу енді көрсетілмейді. Көліктің жанындағы аймақ қайтадан танылуы керек.

Шанақтың бүйір жақтарының көрінісі

Жұмыс істеу принципі

Шанақтың бүйір жақтарының көрінісі автокөліктің айналасындағы бүйірлік кеңістікті көрсетеді және жүргізушіге автокөлікті жиектасқа немесе басқа да бүйірдегі кедергілерге қатысты орналастыруға көмектеседі.

Шанақтың бүйір жақтарының көрінісі артқы жағынан алға қарай көрінуді қамтамасыз етеді және қауіп төнген кезде автоматты түрде ықтимал кедергілерге назар аударады.

Жалпы ережелер

«Тұрақ жүйелері» тарауының нұсқауларын орындаңыз.

Бүйірлік көріністі қосу және өшіру

Бүйірлік көрініс үшін таңдау терезесінен көлік құралының оң немесе сол бүйір жағын таңдауға болады.



1. Түймені басыңыз
2.  Таңдау терезесінен көлік құралының қажетті бүйір жағына сәйкес келетін осы таңбаны таңдаңыз.

Бүйірден қарағандағы көріністі жабу үшін таңдау терезесінен камераның басқа көрінісін таңдаңыз.

3D шолу

Жұмыс істеу принципі

3D шолуда таңдау терезесінде автокөліктің үстінен қарағандағы көрінісінің айналасындағы дөңгелек траектория көрсетіледі.

Дөңгелек траекторияда жылжымайтын перспективаларды таңдауға болады.

Жалпы ережелер

Ағымдағы перспектива камера белгішесімен белгіленеді.

«Тұрақ жүйелері» тарауының нұсқауларын орындаңыз.

3D шолуды қосу және өшіру



1. Түймені басыңыз
2.  «3D-изображение» (3D-сурет)



3D шолудан шығу үшін сол жақ басқару панелінде камераның басқа көрінісін таңдаңыз.

Жуу қондырғысының көрінісі

Жұмыс істеу принципі

Жуу қондырғысында болған кездегі көрініс жуу қондырғысына кірген кезде көмектеседі – автокөліктің өзінің қатары көрсетіледі.

Жалпы ережелер

«Тұрақ жүйелері» тарауының нұсқауларын орындаңыз.

Жуу қондырғысының көрінісін қосу/өшіру



1. Түймені басыңыз
2.  «Мойка» (Жуу қондырғысы)

Жуу қондырғысының көрінісінен шығу үшін сол жақ басқару панелінен камераның басқа көрінісін таңдаңыз.

Индикация

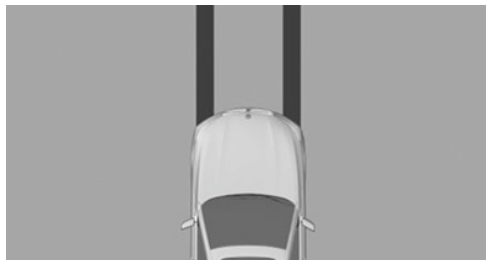

Автокөліктің жуғышқа кіруін жеңілдету үшін оның қозғалыс жолағы көрсетіледі.

Индикаторды автокөлікті автоматты жуу қондырғысының бағыттауыштарына дұрыс орналастыру үшін қолдануға болады.

Автоматты жуу желісінде автокөлік еркін жылжуы қажет.

Қосымша ақпарат:

Автокөлікті шайқау немесе итеру, [139](#)-бетті қараңыз.

Панорамалық көрініс

Жұмыс істеу принципі

Көрінбейтін жолға және қиылыстарға шығу кезінде панорамалық шолу көлденең бағытта қозғалатын көлікті алдын-ала көруге мүмкіндік береді.

Жалпы ережелер

Бүйірлік кедергілермен жабылған қозғалыс қатысушылары жүргізушінің орнынан тым кеш танылады. Шолуды жақсарту үшін артқы көрініс камерасы және алдыңғы бейнекамера автокөліктің айналасындағы бүйірлік аймақты таниды.

Панорамалық көріністі белсендіру нүктелерін сақтау жолымен автоматты түрде қосуға болады.

Кейбір аймақтардағы камералардан алынған кескін әртүрлі дәрежеде бұрмаланған, сондықтан оны қашықтықты бағалау үшін пайдалануға болмайды.

Жинақтамаға байланысты функцияны алға немесе артқа жүргенде қолдануға болады.

«Тұрақ жүйелері» тарауының нұсқауларын орындаңыз.

Датчиктер

Жүйе келесі датчиктермен басқарылады:

 Артқы көрініс камерасы.

 Алдыңғы бейнекамера.

Панорамалық көріністі қосу/өшіру



Түймені басыңыз.

Индикация



Экрандағы суреттегі сары сызықтар олардың автокөлігінің бамперін білдіреді.

Селектор тұтқасының орналасуына байланысты алдыңғы бейнекамерадан немесе артқы көрініс камерасынан алынған көрініс көрсетіледі.

Панорамалық көріністі автоматты түрде белсендіру

Жұмыс істеу принципі

Панорамалық көрініс автоматты түрде қосылуы тиіс орындарды белсендіру нүктелері ретінде сақтауға болады.

Жалпы ережелер

Онға дейін белсендіру нүктесін сақтауға болады.

Белсендіру нүктелері алдыңғы жүріспен жүруге және экспорттық нұсқаға байланысты артқы жүріспен жүруге қолданыла алады.

«Панорамалық көрініс» тарауының нұсқауларын орындаңыз.

Жұмыс істеу үшін қажетті шарттар

- w GPS сигналы қабылдануы тиіс.
- w Экспорттық нұсқаға байланысты: BMW ID немесе жүргізуші профилі белсендірілген болуы тиіс.
- w Артқы көрініс камерасы және алдыңғы бейнекамера орнатылған болуы тиіс.
- w Қозғалыс бағыты, селектор иінтірегінің күйі және автокөліктің бұрылу бұрышы сақталған белсендіру нүктесімен сәйкес келуі тиіс.

Белсендіру нүктелерін сақтау

1. Автокөлікті жүйе қосылуы тиіс күйге жылжытыңыз да, тоқтаңыз.



2. Түймені басыңыз
3. «Точка активации» (Белсендіру нүктесі) Ағымдағы күй көрсетіледі.
4. «Сохранить точку активации» (Белсендіру нүктесін сақтау)

Белсендіру нүктелері, мүмкін болса, төменде көрсетілген кез келген деректермен сақталады:

- w Елді мекен.
- w Елді мекен және көше.
- w GPS координаталары.

Белсендіру нүктелерін қолдану

Белсендіру нүктелерін қолдануды қосуға және өшіруге болады.



1. Түймені басыңыз
2. «Настройки» (Баптаулар)
3. «На основе GPS» (GPS негізінде)

Белсендіру нүктелерін көрсету



1. Түймені басыңыз
2. «Упорядочить точки» (Нүктелерді ретке келтіру)

Барлық белсендіру нүктелерінің тізімі көрсетіледі.

Белсендіру нүктелерін редакциялау



1. Түймені басыңыз
2. «Упорядочить точки» (Нүктелерді ретке келтіру)

Барлық белсендіру нүктелерінің тізімі көрсетіледі.

3. Қажет болса, белсендіру нүктесін таңдаңыз.
4. Қажетті баптауды таңдаңыз.

Есіктің ашылу бұрышы

Жұмыс істеу принципі

Жинақтамаға байланысты тұрақта тұрған кездегі есіктің ашылу бұрышы автоматты түрде көрсетіледі.

Индикатор тұрақта тұрған кезде есікті қаншалықты кең ашуға болатынын бағалауға көмектеседі.

Белсенді кедергі белгісі бар тұрақ кескіні есіктердің ашылу бұрышын шектейтін қозғалмайтын кедергілерді көрсетеді.

Жалпы ережелер

«Тұрақ жүйелері» тарауының нұсқауларын орындаңыз.

Индикация



Механикалық беріліс қорабы: автокөлік тұрақта тұрған кезде қысқа уақыттан кейін есіктердің максималды ашылу бұрыштары көрсетіледі.

M Steptronic спорттық беріліс қорабы: селектор тұтқасының «P» күйіне орнатылған кезде есіктердің максималды ашылу бұрышы көрсетіледі.

Жүйе жұмысының физикалық шектері

Жүйе келе жатқан қозғалыс қатысушылары туралы ескертпейді.

Техникалық себептерге байланысты көліктің айналасындағы кеңістік бұрмаланған түрде көрсетіледі.

Басқару дисплейіндегі есіктің ашылу бұрышына сәйкес келмесе де, басқа нысандардың жанында абайлап тұрыңыз.

Перспективалық көрініске байланысты биікте орналасқан немесе шығыңқы объектілер басқару дисплейінде көрсетілгеннен жақынырақ орналасқан болуы мүмкін.

Қашықтан 3D шолу

Жұмыс істеу принципі

Му BMW қолданбасы және камераның тұрақ суреттері, мысалы, камераның автоматты перспективасы, мобильді соңғы құрылғыда автокөліктің айналасындағы кеңістікті көрсетуге мүмкіндік береді.

Функция жағдайдың мезеттік суретін көрсетеді.

Жалпы ережелер

Деректерді қорғауға байланысты бұл функция екі сағатта үш рет қана орындалуы мүмкін.

«Тұрақ жүйелері» тарауының нұсқауларын орындаңыз.

Датчиктер

Жүйе келесі датчиктермен басқарылады:

- w Алдыңғы бейнекамера.
- w Сыртқы артқы көрініс айналарындағы камералар.
- w Артқы көрініс камерасы.

Жұмыс істеу үшін қажетті шарттар

- w Деректерді беру қосулы болуы керек. Деректерді қорғау, [72-бетті](#) қараңыз.
- w Мобильді соңғы құрылғыда **My BMW** қолданбасы орнатылған болуы керек.
- w **ConnectedDrive** қолжетімділігі бар елдер: сәйкес **ConnectedDrive** аккаунтымен **BMW ID** белсендірілген болуы тиіс. **BMW ID**/жүргізуші профильдері, [73-бетті](#) қараңыз.

Қашықтан 3D шолуды қосу/өшіру

Функцияны жалғыз немесе басқа функциялармен бірге қосуға немесе өшіруге болады.

1. ■■ «Приложения» (Қолданбалар) мәзірі
2. «Автомобиль» (Автокөлік)

3. «Системные настройки» (Жүйе баптаулары)
4. «Защита данных» (Деректерді қорғау)
5. Қажетті баптауды таңдаңыз.

Белсендіргеннен кейін қашықтан 3D шолуды **My BMW** қолданбасынан шақыруға болады.

Жүйе жұмысының физикалық шектері

Функция шектеулі болуы немесе қолжетімді болмауы мүмкін, мысалы, келесі жағдайларда:

- w Ашық есікпен немесе жүксалғышпен. Көріністегі қараңғы беттер жүйе көре алмайтын аймақтарды білдіреді.
- w Қолмен жиналған сыртқы айналармен.
- w Басқа функцияларды автокөлік камералары орындаған кезде.
- w Автокөлік жаяу жүргіншінің жылдамдығынан жоғары жылдамдықпен қозғалады.
- w Интернетке қосылу әлсіз болған кезде немесе ол болмаған кезде.

Тұраққа қою кезіндегі қашықтықты бақылау жүйесі

Жұмыс істеу принципі

Тұраққа қою кезінде қашықтықты бақылау жүйесі тұраққа қоюға көмектеседі. Дыбыстық немесе визуалды ескерту сигналы автокөліктің алдында немесе артында кедергілер туралы хабарлайды.

Жүйе бүйірлік ультрадыбыстық датчиктер танитын кедергілер туралы хабарлайды.

Жалпы ережелер

Кедергілер мен қоршаған орта жағдайларына байланысты жүйенің ауқымы шамамен 2 м.



Дыбыстық ескерту сигналы объектіге шамамен 70 см қашықтықта соқтығысу қаупі болған кезде беріледі.

Егер объект көліктің артында болса, онда дыбыстық ескерту сигналы шамамен 1,50 м қашықтықта беріледі.

«Тұрақ жүйелері» тарауының нұсқауларын орындаңыз.

Қауіпсіздік техникасы бойынша нұсқаулар

АБАЙЛАҢЫЗ

Жүйе жүргізушіні жол жағдайын дұрыс бағалау үшін жеке жауапкершіліктен босатпайды. Жүйелік шектеулерге байланысты жүйе жүргізушінің қатысуынсыз кейбір жол жағдайларына дұрыс жауап бере алмайды. Апатқа ұшырау, жарақат алу және материалдық зиян келтіру қаупі бар. Көлік жүргізу тәсілін жолдағы жағдайға бейімдеңіз. Жолдағы жағдайды қадағалаңыз, әрдайым рульге және тежеуге дайын болыңыз, тиісті жағдайларда белсенді әрекет етіңіз.

АБАЙЛАҢЫЗ

Қашықтықты басқару жүйесі іске қосылған кезде жоғары жылдамдыққа байланысты физикалық жағдайлардың салдарынан алдын ала сақтандыру кешіктірілуі мүмкін. Жарақат алу және мүлікке зиян келтіру қаупі бар. Нысанға тез жақындаудан аулақ болыңыз. Тұрақ қашықтығын басқару жүйесі әлі белсенді емес кезде орыннан жылдам қозғалудан аулақ болыңыз.

Датчиктер

Жүйені басқару келесі датчиктердің көмегімен жүзеге асырылады:

- w Алдыңғы/артқы бампердегі ультрадыбыстық датчиктер.
- w Бүйірлік ультрадыбыстық датчиктер.

Тұраққа қою кезінде қашықтықты басқару жүйесін қосу/өшіру

Жүйенің автоматты түрде қосылуы

Жүйе келесі жағдайларда автоматты түрде қосылады:

- w Қосу дайын режим өшірулі тұрғанда, егер селектор тұтқасы R күйіне орнатылса.
- w Егер жылдамдық 4 км/сағ шамасынан аз болса, танылған кедергілерге жақындағанда. Іске қосу қашықтығы тиісті жағдайға байланысты.

Кедергілер анықталған кезде автоматты түрде қосылуды белсендіруге немесе сөндіруге болады.

1.  «Приложения» (Қолданбалар) мәзірі
2. «Автомобиль» (Автокөлік)
3. «Настройки вождения» (Жүргізу баптаулары)
4. «Система помощи водителю» (Жүргізушінің көмекші жүйесі)
5. «Парковка и маневрирование» (Тұраққа қою және маневр жасау)
6. «Автоматическая активация PDC» (PDC автоматты түрде іске қосу)

Жүйені автоматты түрде өшіру

Алға жүру кезінде жүйе жолдың белгілі бір бөлігінен өткеннен кейін немесе белгілі бір жылдамдықтан асқан кезде автоматты түрде өшеді.

Жүйені қолмен қосу/өшіру



Түймені басыңыз.

w ҚОС.: жарықдиод жанады.

w СӨНД: жарықдиод өшеді.

Егер артқа жүру берілісі қосылған кезде жүйе қолмен қосылса, артқы көрініс камерасынан сурет пайда болады.

Экспорттық нұсқаға байланысты артқа жүру берілісі қосылған кезде жүйені қолмен өшіру мүмкін болмайды.

Ескертуші дыбыс сигналы

Жалпы ережелер

Үзіліссіз дыбыстық сигнал нысанға жақындау туралы сигнал береді. Егер, мысалы, автокөліктің сол жағында нысан анықталса, дыбыс артқы сол жақ динамиктен шығады.

Нысанға дейінгі қашықтық неғұрлым жақын болса, үзіліссіз дыбыстық сигналдардың аралығы да соғұрлым қысқа болады.

Егер танылған нысанға дейінгі қашықтық шамамен 20 см аз болса, үздіксіз дыбыстық сигнал естіледі.

Егер нысандар көліктің алдыңғы және артқы жағында бір уақытта шамамен 20 см қашықтықта болса, алдыңғы және артқы динамиктерде кезек-кезегімен үздіксіз ауыспалы сигнал естіледі.

Селектор тұтқасын Р күйіне орнатқан кезде үзік-үзік және үзіліссіз дыбыстық сигналдар өшіріледі.

Экспорттық нұсқаға байланысты қозғалмайтын автокөліктегі үзік-үзік дыбыстық сигналдар қысқа уақыттан кейін өшеді.

Автокөлік тұрақта тұрғанда нысанға жақындаған кезде дыбыс сигналы қайтадан белсендіріледі.

Дыбыс деңгейін реттеу

Дыбыстық ескерту сигналының дыбыс деңгейін реттеуге болады.

1.  «Приложения» (Қолданбалар) мәзірі
2. «Автомобиль» (Автокөлік)
3. «Настройки вождения» (Жүргізу баптаулары)
4. «Система помощи водителю» (Жүргізушінің көмекші жүйесі)
5. «Парковка и маневрирование» (Тұраққа қою және маневр жасау)
6. «Громкость сигнала PDC» (PDC сигналының дыбыс деңгейі)
7. Қажетті мәнді реттеңіз.

Визуалды ескерту

Жалпы ережелер

Нысанға жақындау жүйе іске қосылған бойда басқару дисплейінде көрсетіледі.

Алыстағы нысандар сигнал шыққанға дейін көрсетіледі.

Көрініске байланысты кеңістіктің жеткіліктілігін жақсы бағалау үшін жолақ сызықтары, айналу траекториялары және кедергілерді белгілеу көрсетіледі.

Жинақтамаға байланысты датчиктердің анықтау аймағы штрихтелген шеңбер пішінді аймақтар түрінде көрсетіледі. Жасыл, сары және қызыл түстердің белгілері анықтау аймағында кедергілердің пайда болғанын көрсетеді.

Құрылғы көлденең қозғалыс туралы ескертуді аяқтаған кезде: индикатор аймағында артқы немесе алдыңғы бүйір жағында келе жатқан автокөліктер туралы ескерту пайда болады.

Корпустың бүйір жақтарын қорғау үшін автокөліктің бүйірінде арнайы кедергілер көрсетіледі.

Индикация

Жинақтамаға байланысты ескертулер автокөліктің алдында, жанында және артында көрсетілуі мүмкін.



Автокөлік артындағы ескертулерді индикациялау мысалы.

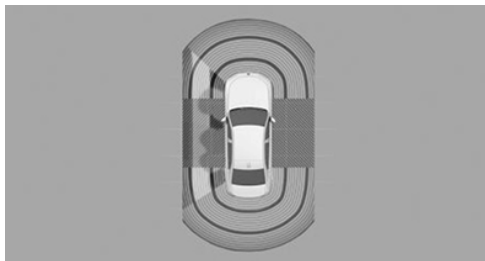

Автокөлік жанындағы ескертулерді индикациялау мысалы.

- w Сұр түспен штрихталған аудан: датчиктердің анықтау аймағы. Анықтау аймағында кедергілер анықталмады.
- w Штрихтелген аймақтағы түрлі-түсті белгілер: датчиктердің анықтау аймағында кедергілер анықталды.
- w Үзілетін штрихтелген аймақ: автокөліктің жанындағы аймақ әлі танылмаған.

Жүйе жұмысының физикалық шектері

Жалпы ережелер

Автокөліктің бүйірлерін қорғау функциясы тек өтіп бара жатқанда датчиктер таныған қозғалмайтын кедергілерді көрсетеді.

Жүйе кедергінің қозғалатынын білмейді. Қапталдағы штрихтелген сұр түсті аймақтар аялдау кезінде белгілі бір уақыт өткеннен кейін жасырылады. Автокөліктің бүйіріндегі аймақ қайтадан танылуы керек.

Сонымен қатар «Тұрақ жүйелері» бөлімінде көрсетілген жүйенің шектеулерін ескеріңіз.

Қате ескертулер

Жүйелік шектеулерге жеткенде қате ескертулер болуы мүмкін.

Автоматты жуу желілері сияқты қате ескертулерді азайту үшін, қажет болған жағдайда, кедергілер анықталған кезде тұраққа қою кезінде қашықтықты басқару жүйесін автоматты түрде өшіріңіз.

Жұмыс ақауы



Басқару дисплейінде таңба көрсетіледі.

Жинақтамаға байланысты датчиктердің анықтау аймағы басқару дисплейінде көрсетілмейді.

Автокөлік параметрлерін бақылау жүйесінің хабарламасы көрсетіледі.

Тұраққа қою кезіндегі қашықтықты бақылау жүйесі жұмыс істемеуі мүмкін. Жүйені тексерту үшін уәкілетті АТҚКС-ке, басқа білікті АТҚКС-ке немесе мамандандырылған ТҚКС-ке хабарласыңыз.

Тұраққа қою кезінде қашықтықты белсенді басқару жүйесі

Жұмыс істеу принципі

Тұраққа қою кезінде қашықтықты бақылау жүйесінің тежеу функциясы соқтығысу қаупі туындағанда шұғыл тежей бастайды

Жалпы ережелер

Жүйелік шектеулерге байланысты соқтығысудың алдын алу әрдайым мүмкін емес.

Бұл функция жаяу жүргіншінің жылдамдығынан төмен жылдамдықта артқа жүргенде немесе артқа сырғу кезінде істейді.

Акселератор педалін басу тежеу механизмінің әсерін тоқтатады. Апаттық тежеу орындалмайды.

Апаттық тежеуден кейін толық тоқтағанға дейін кедергілерді одан әрі сканерлеуге болады. Сканерлеу үшін акселератор педалін аздап басып, жіберіп қалыңыз.

Акселератор педалін ұзақ басқан кезде автокөлік орнынан қозғалады. Кез келген уақытта қолмен тежеуге мүмкіндік бар.

«Тұрақ жүйелері» тарауының нұсқауларын орындаңыз.

Қауіпсіздік техникасы бойынша нұсқау

АБАЙЛАҢЫЗ

Жүйе жүргізушіні жол жағдайын дұрыс бағалау үшін жеке жауапкершіліктен босатпайды. Жүйелік шектеулерге байланысты жүйе жүргізушінің қатысуынсыз кейбір жол жағдайларына дұрыс жауап бере алмайды. Апатқа ұшырау, жарақат алу және материалдық зиян келтіру қаупі бар. Көлік жүргізу тәсілін жолдағы жағдайға бейімдеңіз. Жолдағы жағдайды қадағалаңыз, әрдайым рульге және тежеуге дайын болыңыз, тиісті жағдайларда белсенді әрекет етіңіз.

Датчиктер

Жүйені басқару келесі датчиктердің көмегімен жүзеге асырылады:

- w Артқы бампердегі ультрадыбыстық датчиктер.
- w Бүйірлік ультрадыбыстық датчиктер.

Тұраққа қою кезінде белсенді қашықтықты басқару жүйесін уақытша өшіру

Апаттық тежеуден кейін функцияны басқару дисплейінде уақытша сөндіруге болады. Сәйкес хабарлама көрсетіледі.

1. «Конфигурировать» (Конфигурациялау)
2. «Временно деактивировать» (Уақытша сөндіру)

Қоршаған ортаның осы жағдайларында одан әрі қозғалыс кезінде одан әрі апаттық тежеу орындалмайды.

Тұраққа қою кезіндегі қашықтықты бақылау жүйесін қайта қосқан кезде функция автоматты түрде белсендіріледі.

Баптаулар

Автокөліктің қай бөліктері жүйемен қорғалатынын реттеуге болады.

1.  «Приложения» (Қолданбалар) мәзірі
2. «Автомобиль» (Автокөлік)
3. «Настройки вождения» (Жүргізу баптаулары)
4. «Система помощи водителю» (Жүргізушінің көмекші жүйесі)
5. «Парковка и маневрирование» (Тұраққа қою және маневр жасау)
6. «Экстр. торможение Active PDC» (Active PDC шұғыл тежеу)
7. Қажетті баптауды таңдаңыз.

Индикация



Жүйе араласқан кезде сәйкес хабарламасы бар таңба көрсетіледі.

Жүйе жұмысының физикалық шектері

Жалпы ережелер

«Тұрақ жүйелері» тарауында көрсетілген жүйенің шектеулерін қарастырыңыз.

Тұрақ маневрінің көмекшісі

Жұмыс істеу принципі

Тұраққа қою кезінде маневр жасау көмекшісі жол төсеміне параллель және перпендикуляр тұраққа қою кезінде көмектеседі.

Ультрадыбыстық датчиктер алдыңғы жүріспен баяу қозғалған кезде автокөліктің екі жағындағы қоршаған кеңістікті сканерлейді. Сәйкес келетін тұрақ орындары анықталған нысандар, мысалы, тұраққа қойылған автокөліктер туралы деректердің негізінде анықталады. Жүйенің күйі көрсетіледі.

Механикалық беріліс қорабы: жүйе тұрақтың оңтайлы траекториясын есептейді және тұраққа қойған кезде рульдік басқаруды өзіне алады.

M Steptronic Sport спорттық беріліс қорабы: жүйе тұрақтың оңтайлы траекториясын есептейді және тұраққа қойған кезде автокөлікті басқаруды басқарады.

Жүйенің жұмыс принципі мен басқаруы келесі кезеңдерге бөлінеді:

w Тұрақ орнын табу.

w Қосу.

w Тұраққа қою.

Тұраққа қою процесі автоматты түрде жүзеге асады.

Жалпы ережелер

«Тұрақ жүйелері» тарауының нұсқауларын орындаңыз.

Жүйесіздік техникасы бойынша нұсқаулар

АБАЙЛАҢЫЗ

Жүйе жүргізушіні жол жағдайын дұрыс бағалау үшін жеке жауапкершіліктен босатпайды. Жүйелік шектеулерге байланысты жүйе жүргізушінің қатысуынсыз кейбір жол жағдайларына дұрыс жауап бере алмайды. Апатқа ұшырау, жарақат алу және материалдық зиян келтіру қаупі бар. Көлік жүргізу тәсілін жолдағы жағдайға бейімдеңіз. Жолдағы жағдайды қадағалаңыз, әрдайым рульге және тежеуге дайын болыңыз, тиісті жағдайларда белсенді әрекет етіңіз.

АБАЙЛАҢЫЗ

Жүйе жиектасты басып өтуі немесе оған соғылуы мүмкін, бұл апатқа әкелуі мүмкін. Жарақат алу және мүлікке зиян келтіру қаупі бар. Жол жағдайын қадағалаңыз және тиісті жағдайларда дереу әрекет етіңіз.

Тұрақ әдістері

Тұраққа қою кезіндегі маневр жасау шебері келесі функцияларды қолдайды:

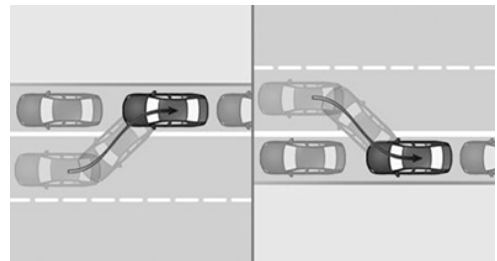

Бойлай тұраққа қою: артқы жүріспен жол төсеміне параллель тұраққа қою.

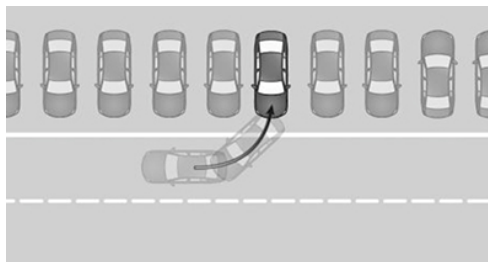

Перпендикуляр тұраққа қою: артқы жүріспен жол төсеміне перпендикуляр тұраққа қою.

Датчиктер

Тұрақ маневрінің шебері келесі датчиктермен басқарылады:

- w Алдыңғы/артқы бампердегі ультрадыбыстық датчиктер.
- w Бүйірлік ультрадыбыстық датчиктер.

Жұмыс істеу үшін қажетті шарттар

Тұрақ орындарын өлшеу

- w 35 км / сағ жоғары емес жылдамдықпен алдыңғы жүріспен тікелей қозғалыс.
- w Тұрақта тұрған автокөліктер қатарына дейінгі максималды қашықтық: 1,5 м.

Қолайлы тұрақ орны

Бойлай тұраққа қою:

- w Анықталған нысанның, мысалы, тұраққа қойылып жатқан автокөліктің минималды ұзындығы шамамен 1 м.
- w Екі нысан арасындағы ең аз алшақтық ұзындығы: көлік құралының жеке ұзындығы плюс шамамен 0,8 м.
- w Минималды тереңдік: шам. 1,5 м.

Перпендикуляр тұрақ:

- w Анықталған нысанның, мысалы, тұраққа қойылып жатқан автокөліктің минималды ұзындығы шамамен 1 м.
- w Аралықтың минималды ені: көлік құралының өз ені плюс шам. 0,7 м.
- w Минималды тереңдік: көлік құралының өз ұзындығы.

Тұрақ орындарының тереңдігін перпендикуляр тұраққа қою кезінде жүргізуші өз бетінше бағалауы керек. Техникалық шектеулерге байланысты жүйе көлденең тұраққа қою кезінде бос орындардың тереңдігін тек шамамен анықтай алады.

Тұраққа қою процесі

- w Есіктер мен жүксалғыш жабық.
- w M Steptronic спорттық беріліс қорабы: жүргізушінің қауіпсіздік белбеуі тағылған.

Индикация

Тұрақ орнын іздеудің ағымдағы күйі оң жақтағы басқару панелінде көрсетіледі.

Бойлық немесе перпендикуляр тұраққа қоюға арналған орындарды айқын анықтағаннан кейін жүйе автоматты түрде сәйкес тұраққа қою әдісін белгілейді. Бойлық немесе көлденең бағытта тұраққа қоюға болатын тұрақ орындары бар болған жағдайда басқару дисплейінде екі нұсқа да көрсетіледі. Тұрақ орнын таңдау тұраққа қою бағытын анықтайды.





Дыбыстық сигналды қосу/өшіру

Дұрыс тұрақ орындары үшін дыбыстық сигнал қосулы және өшірулі болуы мүмкін.

1. ■■ «Приложения» (Қолданбалар) мәзірі
2. «Автомобиль» (Автокөлік)
3. «Настройки вождения» (Жүргізу баптаулары)
4. «Система помощи водителю» (Жүргізушінің көмекші жүйесі)
5. «Парковка и маневрирование» (Тұраққа қою және маневр жасау)
6. «Звуковой сигнал при доступн.» (Қолжетімді болған жағдайда дыбыс сигналы)

Тұраққа қою кезінде маневр жасау көмекшісінің көмегімен тұраққа қою

1. Тұрақ орнын табу үшін тұрақта тұрған автокөліктерден максималды 1,5 м қашықтықта шамамен 35 км/сағ жылдамдықпен жүріңіз.
 Тұрақ орнын іздеу функциясы белсендірілген.
2.  Түймені басыңыз немесе артқы жүріс берілісін қосыңыз.
Тұрақ жүйелерінің индикаторы көрсетіледі.
Тұрақ орнын іздеу күйі және ықтимал тұрақ орындары басқару дисплейінде көрсетіледі.
3. Ұсынылған тұраққа қою әдісін таңдаңыз.
 Жасыл: жүйе тұраққа қою процесін қолданады.
4. Басқару дисплейіндегі нұсқауларды орындаңыз.
Механикалық беріліс қорабы: оңтайлы тұрақ позициясына жету үшін, берілісті тыныштық күйіне ауыстырғаннан кейін автоматты басқару процесі аяқталғанша күтіңіз.

M Steptronic спорттық беріліс қорабы: тежегіш жылдамдықты төмендетуге мүмкіндік береді. Тағы бір араласу жүйенің жұмысын тоқтатады. Тұраққа қою рәсімі аяқталғаннан кейін селектордың тұтқасы Р күйіне өтеді.

Экспорттық нұсқаға байланысты тұраққа қою кезіндегі қашықтықты бақылау жүйесінің үзік немесе үздіксіз дыбыс сигналы беріледі.

Басқару дисплейінде тұраққа қоюды аяқтау көрсетіледі.

5. Қажет болса, тұрақ қалпын реттеңіз.

Тұраққа қою кезінде маневр жасау көмекшісінің жұмысын қолмен үзу

Тұраққа қою кезінде маневр жасау көмекшісінің жұмысын кез келген уақытта қолмен тоқтатуға болады, мысалы:



- w Түймені басыңыз
- w  «Ассистент парков.» (Тұраққа қою көмекшісі): басқару дисплейіндегі таңбаны таңдаңыз.

Тұраққа қою кезінде маневр жасау көмекшісінің жұмысын автоматты түрде тоқтату

Жүйе келесі жағдайларда автоматты түрде жұмысын тоқтатады:

- w Рульді ұстаған кезде немесе өзін-өзі басқарған кезде.
- w Немесе қарлы не тайғақ жол төсемінде.
- w Қажет болса, күрделі кедергілер болған кезде, мысалы, жиіктік тас.
- w Күтпеген кедергілер кезінде.

- w Тұраққа қою кезіндегі қашықтықты бақылау жүйесі (PDC) көрсетіп тұрған тым аз қашықтықтарда.
- w Тұраққа қою үшін максималды қозғалыс санынан немесе тұрақ ұзақтығынан асып кетсе.
- w Басқару дисплейіндегі басқа мүмкіндіктерге ауысқанда.

Механикалық беріліс қорабы:

- w Басқару дисплейіндегі нұсқауларға сәйкес келмейтін берілісті таңдаған кезде.
- w Шамамен 10 км/сағ-тан жоғары жылдамдық кезінде
- w Бұрылыс көрсеткіші тұраққа қарсы жақтан қосылады.

M Steptronic спорттық БҚ:

- w Жүксалғыш ашық.
- w Есік ашық болса.
- w Тұрақ тежегішін қосқан кезде.
- w Акселератор педалін немесе селектор тұтқасын басқан кезде.
- w Автокөлік қозғалмай тұрған кезде тежегіш педалі ұзағырақ басылып тұрады.
- w Жүргізушінің қауіпсіздік белдігін шешкен кезде.

Белгілі бір мән-жайларда автокөлік параметрлерін басқару жүйесінің хабары көрсетіледі.

Тұраққа қою процесін жалғастыру

Қажет болса, үзілген тұраққа қою процесін жалғастыруға болады.

Ол үшін тұраққа қою кезіндегі маневр жасау көмекшісін қайта қосыңыз және басқару дисплейіндегі нұсқауларды орындаңыз.

Жүйе жұмысының физикалық шектері

Жалпы ережелер

«Тұрақ жүйелері» тарауында көрсетілген жүйенің шектеулерін қарастырыңыз.

Тұраққа қою кезіндегі көмекші жүйе жоқ

Тұраққа қою кезінде маневр жасау көмекшісі келесі жағдайларда тұраққа қоюға көмектеседі:

- w Тар бұрылыстарда.
- w Диагональ тұрақ орындары үшін.
- w Асфальтта тек сызықтармен белгіленген тұрақ орындары үшін. Жүйе объектілерге бағытталған.
- w Арнайы тұрақтар үшін, мысалы, автоматты тосқауылдары бар ақылы тұрақтар немесе механикалық тұрақ жүйелері үшін.

Функциялық шектеулер

Функция мысалы, келесі жағдайларда шектеулі болуы мүмкін:

- w Қиыршық тас жамылғысы сияқты біркелкі емес негізде.
- w Тайғақ негізде.
- w Тік өрлер мен еңістерде.
- w Тұрақ орнында жапырақтар немесе қар жиналған кезде.
- w Өлшенген тұрақ орнын өзгерткен кезде.
- w Шұңқырлар немесе арықтар болған кезде, мысалы, порттың шетінде.
- w Қолайсыз бос тұрақ орындарын тану және қолайлы бос тұрақ орындарын танымау мүмкін.



Жұмыс ақауы

Автокөлік параметрлерін бақылау жүйесінің хабарламасы көрсетіледі.

Тұраққа қою кезінде маневр жасау көмекшісі істемей тұрған болуы мүмкін. Жүйені тексерту үшін уәкілетті АТҚКС-ке, басқа білікті АТҚКС-ке немесе мамандандырылған ТҚКС-ке хабарласыңыз.

Артқа жүру көмекшісі

Жұмыс істеу принципі

Артқа жүру көмекшісі артқа жүргенде көмектеседі, мысалы, көру мүмкіндігі нашар жерлерден және тар тұрақ орындарынан шыққанда және күрделі жол жағдайларында.

Жалпы ережелер

Автокөлік соңғы қозғалыстардың траекториясын сақтайды. Сақталған траектория бойынша автокөлік автоматтандырылған рульмен басқару режимінде артқа шыға алады.

Жүйе басқаруды өзіне алады. Жылдамдықты акселератор педальмен және тежегіштермен реттеуді жүргізуші жүзеге асырылуы тиіс.

50 м-ден асырмай сақталады.

«Тұрақ жүйелері» тарауының нұсқауларын орындаңыз.

Қауіпсіздік техникасы бойынша нұсқаулар

АБАЙЛАҢЫЗ

Жүйе жүргізушіні жол жағдайын дұрыс бағалау үшін жеке жауапкершіліктен босатпайды. Жүйелік шектеулерге байланысты жүйе жүргізушінің қатысуынсыз кейбір жол жағдайларына дұрыс жауап бере алмайды. Апатқа ұшырау, жарақат алу және материалдық зиян келтіру қаупі бар. Көлік жүргізу тәсілін жолдағы жағдайға бейімдеңіз.

Жолдағы жағдайды қадағалаңыз, әрдайым рульге және тежеуге дайын болыңыз, тиісті жағдайларда белсенді әрекет етіңіз.

АБАЙЛАҢЫЗ

Жүйе жиектасты басып өтуі немесе оған соғылуы мүмкін, бұл апатқа әкелуі мүмкін. Жарақат алу және мүлікке зиян келтіру қаупі бар. Жол жағдайын қадағалаңыз және тиісті жағдайларда дереу әрекет етіңіз.

Жұмыс істеу үшін қажетті шарттар

- w Траекторияны сақтау үшін үзіліссіз алға қарай жүріңіз.
- w Жол кесіндісін сақтау үшін сағатына 35 км-ден аспайтын жылдамдықпен жүріңіз.
- w Динамикалық тұрақтылықты бақылау жүйесі іске қосылды.

Автоматты басқару режимінде артқа жүру

1. Жүруге дайындық күйін қосыңыз.



2. Қозғалмайтын автокөлікте түймені басыңыз немесе артқа жүру берілісін қосыңыз.

Тұрақ жүйелерінің индикаторы көрсетіледі.

3.  «Асс.дв.задн.хода» (Артқа жүру көмекшісі)

Басқару дисплейіндегі нұсқауларды орындаңыз.

4. Қолыңызды рульден алып тастап, қозғалысты акселератор мен тежегіш педальдарымен басқара отырып, ақырын артқа қарай жүріңіз.

 Жасыл: жүйе рульді басқарады.

Артқа жүру кезінде автокөліктің айналасындағы кеңістікті бақылаңыз.

Егер кедергілер пайда болса, дереу тоқтап, автокөлікті өзіңіз басқарыңыз.

Тұраққа қою кезінде қашықтықты бақылау жүйесінің нұсқауларын орындаңыз.

5. Сақталған жол сегментінің соңына дейін дыбыс сигналы естіліп, хабарлама көрсетіледі.

Кәдімгі трафикке оралу сәтінен кешіктірмей тоқтаңыз және автокөлікті басқаруды өзіңізге алыңыз, мысалы, алға жүру берілісін қосу арқылы.

Арты жүріспен жүру көмекшісінің жұмысын қолмен тоқтату

Артқа жүру көмекшісі көмектесетін артқа жүруді қолмен тоқтатуға болады:

- w Сенсорлы экран арқылы:

 «Асс.дв.задн.хода» (Артқа жүру көмекшісі)



- w Түймені басыңыз

Артқа жүру көмекшісінің жұмысын автоматты түрде тоқтату

Жүйе келесі жағдайларда автоматты түрде жұмысын тоқтатады:

- w Рульді ұстаған кезде немесе өзін-өзі басқарған кезде.
- w Селектор тұтқасын артқа жүру күйінен басқа күйге ауыстырған кезде.

- w Жүргізушіге көмек көрсету жүйелерін іске қосқанда немесе араласқанда.

- w Ұзақ уақыттан кейін қозғалмайтын автокөлікте.

- w Сақталған жолақтан артқа жүріп шыққан кезде, мысалы, рульдің максималды бұрылу бұрышы.

- w Егер басқару дисплейіндегі индикация хабарламалармен қабаттасса.

- w Тайғақ бетте.

- w Көліктің шайқалуы кезінде, мысалы, беткейде.

- w Қоршаған орта жағдайлары өзгерген кезде.

- w Шамамен 9 км/сағ-тан жоғары жылдамдықта.

Жүйе жұмысының физикалық шектері

- w Арты жүріспен жүргендегі максималды жылдамдық шамамен 9 км/сағ-пен шектеледі.

Шамамен 7 км/сағ жылдамдықта алдын ала ескерту беріледі.

Максималды жылдамдықтан асқан кезде функцияның орындалуын тоқтайды.

- w Рульді бұрудың үлкен бұрыштарымен өтілген жол учаскесі сақталған кезде, артқа жүрген кездегі жүйенің жұмысы шектеулі.

Әртүрлі факторлар жолдың сақталған бөлігінде артқа жылжу кезінде бүйірлік ауытқуларға әкелуі мүмкін. Оларға, мысалы, келесі факторлар жатады:

- w Жол бөлігі сақталғанда, қозғалыссыз автокөліктегі рульдің қозғалысы.

- w Жылдамдық жол сегментіне бейімделмейді.

- w Белгілі динамикалық қасиеттер: мысалы, жол төсемінің көлбеулері, өрлер немесе тайғақ жабын.
- w Басқа шиналар немесе ауа райының қолайсыздығы сияқты өзгерген қоршаған орта жағдайлары сияқты жол сегментін сақтау және өту кезіндегі үлкен айырмашылық.

Сонымен қатар «Тұрақ жүйелері» бөлімінде көрсетілген жүйенің шектеулерін ескеріңіз.

Қозғалыс жайлылығы

Автокөліктің жабдықталуы

Бұл тарауда тіпті нақты автокөлікте жоқ болса да, модельге байланысты қазір қолжетімді немесе алдағы уақытта қолжетімді болатын жинақтама нұсқалары, жүйелер мен функциялар сипатталған.

Қосымша ақпарат:

Көлік құралының жинақтамасы, [9-бетті](#) қараңыз.

Бейімделетін М аспасы

Жұмыс істеу принципі

Амортизаторларды арнайы реттеудің арқасында жүйе спорттық жүргізу мәнерінде немесе тегіс емес жол жабынында шанақтың қозғалысын азайтады.

Автокөліктің күйіне және жүргізу тәсіліне байланысты қозғалыс динамикасы мен қозғалыс жайлылығы артады.

Шолу

Автокөліктегі түйме

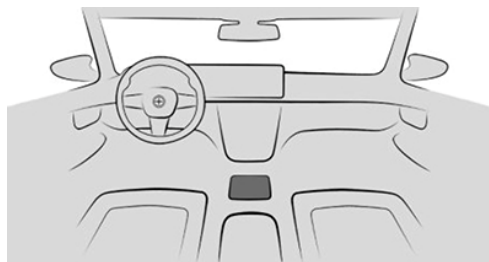

SETUP

БАПТАУ

Бағдарлама

Бағдарлама	Амортизаторларды реттеу нұсқалары
„COMFORT“	Жайлылыққа бағытталған.
„SPORT“	Теңгерімделген.
„SPORT PLUS“	Бірізді спорттық.

Арнаны таңдау

Перненің көмегімен



Түймені басып, басқару дисплейінде қажет бағдарламаны таңдаңыз.

iDrive арқылы

Бейімделетін М аспасы баптауларын «М баптауы» мәзірінде орнатуға болады.

Қосымша ақпарат:

М баптауы, [239-бетті](#) қараңыз.

Аспаптар тақтасындағы көрсеткіш



М баптауының индикаторы іске қосылған кезде таңдалған бағдарлама құралдар жиынтығында көрсетіледі.

Қосымша ақпарат:

Орталық индикатор өрісі, [170-бетті](#) қараңыз.

Микроклимат

Автокөліктің жабдықталуы

Бұл тарауда тіпті нақты автокөлікте жоқ болса да, модельге байланысты қазір қолжетімді немесе алдағы уақытта қолжетімді болатын жинақтама нұсқалары, жүйелер мен функциялар сипатталған.

Қосымша ақпарат:

Көлік құралының жинақтамасы, 9-бетті қараңыз.

Кондиционерді басқару

Шолу



Кондиционер мәзіріндегі функциялар

Таңба	Функция
	Кондиционер жүйесін қосыңыз/өшіріңіз.
AUTO	Автоматты бағдарлама.
22.0°C	Автокөлік салонындағы температура.
A/C	Салқындату функциясы.
MAX A/C	Максималды салқындату.
	Рециркуляция режимі.

Таңба	Функция
	Автоматты рециркуляция.
	Сыртқы ауа.
	Ауа мөлшері.
	Ауа легін тарату.
SYNC	SYNC бағдарламасы.
	Орындық жылытқышы.
	Орындықтарды белсенді түрде желдету.
	Рульді жылыту.

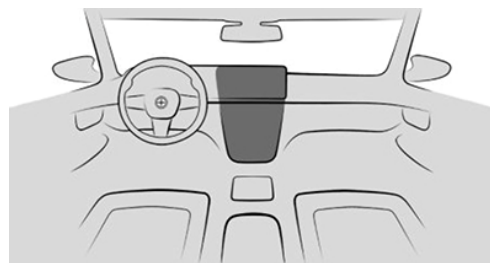
Түймелер, кондиционер жүйесі



Таңба	Функция
	Жібiту режимi.
	Артқы әйнекті жылыту.

Түймелер, салонның артқы бөлігіндегі кондиционер жүйесі

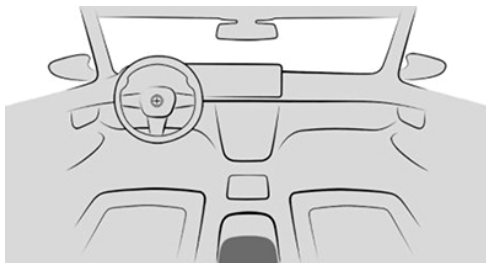

Таңба	Функция
	Автоматты бағдарлама.
	Температура.
	Ауа легін тарату.
	Өшіру.

Кондиционер функцияларын шығару

Кондиционер мәзірін iDrive арқылы шақыруға болады:



-  Мәзір жолағында кондиционер мәзірінің таңбасын басыңыз.

Немесе:

-  «Приложения» (Қолданбалар) мәзірі
- «Автомобиль» (Автокөлік)
- «Климат-контроль»

Кондиционер жүйесін қосу/өшіру

Ауа баптау жүйесін iDrive арқылы қосуға немесе өшіруге болады.

-  Мәзір жолағында кондиционер мәзірінің таңбасын басыңыз.
-  Қосу және өшіру үшін түймені басыңыз.



Барлық кондиционер жүйесі соңғы таңдалған баптау бойынша қосылады немесе өшіріледі.

Кондиционер жүйесі қосулы кезде кондиционердің бөлек функцияларын өшіруге болады.

Автокөлікте ұзақ отырған кезде және, мысалы ұйықтаған кезде ауа баптау жүйесі өшірулі тұрған жағдайда жеткілікті деңгейде желдетуді қамтамасыз етіңіз.

Баптаулар

iDrive көмегімен кондиционердің функцияларын жеке баптауға болады, мысалы, келесі функцияларды.

-  Орындықтарды жылытқышының қарқындылығы.
-  Автономды желдету жүйесі.

-  Мәзір жолағында кондиционер мәзірінің таңбасын басыңыз.
- «Индивидуал. настройки» (Жеке баптаулар) немесе «Общие настройки» (Жалпы баптаулар)
- Қажетті баптауды таңдаңыз.



Кондиционер жүйесін салонның артқы бөлігінде қосу/өшіру

Жұмыс істеу үшін қажетті шарттар

- w Кондиционер жүйесі қосулы тұр.
- w Жібіту режимі өшіп тұру.

iDrive арқылы



1. Мәзір жолағында кондиционер мәзірінің таңбасын басыңыз.
2. «Индивидуал. настройки» (Жеке баптаулар)
3. «Второй ряд сидений» (Орындықтардың екінші қатары)
4. «Кондиционирование сзади» (Артқы кондиционер)
5. Қажетті баптауды таңдаңыз.

Егер келесі баптау тандалса, салонның артқы бөлігіндегі кондиционерлеу жүйесі қозғалтқышты әр іске қосқан сайын автоматты бағдарламадағы температураның стандартты баптауларын қосады:

«Активировать со стандартными настройками» (Стандартты баптаумен іске қосу)

Қосымша ақпарат:

Тыныштық күйі, 48-бетті қараңыз

Түйменен қосу

Келесі түймелердің бірін басыңыз:

- w Температура.
- w Автоматты бағдарлама.
- w Ауа легінің таралуын қолмен реттеу.

Түйменің көмегімен өшіру:



Түймені басыңыз.

Салонның артқы бөлігіндегі кондиционерлеу жүйесін блоктау



1. Мәзір жолағында кондиционер мәзірінің таңбасын басыңыз.
2. «Индивидуал. настройки» (Жеке баптаулар)
3. «Второй ряд сидений» (Орындықтардың екінші қатары)
4. «Блокировать кондиц. сзади» (Артқы кондиционерді бұғаттау)

Автоматты бағдарлама

Жұмыс істеу принципі

Автоматты бағдарлама автокөлік салонында жағымды микроклимат жасайды, оны температураны орнату және басқа баптауларды өз қолауыңыз бойынша реттеу арқылы реттеуге болады.

Автоматты бағдарлама салонды автоматты режимде салқындатады, желдетеді немесе қыздырады.

Жалпы ережелер

Тиісті жинақтаманы таңдаған кезде автоматты бағдарлама сыртқы температураға, салонның ауа температурасына, күн сәулесіне, орындықтың бос/бос емес болуына және бапталған температураға байланысты келесі кондиционер функцияларын автоматты түрде ең жақсы жолмен баптайды:

- w Ауа мөлшері.
- w Ауа легін тарату.
- w Температура.
- w Орындық жылытқышы.
- w Рұльді жылыту.

Жолаушылардың қажеттіліктеріне сәйкес төмен энергия шығыны мен ауа баптауды

қамтамасыз ету үшін автоматты бағдарлама орындықтардың бос болмауын ескереді.

Булану датчигі әйнектің тұмандануын мүмкіндігінше болдырмау үшін автоматты бағдарламаны бір уақытта басқарады.

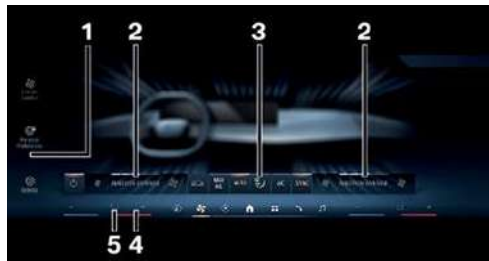

Шолу



1. Баптаулар
2. Ауа ағынының қарқындылығы
3. Кондиционер функцияларының панелі
4. Температура
5. Орындық жылытқышы
Орындықтарды белсенді желдету

Автоматты бағдарламаны қосу/өшіру

Жүйені iDrive арқылы қосуға және өшіруге болады.

1.  Мәзір жолағында кондиционер мәзірінің таңбасын басыңыз.
2.  Автоматты бағдарлама түймесін басыңыз.

Салонның артқы бөлігіндегі кондиционерлеу жүйесінің автоматты бағдарламасын қосу/өшіру

Перненің көмегімен

-  Түймені басыңыз.
- Автоматты бағдарлама қосылған кезде түймеде жарықдиод жаңады.

Қарқындылық баптаулары

Автоматты бағдарлама іске қосылған кезде, кондиционердің жеке функцияларының қарқындылығы, мысалы, орындық жылытқышы, жеке-жеке реттелуі мүмкін.

1.  Мәзір жолағында кондиционер мәзірінің таңбасын басыңыз.
2. «Индивидуал. настройки» (Жеке баптаулар)
3. Қажетті баптауды таңдаңыз.

Әрбір деңгейге қарқындылықты реттеудің белгілі диапазоны орнатылған.

Көлік қозғалысы кезінде сақталған деректер үлгілеріне байланысты қарқындылық динамикалық түрде түзеледі. Көлік қозғалысы кезінде қарқындылықты қолмен арттыру немесе азайту қажет емес.

Жеке таңдалған кондиционер функциясының баптаулары сақталып, автокөлікті оталдырғаннан кейін автоматты түрде іске қосылады.

Индикация

Мәзір жолағындағы индикатор бапталған температура мен салондағы ауа температурасы арасындағы температура айырмашылығын көрсетеді:



- w Температура индикаторының жанындағы қызыл немесе көк жолақ қызу немесе салқындау процесінің барысын көрсетеді.
- w Жолақ жоғалып кетсе, бұл салондағы бапталған ауа температурасына жеткенін білдіреді.

Кондиционердің белсенді функциялары, мысалы, орындық жылытқышы, мәзір жолағында таңбалар түрінде көрсетіледі.

Температура

Жұмыс істеу принципі

Кондиционер жүйесі бапталған температураға дейін салқындатады немесе қыздырады және содан кейін тұрақты температураны сақтайды.

Жалпы ережелер

Температураны жиі реттей бермеңіз. Әйтпесе кондиционер жүйесі берілген температураны реттеуге үлгермейді.

Температураны баптау



Қажетті температура мәзір жолағында жүргізуші мен алдыңғы жолаушы үшін бөлек реттеледі.

- w **+** Температураны арттыру.
- w **-** Температураны төмендету.

Кондиционер жүйесінің температурасын салонның артқы бөлігінде баптау

iDrive көмегімен



1. Мәзір жолағында кондиционер мәзірінің таңбасын басыңыз.
2. «Индивидуал. настройки» (Жеке баптаулар)
3. «Второй ряд сидений» (Орындықтардың екінші қатары)
4. Қажетті температураны реттеу.

Перненің көмегімен



Қажетті температураны баптау үшін түйменің сол немесе оң жағын басыңыз.

Дененің жоғарғы жағының температурасы

Жалпы ережелер

Дененің жоғарғы жағындағы ауа температурасын реттеуге болады.

Нәтижесінде жүргізуші мен жолаушыларға арналған салондағы орнатылған ауа температурасы өзгермейді.

Дененің жоғарғы жағындағы температураны реттеу



1. Мәзір жолағында кондиционер мәзірінің таңбасын басыңыз.
2. «Индивидуал. настройки» (Жеке баптаулар)
3. «Регул. темп. для верх. части тела» (Дененің жоғарғы бөлігіне арналған температураны реттеу)
4. Температураны арттырыңыз немесе төмендетіңіз.



Ауа беру көлемі

Жұмыс істеу принципі

Желдеткішпен қамтамасыз етілетін ауа мөлшері қажет болған жағдайда реттеледі. Көлік құралының аккумулятор батареясының қорын үнемдеу үшін қажет болған жағдайда ауа мөлшері азаяды.

Ауа көлемін баптау

Ауа көлемін iDrive көмегімен реттеуге болады:

1.  Мәзір жолағында кондиционер мәзірінің таңбасын басыңыз.
2.  Қажетті баптауды таңдаңыз.

Автоматты бағдарлама

- w Ауаны көбейту үшін ауа мөлшерінің үлкен таңбасын таңдаңыз.
- w Ауаны азайту үшін ауа мөлшерінің кішкентай таңбасын таңдаңыз.

Қол режимі

- w Көрсеткіні жоғары бағытта түртіңіз: ауа мөлшері артады.
- w Көрсеткіні төмен бағытта түртіңіз: ауа мөлшері азаяды.

Ауа легін тарату

Жұмыс істеу принципі

Қол режимінде ауа ағындарының таралуын өз қалауыңыз бойынша реттеуге болады.

Ауа легінің таралуын реттеу

Ауа ағындарының таралуын iDrive көмегімен орнатуға болады:

1.  Мәзір жолағында кондиционер мәзірінің таңбасын басыңыз.
2.  Кондиционер функциялары тақтасындағы ауа ағындарының таралу таңбасын басыңыз.
3. Қажетті баптауды таңдаңыз:
 - w Ауа ағынын аяқ қоятын кеңістікке бағыттаңыз, 1-көрсеткі.
 - w Ауа ағынын дененің үстіңгі бөлігі аймағына бағыттаңыз, 2-көрсеткі.
 - w Ауа ағынын алдыңғы әйнекке қарсы туралаңыз, 3-көрсеткі.

Таңдалған ауа легінің таралуы көрсетіледі.

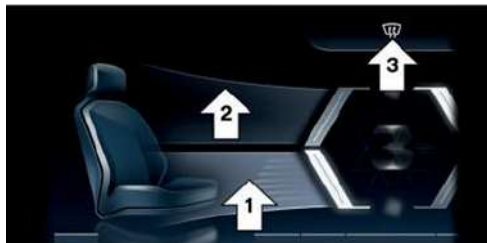

Салонның артқы бөлігіндегі кондиционерлеу жүйесінің ауа ағындарын бөлуді баптау

-  Түймені қайта басыңыз. Қажетті баптауды таңдаңыз.

Таңдалған ауа ағынының таралуы салонның артқы жағындағы кондиционер жүйесінің дисплейінде көрсетіледі.

Салқындату функциясы.

Жұмыс істеу принципі



Салқындату функциясының көмегімен салондағы ауа салқындатылады, құрғатылады және бапталған температураға байланысты қайтадан жылиды.

Жұмыс істеуге қажетті шарт

Пайдалануға дайын немесе жүруге дайын режимі қосұлы.

Кондиционер функциясын қосу/өшіру

IDrive көмегімен салқындату функциясын қосуға немесе өшіруге болады:

-  Мәзір жолағында кондиционер мәзірінің таңбасын басыңыз.
-  Салқындату функциясы түймесін басыңыз.

Салқындату функциясы ауаны құрғату және әйнектің булануын болдырмау үшін рециркуляция режимінде автоматты түрде қосылады.

Белгілі бір ауа-райы жағдайында, жүруге дайын режимін қосқаннан кейін, алдыңғы және бүйір әйнектер қысқа мерзімге булануы мүмкін.

Автокөліктің ауа баптау жүйесінде сұйық конденсат түзілуі мүмкін. Автокөліктің астынан сұйық конденсаттың ағуы техникалық тұрғыдан негізделген және ол бұзылу белгісіне жатпайды.

Максималды салқындату

Жұмыс істеу принципі



«Максималды салқындату» функциясы салонды тез және қарқынды салқындатуға мүмкіндік береді.

Минималды температура мен ауаның максималды мөлшері автоматты түрде бапталады.

SYNC бағдарламасы қосылып тұрса, салонның артқы жағындағы функция автоматты түрде іске қосылады.



Жұмыс істеуге қажетті шарт

Максималды салқындату келесі жағдайларда орындала алады:

-  Сыртқы температура шамамен 0-тан жоғары.
-  Жүруге дайын режимі қосұлы.

Максималды салқындатуды қосу/өшіру

IDrive көмегімен максималды салқындату функциясын қосуға немесе өшіруге болады:

-  Мәзір жолағында кондиционер мәзірінің таңбасын басыңыз.
-  Максималды салқындату үшін түймені басыңыз.

Ауа дененің жоғарғы бөлігіне ауа өткізгіштерден соғады. Дефлекторларды ашыңыз.

Рециркуляция режимі

Жұмыс істеу принципі

Көшеден жағымсыз иіс немесе газбен ластануы болса, салонға сыртқы ауаның кіруін жауып қоюға болады. Бұл кезде салондағы ауа сыртқа шықпай ішінде айналып жүре береді.

Сыртқы ауаның сапасына байланысты салонға автоматты рециркуляция функциясымен сыртқы ауа жіберіледі немесе салондағы ауа айналып жүре береді.

Рециркуляция режимі өшірілген кезде салонға сыртқы ауа жіберіледі.

Жалпы ережелер

Әйнектер буланып кетсе, рециркуляция режимін өшіріңіз.

Рециркуляция режимінде салондағы ауа сүзгісі сырттан кірген ауаны немесе ішінде айналып жүрген ауаны тазартады.

Ауаның рециркуляциясы режимін қосу/өшіру

IDrive көмегімен ауаның рециркуляциясы режимін қосуға немесе өшіруге болады:



1. Мәзір жолағында кондиционер мәзірінің таңбасын басыңыз.
2. Кондиционер функцияларының тақтасында ағымдағы жұмыс режимі көрсетіледі. Қажетті жұмыс режимі орнатылғанша экран түймесін басыңыз.



w Ауаның рециркуляция режимі.



w Сыртқы ауа.



w Ауаны автоматты түрде рециркуляциялау функциясы.

Жинақтама мен қоршаған орта жағдайларына байланысты, әйнектің булануын болдырмау үшін біраз уақыттан кейін ауаның рециркуляция режимі автоматты түрде өшеді.

SYNC бағдарламасы

Жұмыс істеу принципі

SYNC бағдарламасы іске қосылып тұрғанда, жүргізуші жақтағы баптауларды алдыңғы жолаушы жаққа және салонның артқы жағындағы жолаушыға қолдануға болады.

SYNC бағдарламасы өшірулі кезде жайлылықты оңтайландыру үшін автоматты бағдарлама орындықтардың бос/бос емес болуына байланысты келесі баптауларды автоматты түрде орындайды:

- w Егер алдыңғы жолаушының орындығы бос болса, алдыңғы жолаушы жағына жүргізуші жағының баптаулары қолданылады.
- w Егер салонның артқы жағындағы орындықтар бос болса, салонның артқы бөлігіне арналған стандартты баптаулар қолданылады.

Орындықтарға қайтадан кісі отырған кезде соңғы орындалған баптаулар қайта іске қосылады.

Жалпы ережелер



Келесі баптауларды қолдануға болады:



- w Температура.
- w Ауа легін тарату.
- w Автоматты бағдарлама.

SYNC бағдарламасын қосу/өшіру

SYNC бағдарламасын iDrive арқылы қосуға және өшіруге болады.

1.  Мәзір жолағында кондиционер мәзірінің таңбасын басыңыз.
2.  SYNC бағдарламасының түймесін басыңыз.

Жолаушы жағында немесе салонның артқы жағында баптаулар өзгерген кезде бағдарлама автоматты түрде өшеді.

Жібіту режимі

Жұмыс істеу принципі

Жібіту режимінде мұз бен конденсат алдыңғы әйнектен және алдыңғы бүйірлік әйнектерден тез кетеді.

Мұз бен конденсатты кетіру үшін ауа мөлшері мен ауа температурасы автоматты түрде оңтайланады.

Ауа лектерінің таралуы алдыңғы және алдыңғы бүйір әйнектерге бағытталған.

Таза әйнек аз буланады. Алдыңғы әйнекті ішінен үнемі тазалап отырыңыз.

Әйнектер буланып кеткен кезде, булану датчигінің артықшылығын пайдалану үшін автоматты бағдарламаны қосыңыз.

Жібіту режимі қосылған кезде, максималды қуат беру үшін салонның артқы бөлігінде кондиционер жүйесі өшіріледі.

Жібіту режимін қосу/өшіру



Аспаптар тақтасында еріту режимінің түймесін басыңыз.

Жүйе қосұлы кезде түймедегі жарықдиод жанады.

Алдыңғы әйнек пен бүйірлік алдыңғы әйнектерге ауа берілетініне көз жеткізіңіз.

Артқы әйнектің жылытқышы

Жұмыс істеу принципі

Артқы әйнектің жылытқышы сыртқы температураға байланысты одан мұз бен конденсатты тез тазалауға мүмкіндік береді.

Біраз уақыттан кейін жылытқыш автоматты түрде өшеді.

Функционалдық талап

Жүруге дайын режимі қосұлы.

Артқы әйнек жылытқышын қосу/өшіру



Артқы әйнек жылытқышын қосу немесе өшіру үшін аспаптық панельдегі артқы әйнек жылытқышы түймесін басыңыз.

Түймедегі жарықдиод артқы әйнек жылытқышы қосұлы кезде жанады.

Орындық жылытқышы

Жұмыс істеу принципі

Жүйе орындықты қажеттігіне қарай жылытады.

Жалпы ережелер

Ұзақтығы 15 минуттан аспайтын аралық тоқтағаннан кейін қозғалыс жалғасқан жағдайда функциялар автоматты түрде қосылады және температураның соңғы баптауларын қолданады.

Орындық жылытқышын реттеу

Автоматты бағдарлама

Автоматты бағдарлама қосылған кезде орындықты жылыту қарқындылығын баптауға болады. Қозғалыс кезінде жылыту қуаты бапталған қарқындылыққа сәйкес автоматты түрде реттеледі.

Орындық жылытқышын қолмен реттеу

Жылыту қуатының деңгейін қолмен реттеуге болады:



1. Мәзір жолынан орындықтарды кондициялау таңбасын түртіңіз, 1-көрсеткі.



2. Қажет деңгей таңдалғанша экрандағы орындық жылытқышының түймесін түртіңіз, 2-көрсеткі.

Орындық жылытқышын сөндіру үшін экрандағы орындық жылытқышының түймесін басып тұрыңыз.

Орындықтарды белсенді желдету

Жұмыс істеу принципі

Қажет болса, жүйе орындықтар мен арқалықтарды салқындатады, осылайша жайлылықты қамтамасыз етеді.

Орындықтарды белсенді желдетуді реттеу

Автоматты бағдарлама

Автоматты бағдарлама қосылған кезде орындықтардың желдету қарқындылығын реттеуге болады. Қозғалыс кезінде желдету автоматты түрде реттелген қарқындылыққа сәйкес реттеледі.

Орындықтарды белсенді желдетуді қолмен баптау

Желдету сатысын қолмен реттеуге болады:



1. Мәзір жолынан орындықтарды кондициялау таңбасын түртіңіз, 1-көрсеткі.



2. Қажет деңгей таңдалғанша экрандағы орындық жылытқышының түймесін бірнеше рет түртіңіз, 2-көрсеткі.

Руль жылытқышы.

Жұмыс істеу принципі

Жүйе рульді қажет болған жағдайда жылытады.

Рульдің жылуын реттеу

Автоматты бағдарлама

Автоматты бағдарлама іске қосылған кезде рульді жылыту қарқындылығын реттеуге болады. Қозғалыс кезінде жылыту қуаты бапталған қарқындылыққа сәйкес автоматты түрде реттеледі.

Рульді жылытуды қолмен реттеу

Жылыту қуатының деңгейін қолмен реттеуге болады:



1. Мәзір жолынан орындықтарды кондициялау таңбасын түрткіңіз, 1-көрсеткі.



2. Қажетті деңгей таңдалғанша экрандағы руль деңгелегін жылыту түймесін басыңыз, 2 көрсеткі.

Желдету

Жұмыс істеу принципі

Желдету жүйесі автокөліктегі ауа ағындарының қозғалысын оңтайландыру үшін пайдаланушының таңдауы бойынша тікелей және жанама желдетуді баптау нұсқаларын ұсынады.

Жалпы ережелер

Дефлекторларды ашып, оларды ауаны тиімді үрлейтіндей етіп қаратыңыз.

Ауа легі орнатылған температураға сай айтарлықтай жылытады немесе салқындатады.

Салонның алдыңғы жағындағы желдету



Ауа ағынының бағытын және дефлектордағы ауа мөлшерін реттеу.

- w Ағын бағытын өзгерту: реттеу түймесін қажетті ағын бағытына қарай басыңыз.
- w Ауа мөлшерінің өзгеруі:
 - w Реттеу түймесін сағат тілінің бағытымен бұру: ауа мөлшері ортады.
 - w Реттеу түймесін сағат тілі бағытына қарсы бұру: ауа мөлшері азаяды.

Салонның артқы жағындағы желдету

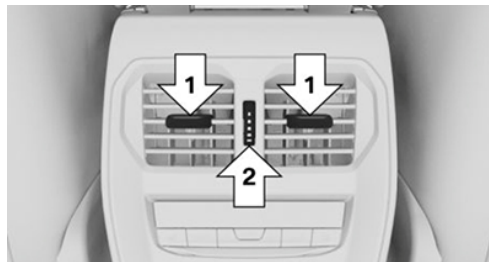

- w Ауа легінің бағытын өзгерту, 1-көрсеткілер.
- w Дефлекторларды икемді түрде ашу және жабу, 2-көрсеткі.

Желдетуді реттеу

Қажетті желдетуге сәйкес ауа легі тікелей жолаушыларға немесе жанына қарай бағытталады.

Ауа сапасы

Жалпы ережелер

Салондағы ауа сапасы келесі компоненттердің арқасында жақсарады:

- w Салонда зиянды заттар шығарындыларының жоқтығын тексеру.
- w Салонның ауа сүзгісі.
- w Температураны, ауа мөлшерін және ауаның қайта айналымы режимін реттеуге арналған кондиционер жүйесі.
- w Автономды желдету жүйесі.

Салонның ауа сүзгісі

Рециркуляция режимінде салондағы ауа сүзгісі сырттан кірген ауаны немесе ішінде айналып жүрген ауаны тазартады.

Жинақтамаға байланысты:

- w Шаң мен тозаң сыртқы ауаны кіргізгенде сүзіледі.
- w Ультра ұсақ шаң бөлшектерінің саны азаяды.
- w Газ тәріздес зиянды заттар сүзіледі.
- w Микробтық бөлшектер, вирустар мен аллергиялар сүзіледі.

Автокөлік өндірушісі автокөлікке техникалық қызмет көрсету кезінде салонның ауа сүзгісін ауыстыруды ұсынады.

Автономды желдету

Жұмыс істеу принципі

Автономды желдету қозғалыс басталғанға дейін салонда қажетті температураны орнатуға мүмкіндік береді. Бапталған температура мен қоршаған орта температурасына байланысты салон желдетіледі немесе көлік құралының түріне қарай қозғалтқыштың қалдық жылуымен жылиды.

Жалпы ережелер

Жүйені тікелей немесе жөнелту уақытын бағдарламалау арқылы қосуға және өшіруге болады.

Қосу сәті сыртқы температураға байланысты анықталады. Жүйе таңдалған жөнелту уақытына дейін уақытылы қосылады.

Жүйе біраз уақыттан кейін автоматты түрде өшеді. Өшірілгеннен кейін жүйе біраз уақыт жұмыс істей береді.

Жұмыс істеу үшін қажетті шарттар

- w Автокөлік тыныштық күйінде немесе пайдалануға дайын режимінде тұр.
- w Көлік құралының аккумулятор батареясы жеткілікті деңгейде зарядталған.
Автономды желдету жүйесі қосылған кезде аккумулятор батареясының заряды таусылады. Сондықтан аккумулятор батареясының қызмет ету мерзімін үнемдеу үшін максималды қосу уақыты шектеулі. Қозғалтқыш оталғаннан немесе қысқа сапардан кейін жүйені қайтадан пайдалануға болады.
- w Күн мен уақыт дұрыс бапталған.
- w Дефлекторлар ашық.

Автономды желдетуді қосу/өшіру



1. Мәзір жолағында кондиционер мәзірінің таңбасын басыңыз.
2. «Общие настройки» (Жалпы баптаулар)
3. «Автономная вентиляция» (Автономды желдету)
4. Қажетті баптауды таңдаңыз.

Жолға шығу уақыты

Жалпы ережелер

Сапардың басында автокөлік салонындағы қолайлы ауа температурасын орнату үшін жөнелу уақытының әртүрлі мәндерін орнатуға болады.

- w Бір реттік жөнелту уақыты: уақытты орнатуға болады.
Жүйе бір рет қосылады.
- w Апта күні бар жөнелту уақыты: уақыт пен аптаның күнін белгілеуге болады.

Жүйе белгіленген жөнелту уақытына дейін аптаның қажетті күнінде қосылады.

Жөнелту уақытын бағдарламалау екі кезеңнен тұрады:

- w Жөнелту уақытын орнату.
- w Жөнелу уақытын іске қосу.

Жөнелу кезінде автономды желдетуді бір рет қана іске қосуға болады.

Температуралық режимді белгілеуге жеткілікті уақыт қамтамасыз ету үшін жөнелту уақытын баптау және іске қосу мен жоспарланған жөнелту уақыты сәті арасында кемінде 10 минут болуы керек.

Жөнелу уақытын баптау



1. Мәзір жолағында кондиционер мәзірінің таңбасын басыңыз.
2. «Общие настройки» (Жалпы баптаулар)
3. «Автономная вентиляция» (Автономды желдету)
4. «Расписание отправлений» (Жөнелу кестесі)
5. Қажетті жөнелу уақытын таңдаңыз.
6. Қажетті жөнелу уақытын орнатыңыз.
7. Қажет болса, аптаның күнін таңдаңыз.

Жөнелу уақытын іске қосу



1. Мәзір жолағында кондиционер мәзірінің таңбасын басыңыз.
2. «Общие настройки» (Жалпы баптаулар)
3. «Автономная вентиляция» (Автономды желдету)
4. «Расписание отправлений» (Жөнелу кестесі)
5. Қажетті жөнелу уақытын іске қосыңыз.

Аспаптар тақтасындағы индикация

Таңба	Сипаттамасы
	Таңба жанып тұр: жөнелту уақыты іске қосылды. Таңба жыпылықтайды: автономды желдету қосулы.

My BMW қолданбасы арқылы іске қосу

Жинақтамаға байланысты автономды желдетуді қашықтан басқару функциясы бар My BMW қолданбасы арқылы алдын ала орнатылған жөнелту уақытын таңдау арқылы немесе тікелей қосуға болады.

Қозғалтқышты қашықтан іске қосу арқылы автономды кондициялау

Жұмыс істеу принципі

Автономды кондициялау функциясы көлік қозғалысын бастамас бұрын салонды қажетті температураға дейін салқындатуға немесе жылытуға мүмкіндік береді. Ол үшін жүйе салондағы температураға, сыртқы температураға және берілген температураға байланысты автоматты түрде салқындатуды, желдетуді немесе жылытуды орындайды. Қар мен мұз болған жағдайда оңай ериді.

Бұл үшін жүйе қозғалтқышты автоматты түрде іске қосады және оны біраз уақытқа қосулы қалдырады.

Қауіпсіздік техникасы бойынша нұсқаулар

ҚАУІП

Газ шығаратын түтік бітелген болса немесе желдету жеткіліксіз болса, денсаулыққа зиянды пайдаланылған газдар автокөліктің айналасындағы ортаны ластауы немесе ішке кіруі мүмкін. Пайдаланылған газдардың құрамында түсі мен иісі жоқ зиянды заттар бар. Үй-жайларда немесе нашар желдетілетін үй-жайларда пайдаланылған газдар автокөліктің сыртында жиналуы мүмкін. Өмірге қауіп бар. Газ шығаратын түтікті бос ұстаңыз және жеткілікті желдетуді қамтамасыз етіңіз. Жабық гараждар сияқты үй-жайларда немесе нашар желдетілетін жерлерде автономды кондиционерді қоспаңыз.

АБАЙЛАҢЫЗ

Автономды кондиционер жұмыс істеп тұрған кезде автокөлік шаңағының астындағы температура жоғары мәндерге жетуі мүмкін, мысалы, ПГ шығару жүйесіне байланысты. Жанғыш материалдардың ПГ шығару жүйесінің ыстық бөлшектерімен жанасуы өртке әкелуі мүмкін. Жарақат алу және мүлікке зиян келтіру қаупі бар. Автономды кондициялау жүйесі жұмыс істеп тұрған кезде автокөлік бөлшектерімен жанғыш материалдар, мысалы, жапырақтар, шөп, газ, бензин, май немесе басқа да жанғыш заттар жанаспайтынына көз жеткізіңіз.



Жұмыс істеу үшін қажетті шарттар

- w Автокөлік тыныштық күйінде немесе пайдалануға дайын режимінде тұр.
- w Аккумулятор батареясы жеткілікті деңгейде зарядталған.
- w Бақтағы отын деңгейі жеткілікті.
- w Капот қақпағы жабық
- w Автокөліктегі күн мен уақыт баптауының дұрыстығын тексеріңіз.
- w Дефлекторлар ашық.

Қозғалтқыштың автоматты түрде оталуын бұғаттан шығару

Жүйені қолданар алдында қозғалтқыштың автоматты түрде оталуын бұғаттан шығару керек. Сонда ғана автокөлік салонында климаттық жағдай жасау үшін қозғалтқышты автоматты түрде қосуға болады.



1. Мәзір жолағында кондиционер мәзірінің таңбасын басыңыз.
2. «Общие настройки» (Жалпы баптаулар)
3. «Автономное кондиционирование» (Автономды кондициялау)
4. «Дистанц. запуск двигателя» (Қозғалтқышты қашықтан оталдыру)
5. «Пуск двигателя для кондиц.» (Кондиц. үшін қозғ. іске қосу)
6. Жауапкершілікті шектеу туралы ережені растаңыз.

Автономды кондиционерді қосу/өшіру

Жалпы ережелер

Қауіпсіздік мақсатында жүйе автоматты түрде максимум 15 минуттан кейін өшеді.

Жүйені қатарынан екі реттен артық қосуға болмайды.

Жүйені іске қосылғаннан кейін және жүруге дайын режимі қайтадан өшірілгеннен кейін қайтадан пайдалануға болады.

iDrive арқылы қосу



1. Мәзір жолағында кондиционер мәзірінің таңбасын басыңыз.
2. «Общие настройки» (Жалпы баптаулар)
3. «Автономное кондиционирование» (Автономды кондициялау)
4. «Запустить сейчас» (Қазір іске қосу)

Автокөлік кілтімен қосу/өшіру

Жүйені автокөлік кілтімен де қосуға және өшіруге болады.



1 секунд ішінде үш рет автокөлік кілтіндегі түймені басыңыз.

Автокөлік кілтін басқаннан кейін шамамен 3 секундтан кейін қозғалтқыш қосылады.

Жүйені өшіру үшін түймені үш рет қайта басыңыз.

Старт/Стоп түймесімен өшіру

Жүйені тежегіш педалін баспай-ақ Старт/Стоп түймесін басу арқылы тікелей өшіруге болады.

Жөнелу уақытына қарай кондициялау

Жалпы ережелер

Сапардың басында автокөлік салонындағы қолайлы ауа температурасын орнату үшін жүйеде жөнелу уақытының жоспарланған мәндерін орнатуға болады.

- w Бір реттік жөнелту уақыты: жоспарланған жөнелту уақытын орнатуға болады.

Жүйе бір рет қосылады.

- w Жөнелту уақыты мен аптаның күні: жоспарланған кету уақыты мен апта күнін белгілеуге болады.

Жөнелту уақытын бағдарламалау екі кезеңнен тұрады:

- w Жөнелту уақытын орнату.
- w Жөнелу уақытын іске қосу.

Жүйе белгіленген жөнелту уақытынан бірнеше минут бұрын автоматты түрде іске қосылады. Белгіленген жөнелту уақытынан кейін жүйе бірден өшпейді.

Қауіпсіздік мақсатында жөнелту уақытына таман кондициялауды тек бір рет жасауға болады.

Жүйені іске қосылғаннан кейін және жүруге дайын режимі қайтадан өшірілгеннен кейін қайтадан пайдалануға болады.

Автокөлікті мақсатына сай пайдалану бойынша нұсқауларды орындаңыз.

Қосымша ақпарат:

Жеке қауіпсіздік, 10-бетті қараңыз.

Жөнелу уақытын баптау



1. Мәзір жолағында кондиционер мәзірінің таңбасын басыңыз.
2. «Общие настройки» (Жалпы баптаулар)
3. «Автономное кондиционирование» (Автономды кондициялау)
4. «Расписание отправлений» (Жөнелу кестесі)
5. Жөнелу уақытын орнатыңыз.
6. Қажет болса, аптаның күнін таңдаңыз.

Жөнелу уақытын іске қосу



1. Мәзір жолағында кондиционер мәзірінің таңбасын басыңыз.
2. «Общие настройки» (Жалпы баптаулар)

3. «Автономное кондиционирование» (Автономды кондициялау)
4. «Расписание отправлений» (Жөнелу кестесі)
5. Қажетті жөнелу уақытын іске қосыңыз.

Индикация

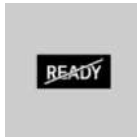

Аспаптар тақтасында:

Қозғалтқыш автономды кондиционердің жұмысын қамтамасыз ету үшін жұмыс істейді. Автокөлік жүруге дайын емес.

Таңба	Сипаттамасы
	Аспаптар тақтасындағы таңба. Таңба жанып тұр: жөнелту уақыты іске қосылды. Таңба жыпылықтайды: автономды кондиционер қосулы.

Автокөліктің растау сигналдары

Жүйенің қосылуы екі рет жыпылықтаумен расталады.

Жүйе қосылып тұрған кезде тұрақ шамдары қосулы болады.



Ішкі жабдық

Автокөліктің жабдықталуы

Бұл тарауда тіпті нақты автокөлікте жоқ болса да, модельге байланысты қазір қолжетімді немесе алдағы уақытта қолжетімді болатын жинақтама нұсқалары, жүйелер мен функциялар сипатталған.

Қосымша ақпарат:

Көлік құралының жинақтамасы, 9-бетті қараңыз.

Күнқағар

Көз қарықтырмайтын қорғаныс

Күнқағарды төмен немесе жоғары қарай қайырыңыз.

Бүйірден көз қарықтырмайтын қорғаныс

Күнқағарды қайыру

1. Күнқағарды төмен қарай қайырыңыз.
2. Бір бекіткішінен шығарып, бүйір терезеге қарай бұрыңыз.

Күнқағарды жию

Жабу кері ретпен орындалады.

Косметикалық айна

Косметикалық айна күнқағардың ішкі жағында қаптамамен жабылып тұр.

Розеткалар

Жұмыс істеу принципі

Пайдалануға дайын режимі немесе жүруге дайын режимі қосулы кезде розетканы электр құрылғыларын қуаттандыру үшін пайдалануға болады.

Жалпы ережелер

Барлық розеткалардың толық жүктемесі 12 В кернеуде 140 Вт аспауы керек.

Қауіпсіздік техникасы бойынша нұсқаулар

АБАЙЛАҢЫЗ

Қауіпсіздік жастықтарының ашылу аймағындағы құрылғылар мен кабельдер портативті навигация құрылғылары және т.б. сияқтылар қауіпсіздік жастықтарының ашылуына кедергі келтіруі немесе ашылған кезде салонға қарай ұшып кетуі мүмкін. Жарақат алу мүлікке зиян келтіру қаупі бар. Қауіпсіздік жастықтарының ашылу аймағында құрылғылар мен кабельдер болмауын қадағалаңыз.

АБАЙЛАҢЫЗ

Розеткалар немесе USB ағытпалары сияқты электронды интерфейстерге кірген немесе салынған металл заттар қысқа тұйықталуды тудыруы және интерфейсті зақымдауы мүмкін. Жарақат алу және мүлікке зиян келтіру қаупі бар. Электрондық интерфейстерге ешқандай металл заттар кірмейтініне және салынбағанына көз жеткізіңіз. Пайдаланғаннан кейін розетканы, мысалы, розетканың қақпағымен, қайта жауып қойыңыз.

⚠ АБАЙЛАҢЫЗ

Көлік құралының аккумулятор батареясын автокөліктегі розеткадан зарядтайтын зарядтау құрылғылары 12 В бортық желіге шектен тыс жүктеме түсіруі немесе оның зақымдалуына алып келуі мүмкін. Жарақат алу немесе мүлікке зақым келтіру қаупі бар. Көлік құралының аккумулятор батареяларына арналған зарядтау құрылғыларын тек мотор бөліміндегі сыртқы қорек көзін жалғауға арналған шықпаларға ғана жалғаңыз.

⚠ НҰҚАУ

Сәйкес келмейтін істіктер немесе ең жоғары қуат тұтындан асып кету автокөліктің розеткасы мен электр жүйесін зақымдауы мүмкін. Мүлікке зиян келтіру қаупі бар. Тек сәйкес келетін істіктері бар құрылғыларды пайдаланыңыз. Барлық розетканың ең жоғары қуат тұтынуынан аспайтынына көз жеткізіңіз.

Алдыңғы орталық консоль

1. Қақпақты басыңыз.



2. Розетка стақанқойғыштардың арасында орналасқан. Қаптаманы шешіп алыңыз.

**USB ағытпасы****Жұмыс істеу принципі**

USB ағытпасы мобильді құрылғыларды USB-кабельдің көмегімен автокөлікке жалғауға арналған интерфейс болып табылады. Жалғанған күйде деректерді беруге немесе мобильді құрылғыны зарядтауға болады.

Жалпы ережелер

USB ағытпасы функцияларының көлемі таңба арқылы көрсетіледі.



Таңба	Мәні
	Үйлесімді мобильді құрылғыларға зарядтау тогы беріледі.
	Деректер берілетін кезде USB ағытпаларға, мысалы, музыканы ойнатуға немесе навигациялық деректерді жаңартуға арналған USB-жинақтағыштарды қосуға болады. Үйлесімді мобильді құрылғыларға зарядтау тогы беріледі.

Деректерді беру функциясы бар USB жалғағышына келесі мобильді құрылғыларды қосуға болады:

- w Мобильді телефондар.
- w Аудиоқұрылғы.
- w USB-жинақтағыштар.

Қосымша ақпарат:

USB немесе картаны жаңарту арқылы аудио, Пайдаланушы нұсқаулығы, навигация, ойын-сауық жүйесі және байланыс туралы бөлім, 6-бетті қараңыз.

Қауіпсіздік техникасы бойынша нұсқау

АБАЙЛАҢЫЗ

Розеткалар немесе USB ағытпалары сияқты электронды интерфейстерге кірген немесе салынған металл заттар қысқа тұйықталуды тудыруы және интерфейсті зақымдауы мүмкін. Жарақат алу және мүлікке зиян келтіру қаупі бар. Электрондық интерфейстерге ешқандай металл заттар кірмейтініне және салынбағанына көз жеткізіңіз. Пайдаланғаннан кейін розетканы, мысалы, розетканың қақпағымен, қайта жауып қойыңыз.

Орталық шынтақтаянышта



USB ағытпасы орталық шынтақтаянышта орналасқан.

Сипаттамалары:

- w C типті USB ағытпасы.
- w Мобильді құрылғыларды зарядтау үшін
- w Зарядтайтын ток: макс. 3 А.

Алдыңғы орталық консольде

ХАБАРЛАМА

Үлкен USB штепсельдері сияқты ұсақ заттарға арналған бөлімдегі заттар ашылған және жабылған кезде қақпақты бұғаттауы немесе зақымдауы мүмкін. Мүлікке зиян келтіру қаупі бар. Ашып жабу кезінде қақпақ қозғалатын аймақты бос ұстаңыз.



Қажет болса, қаптауышты басыңыз.

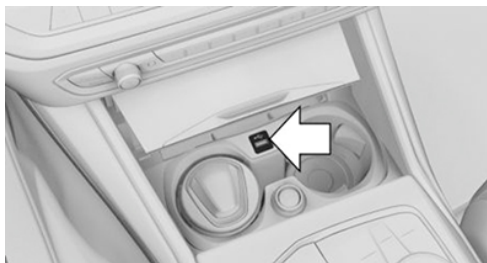

USB ағытпасы орталық консольде орналасқан.

Сипаттамалары:

- w А типті USB ағытпасы.
- w Мобильді құрылғыларды зарядтау және деректерді жіберу үшін.
- w Зарядтайтын ток: максимум 1,5 А.

Артқы орталық консольде



Сәйкес жинақтаманы таңдаған жағдайда салонның артқы бөлігінде орталық консольде екі USB ағытпасы орналасады.

Сипаттамалары:

- w С типті USB ағытпасы.
- w Мобильді құрылғыларды зарядтау үшін
- w Зарядтайтын ток: жалғағышқа максимум 3 А.

Жұмыс істеуге қажетті шарт

- w Мобильді құрылғы USB ағытпасының максималды зарядтау тогын қолдауы тиіс.
- w Мобильді құрылғы алынбалы дискінің режимін қолдауы тиіс.
- w USB ағытпасы бар үйлесімді құрылғы.
- w Мобильді құрылғыда үйлесімді файлдар жүйесі орнатылған. FAT32 және exFAT пішімдері ұсынылады.

Құрылғыға қосылу

Тиісті өтпелі кабельді пайдаланып, USB құрылғысын USB жалғағышына қосыңыз.

Қосылу кезінде мыналарды ескеріңіз:

- w Штекерді USB жалғағышына артық күш салып салуға болмайды.
- w Икемді өтпелі кабель пайдаланыңыз.
- w USB құрылғысын механикалық зақымданудан қорғаңыз.
- w Нарықтағы USB құрылғыларының көптігіне байланысты автокөлік арқылы кез келген құрылғыны басқаруға болатынына кепілдік жоқ.
- w USB құрылғысын өте жоғары температура сияқты экстремалды қоршаған орта жағдайларына ұшыратпаңыз, құрылғыны пайдалану жөніндегі нұсқаулықты қараңыз.
- w Әртүрлі қысу әдістерінің арқасында құрылғыда сақталған USB медиафайлдарын мінсіз ойнату әрдайым қамтамасыз етілмеуі мүмкін.
- w Сақталған деректердің үздіксіз тасымалдануын қамтамасыз ету үшін USB жалғағышына қосылған болса, USB құрылғысын борттық розеткадан зарядтамаңыз.



w Деректерді беруді пайдалану үшін құрылғыны баптау қажет болуы мүмкін.

Қосылған USB құрылғысы басқару дисплейіндегі құрылғылар тізімінде көрсетіледі.

Сай келмейтін USB құрылғылары

- w USB қатты дискілері.
- w USB концентраторлары.
- w Бірнеше ауыстырылатын модульдері бар жад картасын оқуға арналған USB құрылғылары.
- w HFS файлдық жүйесі бар USB құрылғылары.
- w Мысалы, желдеткіштер немесе шамдар сияқты құрылғылар.
- w Пайдаланатын USB ағытпасының түріне байланысты 5 В кернеуімен 1,5 немесе 3 А-дан жоғары ток тұтынатын құрылғылар.

Сымсыз зарядтау бөлімі

Жұмыс істеу принципі

Сымсыз зарядтау бөлімі Qi стандарттары бойынша сертифицирталған смартфондарды сымсыз зарядтауға мүмкіндік береді.

Жалпы ережелер

Смартфонды сымсыз зарядтау бөліміне салған кезде, онда зарядталатын смартфоннан басқа заттардың жоқ екеніне көз жеткізіңіз.

 Зарядтау процесі басқару тақтасында зарядтау индикаторымен көрсетіледі.

Қауіпсіздік техникасы бойынша нұсқаулар

АБАЙЛАҢЫЗ

Құрылғыны Wireless Charging бөлімінде зарядтаған кезде онда құрылғымен бірге орналасқан металл заттар қатты қызып кетуі мүмкін. Деректер тасымалдағышы немесе чип карталары, магниттік жолақ карталары немесе сигнал беру мүмкіндіктері бар карталар сияқты электрондық карталар науадағы құрылғымен бірге болса, бұл карталардың зақымдалуына әкелуі мүмкін. Жарақат алу және мүлікке зиян келтіру қаупі бар. Мобильді құрылғыларды зарядтау кезінде құрылғымен бірге бөлікте бөгде заттардың болмауын қадағалаңыз.

ХАБАРЛАМА

Науа белгілі бір өлшемді ұялы телефондарға арналған. Науаға күштеп салу портты немесе ұялы телефонды зақымдауы мүмкін. Мүлікке зиян келтіру қаупі бар. Ұялы телефонның максималды өлшемін сақтаңыз. Ұялы телефонды науаға күштеп салмаңыз.

Шолу

Орталық консольдегі сымсыз зарядтауға арналған бөлім:

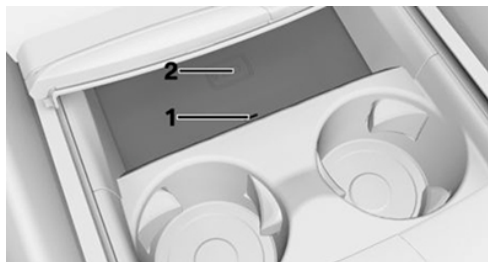

- 1 Жарықдиод
- 2 Сымсыз зарядтау бөлімі

Орталық шынтақтаяныштағы сымсыз зарядтауға арналған бөлім:

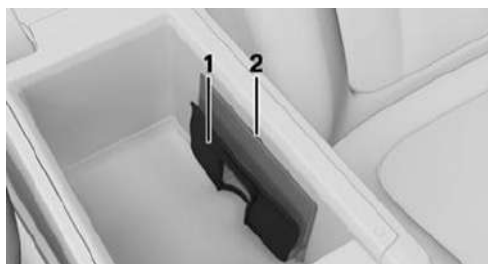

- 1 Ұялы телефондарға арналған бекіткіш
- 2 Жарықдиод

Жұмыс істеу үшін қажетті шарттар

Сымсыз зарядтау бөлімін қолдану үшін келесі шарттар орындалуы тиіс:

- w Зарядталатын смартфон Qi стандартына сәйкес сертификатталуы керек.
- w Жұмысқа дайын күйі қосулы.
- w Қорғаныс қаптары мен төсемдері сымсыз зарядтауға жарамды болуы керек.

Орталық консольдегі сымсыз зарядтауға арналған бөлім:

w Смартфонның өлшемдері 154,5 × 80 × 18 мм аспауы керек.

w Зарядталатын смартфон сымсыз зарядтау бөлімінің ортасында орналасқан. Смартфонның дисплейі жоғары қарайды.

Орталық шынтақтаяныштағы сымсыз зарядтауға арналған бөлім:

w Мобильді телефонның өлшемдері 150 × 91,5 × 16 мм аспауы керек.

w Зарядталатын смартфон сымсыз зарядтау бөлімінің ортасында орналасқан. Смартфонның дисплейі ұстап тұратын қысқышқа бағытталған.

Смартфонды орнату

Орталық консольдегі сымсыз зарядтауға арналған бөлім

1. Қажет болса, сөренің қақпағын ашыңыз.
2. Смартфонды сымсыз зарядтауға арналған бөлімнің ортасына дисплейін жоғары қаратып қойыңыз.
3. Смартфон дисплейіне көңіліңіз бұрылмауы үшін ұсақ-түйек бөлімінің қаптауышын жауып қойыңыз.

Орталық шынтақтаяныштағы сымсыз зарядтауға арналған бөлім

1. Орталық шынтақтаянышты ашыңыз.
2. Смартфонның қалыңдығына байланысты ұстағышты төменгі жағына сырғытыңыз, 1-көрсеткі. Қажет болған кезде жоғарғы жағын қосымша сыртқа бұраңыз, 2-көрсеткі.



3. Смартфонды тұтқасының жағындағы дисплеймен науаға салыңыз.



4. Орталық шынтақтаянышты жабыңыз.

Жарықдиодты индикаторлар

Түсі	Мәні
Көк	Смартфон зарядталып жатыр. Qi стандартын қолдайтын кірістірілген смартфон толық зарядталған кезде көк жарықдиод жанып тұрады.
Қызғылт сары	Смартфон зарядталмайды. Смартфон қатты қызып кеткен немесе зарядтау базасында бөгде заттар болуы мүмкін.
Қызыл	Смартфон зарядталмайды. Авторландырылған АТҚКС-ке, басқа білікті АТҚКС-ке немесе мамандандырылған ТҚКС-ке хабарласыңыз.

Еске салу функциясы

Жалпы ережелер

Автокөліктен шыққан кезде Qi стандарты бойынша сертификатталған смартфон сымсыз зарядтау бөлімінде қалып бара жатса, ескерту берілуі мүмкін.

Ескертулер аспаптар тақтасында көрсетіледі.

Еске салу функциясын қосу/өшіру

1. «Приложения» (Қолданбалар) мәзірі
2. «Автомобиль» (Автокөлік)
3. «Системные настройки» (Жүйе баптаулары)
4. «Отсек Wireless Charging» (Wireless Charging бөлімі)
5. «Напоминание о моб. телефоне» (Ұялы телефон туралы еске салу)

Жүйе жұмысының физикалық шектері

Келесі жағдайларда зарядтау тоғы төмендеуі немесе сымсыз зарядтау бөліміндегі зарядтау процесі уақытша үзілуі мүмкін:

- w Сымсыз зарядтау бөлімі мен смартфонның температурасы тым жоғары болғандықтан.
- w Смартфон мен сымсыз зарядтау бөлімі арасында қандай да бір заттар болған кезде.
- w Деректер тасымалдағышы немесе чип карталары, магниттік жолақ карталары немесе сигнал беру мүмкіндіктері бар карталар сияқты электрондық карталар смартфон мен сымсыз зарядтау бөлімінің арасында орналасқан болса.
- w Қалыңдығы 2 мм мәнінен асатын қорғаныс қаптары мен төсемдері.
- w Магниттік компоненттер сияқты жарамсыз материалдан жасалған қорғаныс қақпары мен төсемдері.

- w Ұстағыштар сияқты смартфондағы топсалы бөлшектер.
- w Зарядтау сияқты смартфондағы баптауларға байланысты. Басқару тақтасындағы және смартфон нұсқаулығындағы тиісті нұсқауларды орындаңыз.

Сақтау орындары

Автокөліктің жабдықталуы

Бұл тарауда тіпті нақты автокөлікте жоқ болса да, модельге байланысты қазір қолжетімді немесе алдағы уақытта қолжетімді болатын жинақтама нұсқалары, жүйелер мен функциялар сипатталған.

Қосымша ақпарат:

Көлік құралының жинақтамасы, 9-бетті қараңыз.

Қауіпсіздік техникасы бойынша нұсқаулар

АБАЙЛАҢЫЗ

Автокөлікке кабель арқылы қосылған құрылғылар, мысалы, мобильді телефондар, сондай-ақ бекітілмеген заттар сапар кезінде, мысалы, апат, тежеу немесе айналып өту кезінде салонның ішіне ұшып кетуі мүмкін. Жарақат алу және мүлікке зиян келтіру қаупі бар. Автокөлікке кабель арқылы қосылған құрылғыларды және бекітілмеген заттарды бекітіңіз.

АБАЙЛАҢЫЗ

Шыны бөтелкелер немесе стақандар сияқты осал сынғыш заттар, мысалы, апат кезінде, тежеу немесе айналып өту кезінде шағылып қалуы мүмкін. Сынықтар салонға ұшып кетуі мүмкін. Жарақат алу және мүлікке зиян келтіру қаупі бар. Сапар кезінде осал, сынғыш заттарды пайдаланбаңыз. Сынғыш заттарды тек жабық сақтау орындарында тасымалдаңыз.

АБАЙЛАҢЫЗ

Ұсақ-түйек тартпасы немесе орталық шынтактаяныш сияқты ұсақ заттарға арналған бөлімдердің ашық қақпақтары салонның ішінде шығып тұрады және қауіпсіздік жастығының іске қосылуына жол бермейді. Сонымен қатар, сапар кезінде, мысалы, апат, тежеу немесе айналма маневр кезінде, ұсақ заттарға арналған бөлімдегі заттар салонға ұшып кетуі мүмкін. Жарақат алу қаупі бар. Ұсақ заттарға арналған бөлімді қолданғаннан кейін оны дереу жабу керек.

АБАЙЛАҢЫЗ

Тайдырмайтын төсеніштер, мысалы, тайдырмайтын кілемшелер аспаптар тақтасын зақымдауы мүмкін. Бекітілген заттар ағытылып кетуі мүмкін. Жарақат алу және мүлікке зиян келтіру қаупі бар. Тайдырмайтын төсеніштерді қолдануға тыйым салынады.

Ұсақ-түйек тартпасы

Ұсақ-түйек тартпасының ашылуы



Тұтқаны тартыңыз.

Ұсақ-түйек тартпасының жабылуы

Қақпақты сарт еткізіп жабыңыз.

Қайырмалы бөлім

Қайырмалы бөлімді ашу



Түймені басып, қаптаманы ашыңыз.

Орталық консольдегі науалар

Ұсақ-түйек заттарға арналған бөлімді ашу



Қақпақты басыңыз.

Ұсақ-түйек заттарға арналған бөлімді жабу

Тұтқаны ұстап, қақпақты артқа тартыңыз.

Алдыңғы орталық шынтақтаяныш

Жалпы ережелер

Орындықтар арасындағы орталық шынтақтаянышта ұсақ заттарға арналған бөлім бар.

Орталық шынтақтаянышты ашу



Түймені басыңыз.

Орталық шынтақтаянышты жабу

Қақпақты бекітілгенге дейін төмен басыңыз.

Алдыңғы стақанқойғыштар

Қауіпсіздік техникасы бойынша нұсқау

АБАЙЛАҢЫЗ

Стақанқойғышқа сәйкес емес ыдыс қойылса, стақанқойғышқа зақым келтіруі немесе салонға ұшып кетуі мүмкін, мысалы, апат, тежеу немесе айналма маневр кезінде. Жол қозғалысы кезінде төгілген сұйықтықтарға алаңдап, апат жағдайы туындап, автокөлік компоненттері зақымдануы мүмкін. Ыстық сусындар стақанқойғышқа зақым келтіруі немесе күйіп қалатындай жағдайға әкелуі мүмкін. Жарақат алу және мүлікке зиян келтіру қаупі бар. Заттарды стақанқойғыштарға күшпен қоймаңыз. Контейнерлердің стақанқойғышқа мықтап бекітілгеніне көз жеткізіңіз. Жеңіл, сынбайтын және ауызы жабылатын ыдыстарды қолданыңыз. Төгілген сұйықтықты дереу сүртіп алыңыз. Ыстық сусындарды тасымалдамаңыз.

Стақанқойғыштарды ашу



Қақпақты басыңыз.



Орталық консоль аймағында сусынға арналған екі стақанқойғыш орналасқан.

Стақанқойғыштардың жабылуы

Тұтқаны ұстап, қақпақты артқа тартыңыз.

Киім ілмектер

Жалпы ережелер

Киім ілмектер салонның артқы жағындағы тұтқаларда орналасқан.

Қауіпсіздік техникасы бойынша нұсқаулар

АБАЙЛАҢЫЗ

Киім ілмектеріндегі киімдер жүргізушіге жолды дұрыс көруге кедергі келтіруі мүмкін. Апатқа ұшырау, жарақат алу және материалдық зиян келтіру қаупі бар. Киімдерді қозғалыс кезінде айналаның көрінісі ашық болатындай етіп ілмектерге іліп қойыңыз.

АБАЙЛАҢЫЗ

Киім ілмектерін дұрыс пайдаланбау, мысалы, тежеу немесе айналма маневр жасау кезінде, заттар ұшып кетіп, қауіпті жағдайға әкелуі мүмкін. Жарақат алу және мүлікке зиян келтіру қаупі бар. Киім ілмектеріне киім сияқты жеңіл заттарды ғана іліп қойғаныңыз дұрыс.

Жүксалғыш бөлімі

Автокөліктің жабдықталуы

Бұл тарауда тіпті нақты автокөлікте жоқ болса да, модельге байланысты қазір қолжетімді немесе алдағы уақытта қолжетімді болатын жинақтама нұсқалары, жүйелер мен функциялар сипатталған.

Қосымша ақпарат:

Көлік құралының жинақтамасы, 9-бетті қараңыз.

Жүк тиеу

Қауіпсіздік техникасы бойынша нұсқаулар

АБАЙЛАҢЫЗ

Үлкен жалпы масса шиналардың қызып кетуіне, ішкі зақымдарға және шина қысымының күрт төмендеуіне әкелуі мүмкін. Динамикалық қасиеттерге теріс әсерін тигізуі мүмкін, мысалы, тежеу кезінде автокөліктің тұрақтылығы төмендейді, тежеу жолы артады және бұрылғыштық мүмкіндігі өзгереді. Апатқа ұшырау, жарақат алу және материалдық зиян келтіру қаупі бар. Шиналарға рұқсат етілген жүк көтергіштікті сақтаңыз және рұқсат етілген жалпы массадан асырмаңыз.

АБАЙЛАҢЫЗ

Осьтің рұқсат етілген жалпы массасы мен рұқсат етілген жүктемелерінен асқан кезде автокөліктің пайдалану сенімділігіне кепілдік берілмейді. Апатқа ұшырау, жарақат алу және материалдық зиян келтіру қаупі бар. Оське рұқсат етілген жалпы массадан және рұқсат етілген жүктемелерден асырмаңыз.

АБАЙЛАҢЫЗ

Автокөлікке кабель арқылы қосылған құрылғылар, мысалы, мобильді телефондар, сондай-ақ бекітілмеген заттар сапар кезінде, мысалы, апат, тежеу немесе айналып өту кезінде салонның ішіне ұшып кетуі мүмкін. Жарақат алу және мүлікке зиян келтіру қаупі бар. Автокөлікке кабель арқылы қосылған құрылғыларды және бекітілмеген заттарды бекітіңіз.

АБАЙЛАҢЫЗ

Дұрыс қойылмаған заттар апат, тежеу немесе айналма маневрлер сияқты кезде салонға қарай сырғып кетуі немесе ұшып кетуі мүмкін. Бұл заттар автокөліктегі жолаушыларға тиіп, оларды жарақаттауы мүмкін. Жарақат алу және мүлікке зиян келтіру қаупі бар. Заттар мен жүктер тиісті түрде жиналып, бекітілуі керек.

ХАБАРЛАМА

Жүксалғыштағы сұйықтықтар зақым келтіруі мүмкін. Мүлікке зиян келтіру қаупі бар. Жүксалғыштағы сұйықтықтардың ағып кетпеуін қадағалаңыз.

Жүкті жинау және бекіту

- w Жүктің өткір ұштары мен бұрыштарын орап қойыңыз.
- w Жүкті арқалықтардың жоғарғы жиегінен асырып қоймаңыз.
- w Үлкен жүктерді тасымалдайтын болсаңыз, артқы орындықтарды толығымен жатқызыңыз.
- w Жүкті бекіту үшін көмекші құралдарды жүксалғыштың бекіту көздеріне бекітіңіз.
- w Шағын және жеңіл жүк: кергіш белбеулерімен, тартпа таспалармен немесе жүксалғыш бөлімінің торымен бекітіңіз.
- w Үлкен және ауыр жүк: жүктерді тиеу құралдарымен бекітіңіз.
- w Ауыр жүк: мүмкіндігінше алдыңғы жағына, артқы орындықтардың арқалығына және төменгі жағына қойыңыз.
- w Өте ауыр жүк: мүмкіндігінше алдыңғы жағына, артқы орындықтардың арқалығына және төменгі жағына қойыңыз. Артқы орындықтар бос болған кезде, сыртқы қауіпсіздік белдіктерін тиісті қарама-қарсы құлыпқа тағыңыз.

Жүксалғыш бөлігіндегі бекіту құлақшасы

Жалпы ережелер

Бекіткіш таспалар, қосымша жүк бекіткіштері, тартпа таспалар немесе жүксалғыш бөлімінің торлары сияқты жүкті бекітуге арналған құралдарды бекіту көздеріне бекітіңіз.

Шолу



Бекіту құлақшалары жүксалғышта орналасқан.

Көп функциялы ілмек

Жалпы ережелер



Жүксалғыштың сол жағында көп функциялы ілмек бар.

Қауіпсіздік техникасы бойынша нұсқау

АБАЙЛАҢЫЗ

Көп функциялы ілмекті дұрыс пайдаланбау, мысалы, тежеу немесе айналып өту кезінде заттар ұшып кетіп, қауіпті жағдайға әкелуі мүмкін. Жарақат алу және мүлікке зиян келтіру қаупі бар. Көп функциялы ілмекке тек жеңіл заттарды іліп қойыңыз. Ауыр жүкті жүксалғышқа тиісті түрде бекітіп алып тасымалдаңыз.



Тор

Кішкентай заттарды артқы сол жақтағы торда сақтауға болады.

Оң жақтағы ұсақ-түйек бөлімі

Жүксалғыш бөлімінің оң жағында ұсақ заттарға арналған бөлім бар.

Сол жақтағы ұсақ-түйек бөлімі

Жүксалғыш бөлімінің сол жағында ұсақ заттарға арналған бөлім бар.

Өтпелі тиеу жүйесі

Жұмыс істеу принципі

Жүксалғыш бөлімін артқы орындықтардың арқалықтарын қайыру арқылы үлкейтуге болады.

Жалпы ережелер

Артқы орындықтың арқалығы 40–20–40 қатынасында бөлінген. Артқы оң жақ орындықтың арқалығы мен ортаңғы бөлігін бөлек жинауға болады. Артқы сол жақ орындықтың арқалығын ортаңғы бөлікпен бірге жинауға болады.

Артқы орындықтардың арқалықтарын жүксалғыш жағынан жиюға болады. Орындықтардың ортаңғы бөлігін салонның артқы жағынан жиюға болады.

Қауіпсіздік техникасы бойынша нұсқаулар

АБАЙЛАҢЫЗ

Артқы орындықтың арқалығы қайырылған кезде автокөлік бөлшектері зақымдалуы немесе дене мүшелері қысылып қалуы мүмкін. Жарақат алу немесе мүлікке зақым келтіру қаупі бар. Қайыру кезінде, артқы орындық арқалығы мен бассүйегіштің аймағы бос екеніне көз жеткізіңіз.

АБАЙЛАҢЫЗ

Артқы орындықтың арқалығы бекітілмеген болса, бос жүк салон арқылы күрт қозғалып кетуі мүмкін, мысалы, апат, тежеу немесе айналма маневр жасау кезінде. Жарақат алу және мүлікке зиян келтіру қаупі бар. Сапар алдында артқы орындықтың арқалығын артқа қайырып, бұғаттап қойыңыз.

АБАЙЛАҢЫЗ

Орындықты дұрыс реттегенде немесе бала орындығын дұрыс орнатпағанда, балаларға арналған қауіпсіздік жүйесінің тұрақтылығы шектелуі немесе болмауы мүмкін. Жарақаттау қаупі және өмір үшін қауіп бар. Бала бекіту қауіпсіздік жүйесі орындықтың арқалығына мықтап бекітілгеніне көз жеткізіңіз. Ол үшін барлық орындықтардың арқалықтарын сәйкесінше реттеп, орындықтарды дұрыс реттеңіз. Орындықтар мен олардың арқалықтары дұрыс бекітілгеніне немесе құлыпталып тұрғанына көз жеткізіңіз. Мүмкіндігінше және қажет болса, бассүйегіштерді биіктік бойынша реттеңіз немесе оларды шешіп тастаңыз.

Артқы орындықтың арқалығын жию

Жүксалғыш жағынан

1. Салонның артқы бөлігіндегі ортаңғы қауіпсіздік белбеуінің құлпын басқа қауіпсіздік белбеуінің тілшігімен бұғаттан босатыңыз.
2. Белбеудің ұшындағы тілшікті артқы орындықтың артындағы сөредегі өзіне арналған бекіткішке сұғыңыз.

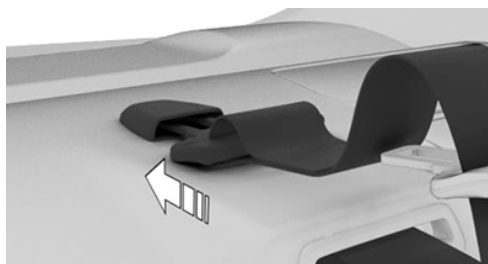

3. Сәйкес бассүйегішті соңына дейін төмен жылжытыңыз.
4. Артқы орындықтың арқалығын ашу үшін багаж бөліміндегі тиісті тұтқаны тартыңыз. Артқы орындықтың бұғаттан шығарылған арқалығы сәл алдыға жылжиды.

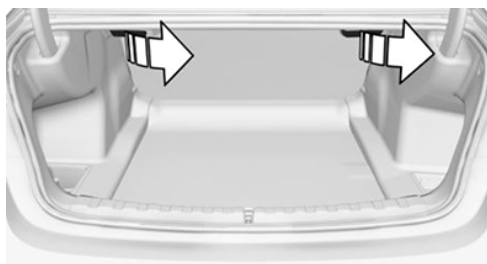

5. Артқы орындықтың арқалығын алдыға еңкейтіңіз.



Артқы орындықтың арқалығын қайыру

1. Артқы орындықтың арқалығын қалыпты күйге келтіріп, бекітіңіз.
2. Артқы орындықтың артындағы сөредегі бекіткіштен белбеудің тілшігін алыңыз.
3. Белбеудің тілшігін ортағы қауіпсіздік белбеуінің құлпына салыңыз. Белбеудің тілшігі естілетін шырт еткен дыбыспен бекітілуі керек.

Ортаңғы бөлікті қайыру

1. Алдыңғы бассүйегішті жинау.
2. Тұтқаны тартып, ортаңғы бөлігін алға қарай қайырыңыз.

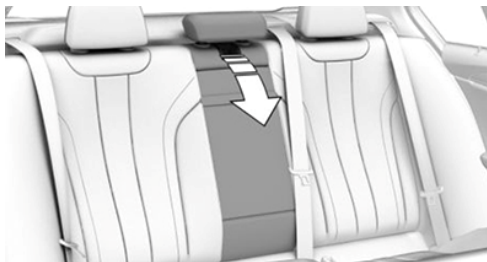

BMW M3 техникалық жабдығы

Автокөліктің жабдықталуы

Бұл тарауда белгілі бір автокөлікте болмаса да, модельге байланысты қазір қолжетімді немесе болашақта қолжетімді болатын жинақтама, жүйелер мен функциялардың нұсқалары сипатталған.

Қосымша ақпарат:

Көлік құралының жинақтамасы, **9-бетті** қараңыз.

Суық қозғалтқышты оталдыру жүйеге байланысты, суық жүрістің айналу жиілігінің жоғарылауымен жүзеге асырылады, бұл пайдаланылған газдарды шығару жүйесінің жұмыс көлемінің жоғарылауына әкеледі.

Қосымша ақпарат:

Тахометр, **168-бетті** қараңыз.

Мотор майының температурасы, **169-бетті** қараңыз.

Жоғары қуатты қозғалтқыш

Жалпы ережелер

BMW M3	Қуаттың және айналдыру сәтінің мәндері
Сериялық жинақтама	353 кВт/550 Н м
Competition үлгісі	375 кВт/650 Н м
xDrive Competition үлгісі	390 кВт/650 Н м

Өздігінен әрекет ету қабілеті айналу жиілігінің кең ауқымын қамтамасыз етеді. Ең үлкен айналу жиілігі 7200 айн/мин құрайды және электрондық түрде басқарылады. Қозғалтқыштың жоғары динамикасына байланысты тоқтаған көлікте ең үлкен айналу жиілігі төмендейді.

Қыздыру

Қозғалтқышты қыздыру процесінде қуатты қозғалтқыш шығарындыларды реттеуге байланысты белгілі бір айқындыққа ие.

M тежеу жүйесі

Жалпы ережелер

Жоғары өнімді тежеу жүйесі Compound перфорацияланған тежегіш қыспақтарымен жабдықталған.

Белгілі бір құрылғыға байланысты, ұзақ жүктемелерден кейін уақытша функционалды шу пайда болуы мүмкін.

Функционалды шу өнімділікке, қолдану сенімділігіне және тұрақтылыққа әсер етпейді.

Дұрыс тежеу

Функционалды шудың алдын алу үшін оны үнемі күшті тежегіштермен жүктеген жөн. Жолдағы жағдай тежеуге мүмкіндік беретініне көз жеткізіңіз.

Тежегіш дискілерінде ылғал болған кезде шуды болдырмайтын тежегіш жүйесі «құрғақ» тежеуді орындай алады.

М карбон-керамикалық тежегіші

Жалпы ережелер

Жоғары өнімді тежеу жүйесі Carbon перфорацияланған керамикалық тежегіш қыспақтарымен жабдықталған.

Материалдың ерекше қасиеттеріне байланысты, тежеген кезде, мысалы, ұзақ төмен жүктеме болған кезде немесе ауа райы ылғалды болғанда, автокөлік толық тоқтағанға дейін функционалды шу жоғарылауы мүмкін.

Шу өнімділікке, жұмыс сенімділігіне және тежегіштің беріктігіне әсер етпейді.

Ылғалдылық пен тұздың әсерінен, мысалы, жуу қондырғысынан кейін, түнгі шықтан, жаңбыр астында жүргенде және т.б. тежеу әрекеті әдеттегі тежеу жүйесінің деңгейіне дейін төмендеуі мүмкін. Төмендеген тежеу әсерін қажет болса, педальді көбірек күшпен басу арқылы компенсациялауға болады.

Дұрыс тежеу және жуу

Іске қосу дыбыстарының алдын алу үшін көміртекті керамикалық тежегішпен бірнеше рет қарқынды тежеуді орындап отырыңыз. Жолдағы жағдай тежеуге мүмкіндік беретініне көз жеткізіңіз.

Тежегіш дискілерінде ылғал болған кезде суды болдырмайтын тежегіш жүйесі «құрғақ» тежеуді орындай алады.

Автоматты жуу қондырғыларында немесе басқа жуу орындарында жуу алдында бу ағыны немесе жоғары қысымды жуу қондырғысы арқылы тежегіш дискілері мен дискілі дөңгелекті тежегіш механизмінің суппорттарын қосымша тазалаңыз. Қыртыстың пайда болуына немесе, мысалы, кейін жұмыссыз тұрған кезде тұз кристалдарының жабысып қалуына жол бермеңіз. Бұл үшін дөңгелек аймағындағы автоматты жуу қондырғыларының немесе жуғыштардың тазарту әрекеті жеткіліксіз.

Трансмиссия

Бұл автокөлікте қозғалтқыш пен жетекті тікелей қосуға ерекше назар аударылады. Беріліс қорабының бұралу-қатты құрылмасының арқасында айналу сәтін беру спорттық автокөліктегідей акустикалық сүйемелдеумен жүзеге асырылады.

Жүктеме өзгерген кезде тырпылдаған дыбыстар шығуы мүмкін. Гүріл компоненттердің жұмысына немесе қызмет ету мерзіміне теріс әсер етпейді.

M xDrive толық жетекті жүйесі алдыңғы және артқы осьтер арасында айналу сәтінің ауыспалы таралуын қамтамасыз етеді. Бұл көлікте M xDrive функцияларының үйлесімі, Белсенді M дифференциалы және Бейімделетін M шасси BMW M-ге тән қозғалыс динамикасының максималды деңгейін қамтамасыз етуге көмектеседі.

Пайдалану ерекшеліктері

Автокөліктің жабдықтылығы

Бұл тарауда белгілі бір автокөлікте болмаса да, модельге байланысты қазір қолжетімді немесе болашақта қолжетімді болатын жинақтама, жүйелер мен функциялардың нұсқалары сипатталған.

Қосымша ақпарат:

Көлік құралының жинақтамасы, 9-бетті қараңыз.

Сынап жүргізу бойынша нұсқаулар

Жалпы ережелер

Қозғалмалы бөлшектер бір-біріне үйкелісуі керек.

Төмендегі нұсқаулар автокөліктің қызмет ету мерзімін ұзартуға және оның пайдаланылуын үнемді етуге көмектеседі.

Сынап жүргізу кезінде жылдамдықты үдетуді басқаруды қолданбаңыз.

Қауіпсіздік техникасы бойынша нұсқау

АБАЙЛАҢЫЗ

Бөлшектер мен компоненттер жаңа болғандықтан, қауіпсіздік жүйелері мен жүргізушінің көмекші жүйелері кідіріспен істеуі мүмкін. Апатқа ұшырау, жарақат алу және материалдық зиян келтіру қаупі бар. Жаңа бөлшектерді орнатқаннан кейін немесе жаңа автокөлікті сынап жүргізу кезінде ұстамды жүргізу тәсілін қолданыңыз және қажет болған жағдайда уақтылы араласыңыз. Тиісті бөлшектер мен

компоненттерді сынап тексеру нұсқауларын орындаңыз.

Қозғалтқыш, беріліс қорабы және бас беріліс

1000 км-ге дейін

5000 айн/мин және 170 км/сағ аспайтын ауыспалы айналу жиілігімен және жылдамдығымен жүріңіз.

Толық жүктеме түсіруден және KickDown режимінен сақтаныңыз.

1000 км-ден 2000 км-ге дейін

6000 айн/мин және 210 км/сағ аспайтын ауыспалы айналу жиілігімен және жылдамдығымен жүріңіз.

1–3 берілістерде толық жүктелуге жол бермеңіз.

2000 км-ге дейін

Кіріс бақылауын жүргізу.

Шиналар

Жаңа шиналардың жол төсемімен ілінісуі олардың жасалу технологиясына байланысты сынап жүргізуден кейін ғана оңтайлы болады.

Алғашқы 300 км кезінде сабырлылық режимде жүріңіз.

Тежеу жүйесі

Тежегіштердің шуылына алып келуі мүмкін әсерлерден сақтану үшін тежегіш дискілер мен тежегіш қыспақтары өз жұмыстарына төселуі тиіс. Алғашқы 500 км орташа жылдамдықпен жүріңіз.

М карбон-керамикалық тежегіші үшін:

Алғашқы 1000 км орташа жылдамдықпен жүріңіз.

Ілінісу

Ілінісу шамамен 500 км-ден кейін оңтайлы жұмыс істей бастайды. Іске қосқан кезде ілінісуді ақырын қосыңыз.

Бөлшектерді ауыстырғаннан кейін

Жоғарыда айтылған компоненттер ауыстырылған болса, сынап жүргізу нұсқауларын қайта орындаңыз.

Жалпы нұсқаулар

Жүксалғыш есігінің жабылуы

Қауіпсіздік техникасы бойынша нұсқау

АБАЙЛАҢЫЗ

Ашық жүксалғыш есігі автокөліктің өлшемдерінен асып тұрады және апат, тежеу немесе айналма маневр жасау кезінде жолаушыларды және басқа жол қозғалысына қатысушыларды жарақаттауы немесе автокөлікті зақымдауы мүмкін. Сонымен бірге салонға пайдаланылған газдар немесе су кіруі мүмкін. Жарақат алу және мүлікке зиян келтіру қаупі бар. Жүксалғыш есігін ашып қойып жүруге тыйым салынады.

Жүксалғыштың есігін ашып қойып жүру

Егер сонда да жүксалғыш есігін ашып қойып жүру қажет болса:

- w Барлық терезелер мен люкті жабыңыз.
- w Желдету қарқынын едәуір арттырыңыз.
- w Бірқалыпты режимде қозғалыңыз.
- w Жүксалғыш есігін бекітіңіз, мысалы, жүкті бекітуге арналған кергіш белдікпен.

Жол бетінен автокөлік түбіне дейінгі биіктік

ХАБАРЛАМА

Клиренс биіктігі жеткіліксіз болған кезде (мысалы, жерасты гаражына кіреберісте, жылдамдық бәсеңдеткіш немесе жиектас шетіне дейін) автокөліктің бөлшектерімен түйісу мүмкін, мысалы спойлермен және түбімен. Мүлікке зиян келтіру қаупі бар. Жол бетінен автокөлік түбіне дейінгі биіктіктің жеткілікті болуын қадағалаңыз. Жолдағы жағдайға қарай жүргізу маневрін түзетіңіз.

Жоғары жылдамдықпен қозғалу

АБАЙЛАҢЫЗ

Жоғары жылдамдықта автокөлік бөліктерінің зақымдануы динамикалық қасиеттерге теріс әсер етуі мүмкін. Бұған шиналар, автокөліктің түбі және аэродинамиканы жақсартуға арналған бөлшектер кіреді. Апатқа ұшырау, жарақат алу және материалдық зиян келтіру қаупі бар. Зақымдануды жою үшін уәкілетті АТҚКС-ке, басқа білікті АТҚКС-ке немесе мамандандырылған ТҚКС-ке хабарласыңыз. Зақымдану жойылғанға дейін жоғары жылдамдықпен жүруге тыйым салынады.

Ыстық күйдегі пайдаланылған газдарды шығару жүйесі

АБАЙЛАҢЫЗ

Жүрген кезде автокөлік астындағы температура, мысалы, газ шығару жүйесінің әсерінен жоғары мәндерге дейін көтерілуі мүмкін. Газ шығару жүйесінен ұстау күйік шалуға алып келуі мүмкін. Жарақат алу қаупі бар. Газ шығару түтігін қоса алғанда ыстық күйдегі пайдаланылған газдарды шығаратын жүйеден ұстамаңыз.

⚠ АБАЙЛАҢЫЗ

Тұтанғыш материалдар, мысалы, жапырақтар немесе шөп пайдаланылған газдарды шығару жүйесінің ыстық бөлшектеріне тигенде тұтанып кетуі мүмкін. Жарақат алу және мүлікке зиян келтіру қаупі бар. Автокөлікте бар термоқорғағыш қалқандарды шешіп алмаңыз және түпке қорғаныш орнатпаңыз. Жүру режимінде, бос жүрісте немесе тұрақта тұрған кезде тұтанғыш материалдардың автокөліктің ыстық бөлшектеріне тимеуін қадағалаңыз.

Газ шығару жүйесінің сүзгісі

Жұмыс істеу принципі

Газ шығару жүйесінің сүзгісі күйе бөлшектерін іркіп қалады. Газ шығару жүйесінің сүзгісі қажет болса, күйе бөлшектерін жоғары температураларда өртеу арқылы тазартылады.

Жалпы ережелер

Бірнеше минутқа созылатын тазалау барысында келесі жағдайлар орын алуы мүмкін:

- w Іштен жану қозғалтқышы біраз уақыт біркелкі жұмыс істемейді.
- w Қуатты қалыпты ұлғайту үшін жоғарырақ айналдыру жиілігі қажет болады.
- w Отын шығыны жоғарылауы мүмкін. Жоғары отын шығыны ағымдағы шығын индикаторында орташа мән ретінде есепке алынады.
- w Пайдаланылған газдарды шығару жүйесінен аздап түтін шығып тұрады, тіпті іштен тұтану қозғалтқышын өшіргеннен кейін де.

w Шуылдар, мысалы, радиатор желдеткішінің жұмысынан шығатын шуыл (тіпті іштен жану қозғалтқышын өшіргеннен кейін бірнеше минуттан кейін де).

Радиатор желдеткішінің бірнеше минут бойы инерция бойынша қозғалуы тіпті аз қашықтықтарға жол жүрген кезде де қалыпты жағдай болып табылады.

Жетек жүйесіндегі сұйық конденсат

Әртүрлі жүріс профильдері жетектің тиісті жұмысын қамтамасыз етеді. Ұзақ уақыт бойы төмен жүктемемен жүргізу мәнері жұмыстың бұзылуына мысалы, жетек жүйесінде конденсаттың түзілуіне алып келуі мүмкін. Кейде қозғалтқыштың жоғарырақ жүктемелермен жұмыс істеу уақытын көбейту арқылы мұның алдын алуға болады.

Су бөгеттері

Жалпы ережелер

Сумен жүргенде келесіні сақтаңыз:

- w Тек жұмыс істейтін ішкі жану қозғалтқышымен өтуге болады.
- w Іштен жану қозғалтқышының өшірілуінің алдын алу үшін, Старт/стоп автоматты функциясын сөндіріңіз; мысалы, селектор иінтірегін S күйіне қойыңыз.
- w Селектор иінтірегінің R күйі іштен жану қозғалтқышы сол күйі өшпейді.
- w Тек ағынды емес суда жүріңіз.
- w Су деңгейі 25 см-ден аспауы керек
- w Судан 5 км/сағ-қа дейінгі жаяу жүргіншінің жылдамдығымен өтіңіз.

Қосымша ақпарат:

Автоматты Старт/Стоп, 133-бетті қараңыз.

Қауіпсіздік техникасы бойынша нұсқау

ХАБАРЛАМА

Тым терең суда тым жылдам қозғалыспен жүргенде су мотор бөліміне, электр жүйесіне немесе беріліс қорабына кіріп кетуі мүмкін. Мүлікке зиян келтіру қаупі бар. Судың рұқсат етілген ең жоғары деңгейінен және су арқылы қозғалу үшін көрсетілген ең жоғары жылдамдықтан аспаңыз.

Сенімді тежелу

Қауіпсіздік техникасы бойынша нұсқау

АБАЙЛАҢЫЗ

Тежегіш педалін ақырын, бірақ ұзақ басу қызып кетуге, тежегіш қалыптарының тозуына және тіпті, тежеу жүйесінің істен шығуына әкелуі мүмкін. Апатқа ұшырау, жарақат алу және материалдық зиян келтіру қаупі бар. Тежегіштерге артық күш түсіруден сақтаныңыз. Ұзақ уақыт бойы тежегіш педалі мен акселератор педалін бір уақытта баспаңыз. Аяғыңызды тежегіш педалінде қалдырмаңыз.

Тежегішті блоктау жүйесі

Автокөлік сериялық орындалуында тежегішті бұғаттау жүйесімен жабдықталған.

Қажет етілген жағдайларда толық тоқтағанша тежеңіз. Тежегіш жетегінің оңтайлы күшін қамтамасыз ету үшін толық тоқтағанға дейін тежелу кезінде тежегіш педаліне түсірілетін қысымды азайтпаңыз. Автокөлік басқарылу қабілетін сақтайды. Кездейсоқ кедергілерді айналып өту үшін рульді мүмкіндігінше жаймен бұруға болады.

Тежегіш педалінің пульсациясы тежегішті блоктау жүйесінің жұмыс істейтінін көрсетеді.

Белгілі бір тежеу жағдайларында тесіктері бар тежегіш дискілері жұмыс істегенде шу шығаруы мүмкін. Мұндай шу тежегіштердің өнімділігі мен пайдалану сенімділігіне әсер етпейді.

Педальдардың қозғалу аймағындағы заттар

АБАЙЛАҢЫЗ

Жүргізушінің аяқтарына арналған кеңістіктегі заттар педальдардың жүрісін шектеуі немесе басылған педальді бұғаттауы мүмкін. Апатқа ұшырау, жарақат алу және материалдық зиян келтіру қаупі бар.

- w Заттарды автокөлікте қозғалмастай әрі жүргізушінің аяғына арналған кеңістікке түсіп кетпестей етіп орналастырыңыз.
- w Автокөлікке сәйкес келетін және түпке мықтап бекітілген кілемшелер мен еден төсеніштерін пайдаланыңыз.
- w Бекітілмеген еден төсеніштері мен кілемшелерді пайдалануға және оларды бірінің үстіне бірін салуға тыйым салынады.
- w Педальдардың қозғалуына жеткілікті бос кеңістіктің болуын қадағалаңыз.
- w Шығарып алғаннан кейін (мысалы, тазалау үшін) еден төсеніштері мен кілемдер қайтадан мықтап бекітілгеніне көз жеткізіңіз.

Қозғалысты бастаған кездегі педальдің сезілуі

Тыныштық күйінен жүруге дайындық режимін қосқаннан кейін педальдің жауап реакциясынан әдеттен тыс әсер туындауы мүмкін (мысалы, педальдің қысқа немесе ұзын жүрісі). Тежегіш педальді толық жібергеннен кейін педальдің сезілуі әдеттегідей.

Ылғалдылық

Ылғалда, тұз әсер еткенде немесе нөсер жауында бірнеше километр сайын сәл тежеңкіреп отырған жөн. Бұл әрекеттер басқа қозғалыс қатысушыларына кедергі тудырмауы керек.

Тежегенде туындайтын жылу тежегіш дискілері мен қыспақтарын құрғатады да тоттанудан қорғайды.

Осылайша, қажет жағдайда теже күшінің толықтығына сенімді болуға болады.

Еңіс

Жалпы ережелер

Жолдың ылдиға қарай бағытталған ұзақ немесе тік аймақтарынан барынша азырақ тежелу қажет болатын беріліспен өтіңіз. Олай етпесеңіз, тежеу жүйесі қызып кетуі мүмкін, нәтижесінде тежеу әсері азаяды.

Төменірек беріліске (біріншісіне дейін) ауыстырып қосу арқылы қозғалтқыштың тежеу әсерін арттыруға болады.

Қауіпсіздік техникасы бойынша нұсқау

АБАЙЛАҢЫЗ

Бос жүріс режимінде немесе қозғалтқыш өшірулі тұрғанда қауіпсіздік үшін маңызды функциялар шектеледі немесе одан әрі қолжетімді болмайды, мысалы қозғалтқыштың тежеу әрекеті немесе тежегіш немесе руль жетектерінің күшейткіштері. Апатқа ұшырау, жарақат алу және материалдық зиян келтіру қаупі бар.

Бос жүріс режимінде немесе қозғалтқышты өшіріп қойып қозғалуға тыйым салынады

Тежегіш дискінің тоттануы

Тежегіш дискілерінің тоттануына және тежегіш қалыптары қаптамаларының ластануына мыналар себеп:

- w Сирек пайдалану.
- w Ұзақ бос тұру.
- w Аз жүктеме.
- w Құрамында қышқылы бар немесе сілтілі агрессивті тазартқыштар.

Тоттанған тежегіш дискілері тежеліңкірегенде көп жағдайда кетіру мүмкін болмайтын үйкеліс есебінен тозу әсерін тудырады.

Тұрақта қалған автокөліктің астынан шығатын конденсат

Автокөліктің ауа баптау жүйесінде сұйық конденсат түзілуі мүмкін.

Автокөліктің астындағы сұйық конденсаттың ағуы қауіпті емес.

Жарыс жолында жүру

Жалпы ережелер

Жарыс жолымен жүрмес бұрын немесе одан кейін автокөлікті тексерту үшін авторландырылған АТҚКС-ке, басқа білікті АТҚКС-ке немесе мамандандырылған ТҚКС-ке жүгініңіз.

Жарыс режимінде қозғалғанда жоғары механикалық және жылулық жүктеме көбірек тозуға әкеледі. Мұндай тозуды кепілдік өтемейді.



Сериялық тежегіш қыспақтары мен тозу индикаторы жарысқа арналмаған.

Қауіпсіздік техникасы бойынша нұсқау

АБАЙЛАҢЫЗ

Автокөлік автоспортқа және спорттық жарыстар сияқты жарыстарға қатысуға арналмаған. Апатқа ұшырау, жарақат алу және материалдық зиян келтіру қаупі бар. Автокөлікті мотоспортқа немесе соған ұқсас жарыстарға пайдаланбаңыз.

Спорттық шиналар

Автокөлікті өндіруші анрайы спорттық шиналарды қолдануды ұсынады, мысалы High Performance шиналарын. Спорттық шиналар жүргізудің спорттық маневрінің айрықша талаптарына бейімделген. Спорттық шиналар туралы ақпаратты уәкілетті АТҚКС-тен, басқа білікті АТҚКС-тен немесе мамандандырылған ТҚКС-тен алуға болады.

Жүктемені жайымен арттырыңыз

Жарыс жолымен жүрген кезде жүктеме ұзақтығын баяу арттырыңыз.

Төбедегі жүксалғыш көлденең арқалықтары

Жалпы ережелер

Төбедегі жүксалғыштар – қосымша опция.

Қауіпсіздік техникасы бойынша нұсқау

АБАЙЛАҢЫЗ

Төбедегі жүкпен, мысалы, төбедегі жүксалғыштың көлденең арқалықтарымен қозғалу кезінде ауырлық центрінің жоғары орналасуына байланысты қиын жағдайларда қозғалыс қауіпсіздігін қамтамасыз ету мүмкін емес. Апатқа ұшырау, жарақат алу және материалдық зиян келтіру қаупі бар. Тек іске қосылу динамикалық тұрақтылықты басқара отырып, төбеге жүктеме тиеп қозғалу.

Клапандары бар төбе төрткілдеші

Бекіту нүктелері төбе төрткілдешінде есіктердің үстінде орналасқан.

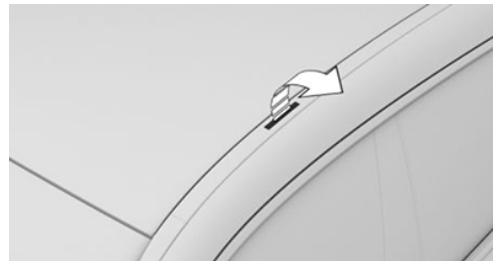

Қақпақты сыртқа қайырыңыз.

Орнату

Төбедегі жүксалғыш көлденең арқалықтарын орнату бойынша нұсқаулықты қараңыз.

Люк қақпағының көтерілуіне және ашылуына жеткілікті орын қалғанын қадағалаңыз.

Жүк тиеу

Жүк салынған төбедегі жүксалғыш көлденең арқалықтары ауырлық ортасының жылжуы салдарынан автокөліктің басқарылу қабілеті мен динамикалық қасиеттерін өзгертеді.

Жүк тиегенде және жол жүргенде келесілерді ескеріңіз.

- w Төбеге/оське рұқсат етілетін жүктемені және рұқсат етілетін жалпы салмақты шектен асырмаңыз.
- w Төбеге тиелетін жүкті біркелкі таратыңыз.
- w Жүк тым үлкен аумақты алмауы шарт
- w Ауыр жүкті төменде тасымалдаған жөн.
- w Жүкті мықтап бекітіңіз, мысалы, жүк бөліміндегі кергіш белдіктер көмегімен.
- w Жүксалғыш қақпағы қозғалатын аймақта ешқандай зат болмауы тиіс.
- w Бірқалыпты қозғалыңыз. Жайымен жүріңіз, орыннан күрт қозғалмаңыз және тежемеңіз және бұрылыстардан кілт бұрылмаңыз.

Отын үнемдеу

Автокөліктің жабдықталуы

Бұл тарауда белгілі бір автокөлікте болмаса да, модельге байланысты қазір қолжетімді немесе болашақта қолжетімді болатын жинақтама, жүйелер мен функциялардың нұсқалары сипатталған.

Қосымша ақпарат:

Көлік құралының жинақтамасы, 9-бетті қараңыз.

- w Қозғалыс кезінде алдын алу шараларын қолданыңыз, мысалы, автокөлікті жиірек еркін жүріспен жүргізіңіз.
- w Қажетсіз функцияларды, мысалы, артқы айнек жылытқышын сөндіріп қойыңыз.
- w Автокөлікке тұрақты техникалық қызмет көрсету жүргізіңіз.

Отын шығынын азайту

Жұмыс істеу принципі

Автокөлік отын шығыны мен шығарындылар мәндерін азайтуға бағытталған технологиялар кешенімен жабдықталған.

Кейбір шаралар отын шығынына және қоршаған ортаға әсер етуі мүмкін:

- w «EFFICIENT» жетек бағдарламасын таңдаңыз.
Жетек, 151-бетті қараңыз.
- w Drivelogic D1 бағдарламасын таңдаңыз.
- w Автокөліктен қолданылмайтын жүкті шығарып тастаңыз.
- w Қолданып болғаннан кейін аспалы бөлшектерді, мысалы, артқы бөліктің көтергіш кронштейнін шешіп алыңыз.
- w Қозғалыс кезінде терезелер мен айнек люкті жауып қойыңыз.
- w Шиналардағы қысымды жүйелі түрде тексеріп және қажет болса, көбейтіп отырыңыз.
- w Ұзақ тоқтап тұрған жағдайда іштен жану қозғалтқышын тоқтатыңыз.

Отын құю

Автокөліктің жабдықталуы

Бұл тарауда тіпті нақты автокөлікте жоқ болса да, модельге байланысты қазір қолжетімді немесе алдағы уақытта қолжетімді болатын жинақтама нұсқалары, жүйелер мен функциялар сипатталған.

Қосымша ақпарат:

Көлік құралының жинақтамасы, 9-бетті қараңыз.

Отын құю тәртібі

Жалпы ережелер

Отын құяр алдын отын сапасы бойынша нұсқауларды орындаңыз.

Отын құйған кезде құю пистолетін отын құю аузына кіргізіңіз. Отын құю кезінде пистолетті көтеруге әрекеттену келесі жағдайларға алып келеді:

- w Уақытынан бұрын өшірілуге.
- w Отын буларының бұрылып әкетілуінің азаюына.

Отын құятын пистолет бірінші жолы өшкен кезде бакты толы деп есептеуге болады.

Отын құю станцияларында қолданылатын қауіпсіздік техникасының ережелерін сақтаңыз.

Қосымша ақпарат:

Отын сапасы, 388-бетті қараңыз.

Қауіпсіздік техникасы бойынша нұсқаулар

ХАБАРЛАМА

50 км-ден кем жүріс қоры қалған кезде қозғалтқышқа отынның жеткілікті мөлшері берілмей қалуы мүмкін. Қозғалтқыштың жұмысына енді кепілдік берілмейді. Мүлікке зиян келтіру қаупі бар. Отынды уақтылы құйып отырыңыз.

ХАБАРЛАМА

Отын улы және агрессивті заттек болып табылады. Бак шектен тыс толған жағдайда отын жүйесі зақымдалуы мүмкін. Лакталған беттерге тиген жағдайда олар зақымдалуы мүмкін. Қоршаған ортаға зиян келтіріледі. Мүлікке зиян келтіру қаупі бар. Бакты шектен тыс толтыруға жол бермеңіз.

Отын багының тығыны

Қауіпсіздік техникасы бойынша нұсқау

АБАЙЛАҢЫЗ

Бұрап қатырған кезде отын багы тығынының бекіту таспасы қысылып, жаншылып қалуы мүмкін. Бұл жағдайда отын багының тығынын дұрыс жабу мүмкін емес. Бактан отын немесе отын булары шығып тұруы мүмкін. Жарақат алу және мүлікке зиян келтіру қаупі бар. Отын багының тығынын жапқан кезде бекіту таспасының қысылып немесе жаншылып қалмауын қадағалаңыз.

Ашу

1. Отын бағы аузының қақпағын ашу үшін артқы жиегінен басыңыз, көрсеткі. Отын бағы аузының қақпағы ашылады.



2. Отын бағының тығынын сағат тіліне қарсы бағытта бұраңыз.

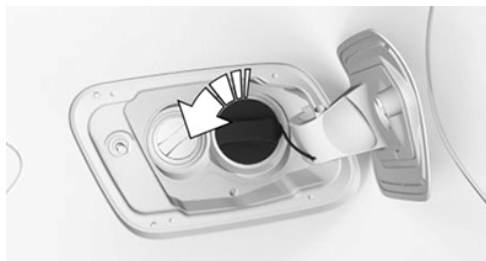

3. Отын бағының тығынын отын бағының құятын аузының қақпағындағы бекіткішке қыстырыңыз.

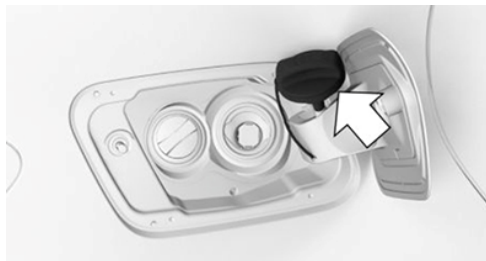

Жабу

1. Отын бағының тығынын орнына салыңыз да, айқын естілетін сыртылдаған дыбыс шыққанша сағат тілінің бағытымен бұраңыз.
2. Сырт еткен дыбыспен ілінгенше отын бағының люгін басыңыз.

Апаттық жағдайда құлыпты ашу механизмі

Белгілі бір жағдайларда, мысалы, электр жүйесінде ақаулық болғанда отын бағының қақпағының құлпын қолмен ашу қажет болуы мүмкін.

Отын бағы аузы қақпағының құлпын ашу үшін уәкілетті АТҚКС-ке, басқа білікті АТҚКС-ке немесе мамандандырылған ТҚКС-ке хабарласыңыз.

Дискілер мен шиналар

Автокөліктің жабдықталуы

Бұл тарауда тіпті нақты автокөлікте жоқ болса да, модельге байланысты қазір қолжетімді немесе алдағы уақытта қолжетімді болатын жинақтама нұсқалары, жүйелер мен функциялар сипатталған.

Қосымша ақпарат:

Көлік құралының жинақтамасы, 9-бетті қараңыз.

Шиналардағы ауаның қысымы

Жалпы ережелер

Келесілер шиналардың сапасына және олардағы ауаның қысымына байланысты:

- w Шиналардың қызмет ету мерзімі.
- w Қозғалыс қауіпсіздігі.
- w Қозғалыс жайлылығы.
- w Отын шығыны.

Қауіпсіздік техникасы бойынша нұсқау

АБАЙЛАҢЫЗ

Тым төмен қысыммен және қысымы жоқ жағдайда шиналар қатты қызуы және зақымдалуы мүмкін. Бұл автокөліктің жүріс сипаттарына, мысалы, басқарылуына және тежелу сипаттамаларына кері әсер етеді.

Апатқа ұшырау, жарақат алу және материалдық зиян келтіру қаупі бар. Шиналардағы ауа қысымын жүйелі түрде, мысалы, айына кемінде екі рет немесе алыс сапарға шығар алдында әрбір жолы тексеріп отырыңыз және қажет болса, оны реттеңіз.

Шиналардағы қысым деректері

Есік тіреуінде



Шиналардағы ауаның қысымының мәні жүргізуші есігінің тіреуіндегі тақтайшада көрсетілген.

Шиналардағы қысым мәндері автокөлік өндірушісінің көлік құралының тиісті түрінде қолдануға ұсынған шиналардың өлшемдері мен маркаларының бәріне жарамды. Сонымен бірге тек арнайы жабдықтармен бірге ғана жарамды шиналардың өлшемдері де келтірілуі мүмкін.

Нақты автокөлікке рұқсат етілетін дискілер мен шиналар туралы ақпаратты авторландырылған АТҚКС-тен, басқа білікті АТҚКС-тен немесе мамандандырылған ТҚКС-тен алуға болады.

Автокөлік жүктемесінің дәрежесіне байланысты сәйкес жүктеме дәрежесі үшін көрсетілген шиналардағы қысым мәндері қолданылады. Мысал: ішінара жүк тиелген автокөлікте ішінара жүк тиелген автокөлік үшін көрсетілген шиналардағы қысым оңтайлы болады.

Басқару дисплейінде

Орнатылған шиналардағы қысымның ағымдағы мәндері басқару дисплейінде көрсетіледі.

Шиналардағы ағымдағы қысым мәні сәйкес шиналарда көрсетілген.

Шиналардағы қысымды тексеру

Жалпы ережелер

Қозғалыс кезінде шиналар қызады.

Температура көтерілген кезде шиналардағы қысым ұлғаяды.

Шиналарда қысымның табиғи біркелкі төмендеуі орын алады.

Үрлеу құрылғыларының көрсеткіштері 0,1 барға төменірек болуы мүмкін.

Есік тіреулеріндегі шиналардың ауа қысымының мәндері бойынша тексеру

1. Орнатылған шиналардағы қысымның номиналды мәндерін анықтаңыз.
2. Барлық төрт шинадағы қысымды тексеріңіз (мысалы, шиналарды үрлеу құрылғысының көмегімен).
3. Егер іс жүзіндегі мән шиналардағы берілген ауа қысымынан өзгеше болса, шинадағы ауа қысымын түзеңіз.
4. Барлық шұра қалпақшаларының шиналардың шұраларына бұралып қатырылғанын тексеріңіз.

Есік тіреуіндегі тақтайшада көрсетілген шиналардағы ауа қысымының мәндері тек салқын шиналарға немесе температурасы қоршаған орта температурасымен бірдей шиналарға ғана қатысты.

Шиналардағы ауа қысымын тек салқын шиналарда ғана тексеріңіз, яғни:

- w Жүрілген қашықтық 2 км-ден аспайтын болса.
- w Автокөлік жол жүргеннен кейін кемінде екі сағат бойы қозғалыссыз тұрған болса.

Апаттық қосалқы дөңгелекпен жинақталған болса: жүксалғыштағы апаттық қосалқы дөңгелектің шинасындағы қысымды жүйелі түрде тексеріп отырыңыз және қажет болса, оны реттеңіз.

Басқару дисплейіндегі шиналардағы ауа қысымының мәндері бойынша тексеру

1.  «Приложения» (Қолданбалар) мәзірі
2. «Автомобиль» (Автокөлік)
3. «Состояние автомобиля» (Автокөліктің күйі)
4. «Контроль давл. в шинах» (Шиналардағы қысымды бақылау)
5. Шиналардағы ауа қысымының нақты мәндері мен шиналардағы ауаның қысымының номиналды мәндерінің арасында айырмашылықтың бар-жоғын тексеріңіз.
6. Егер іс жүзіндегі мән шиналардағы берілген ауа қысымынан өзгеше болса, шинадағы ауа қысымын түзеңіз.

Тұрақта тұрған кезде басқару дисплейіндегі шиналардағы нақты қысым индикаторының көрсеткіші дәл болмауы мүмкін. Аз қашықтықты жүріп өткеннен кейін шиналардағы қысым көрсеткіші жаңартылады.

Шиналардағы қысымды түзегеннен кейін

Шиналардағы қысымды бақылау жүйесі бар жинақтамада шиналардағы түзелген қысым автоматты түрде қолданылады. Шиналардың бапталуының дұрыстығын тексеріңіз. Белгілі бір шинадағы қысым деректері басқару дисплейінде жоқ болса, шиналардағы қысымды бақылау жүйесін нөлдеңіз.

Шиналардың зақымдалу индикаторы бар жинақтамада оны қайта баптау қажет.

Протектор бедерінің биіктігі

Қауіпсіздік техникасы бойынша нұсқау

АБАЙЛАҢЫЗ

Протектор үлгісінің жеткіліксіз биіктігі қиын жағдайларда қозғалыс қауіпсіздігін бұзуы мүмкін. Апатқа ұшырау, жарақат алу және материалдық зиян келтіру қаупі бар. Протектор үлгісінің ең төмен биіктігіне қойылатын нормативтік талаптарды орындаңыз.

Протектор бедерінің минималды биіктігі

Әдетте, жазғы шиналар, қысқы шиналар және барлық маусымдық шиналар протекторының заңмен белгіленген минималды биіктігі әртүрлі болуы мүмкін. Оңтайлы динамикалық қасиеттерді сақтау үшін, мысалы, дымқыл немесе қарлы жолда, шинаны заңда белгіленген протектор үлгісінің минималды биіктігіне жеткенге дейін ауыстырған жөн. Қосымша ақпаратты уәкілетті АТҚКС-тен, басқа білікті АТҚКС-тен немесе мамандандырылған ТҚКС-тен алуға болады.

Тозу индикаторлары



Тысының айналасына биіктігі кемінде 1,6 мм шина өндірушісінің тозу индикаторлары бөлінген.

Тозу көрсеткіштері протектор үлгісінің тозу дәрежесін анықтауға көмектеседі.





Протектордың тозу индикаторларының орналасуы тысының бүйірлік жағындағы Twi, Tread Wear Indicator белгісімен көрсетілген.

Шиналардың зақымдалуы



Жалпы ережелер

Шиналардың зақымданған жерлерінің, бөтен денелердің және тозу белгілерінің болмауын жүйелі түрде тексеріп отырыңыз.

Шиналардың зақымдалуының немесе автокөлік жұмысының басқа да бұзылуларының белгісі:

-  Әдеттен тыс діріл.
-  Тербелу және қозғалу кезіндегі әдеттен тыс шуыл.
-  Автокөліктің әдеттен тыс әрекеті, мысалы, солға немесе оңға қарай қатты бұрып әкетуі.
-  Шинаның біркелкі емес тозуы, мысалы, иін белдеуінің жоғары тозу дәрежесі.

Зақымданулар келесі жағдайлардан туындаған болуы мүмкін:

-  Жиектастарға міну.
-  Жол төсемінің бұзылуы.
-  Шиналардағы тым төмен қысым.

w Автокөлікке шектен тыс жүк арту.

w Шиналарды дұрыс сақтамау.

Қауіпсіздік техникасы бойынша нұсқаулар

АБАЙЛАҢЫЗ

Зақымдалған шиналарда ауа қысымы төмендеуі мүмкін, бұл автокөлікті басқарудан айырылып қалуға алып келуі мүмкін. Апатқа ұшырау, жарақат алу және материалдық зиян келтіру қаупі бар. Қозғалыс кезінде шиналардың зақымдалуы туралы нұсқау пайда болған жағдайда дереу жылдамдықты төмендетіп, көлікті тоқтатыңыз. Дискілер мен шиналарды тексеріңіз. Автокөлікті авторландырылған АТҚКС-ке, басқа білікті АТҚКС-ке немесе мамандандырылған ТҚКС-ке абайлап жеткізіңіз. Қажет болса, ол үшін сүйреу немесе басқа автокөлікті тасымалдау әдісін қолданыңыз. Зақымдалған шиналарды жөндемеңіз, оларды ауыстырыңыз.

АБАЙЛАҢЫЗ

Жиектастардан, жол төсемі бұзылған жерлерден немесе басқа да кедергілерден өту дөңгелектердің, шиналардың және жүріс бөлігінің бөлшектерінің зақымдалуына алып келуі мүмкін. Үлкенірек дөңгелектердің шиналарының көлденең қимасы кішірек болады. Шиналардың көлденең қимасы кіші болған жағдайда шиналардың зақымдалу қаупі ұлғаяды. Апатқа ұшырау, жарақат алу және материалдық зиян келтіру қаупі бар. Мүмкіндігінше жиектастардан, жол төсемінің бұзылған жерлерінен немесе басқа кедергілерден айналып өтіңіз немесе олардан жайымен және абайлап өтіңіз.

Шинаның жасалған уақыты

Ұсыныстар

Протектордың бедерінің биіктігіне қарамастан кемінде 6 жылда бір рет шиналарды ауыстырып тұрыңыз.

Жасалған күні

Шинаның жасалған күні шинаның тысының бүйірлік жағында көрсетілген.

Белгілеу

Жасалған күні

DOT ... 3825 2025 жылдың 38-ші аптасы

Дискілер мен шиналарды ауыстыру

Орнату және теңгеру

Дөңгелекті монтаждау және теңгеру үшін авторландырылған АТҚКС-ке, басқа білікті АТҚКС-ке немесе мамандандырылған ТҚКС-ке хабарласыңыз.

Сәйкес келетін дискілер мен шиналар

Жалпы ережелер

Нақты автокөлікке және оның жинақтамасына байланысты дискілер мен шиналардың белгілі үйлесімдері ғана қолжетімді болуы мүмкін. Дискілер мен шиналардың үйлесімін автокөлік өндірушісі келесі критерийлер негізінде орнатады:

- w Шинаның өлшемі, мысалы, шинаның ені, шинаның көлденең қимасы.
- w Дөңгелек өлшемі, мысалы, дискінің диаметрі, баспақтау тереңдігі.

Дискілер мен шиналардың үйлесімдері және арнайы жинақтама туралы қосымша ақпаратты авторландырылған АТҚКС-тен,

басқа білікті АТҚКС-тен немесе мамандандырылған ТҚКС-тен алуға болады.

Қауіпсіздік техникасы бойынша нұсқаулар

АБАЙЛАҢЫЗ

Берілген автокөлікке сәйкес келмейтін дискілер мен шиналар автокөлік бөлшектерін зақымдауы мүмкін. Апатқа ұшырау, жарақат алу және материалдық зиян келтіру қаупі бар. Автокөлік өндірушісі көлік құралының тиісті түріне қолдануға ұсынылған дискілер мен шиналарды ғана қолдануға кеңес береді.

АБАЙЛАҢЫЗ

Орнатылған болат дөңгелектер автокөлікке жарамайды және, мысалы, дөңгелек болттарының өздігінен босатылуына және тежегіш дискілерінің зақымдалуына байланысты, автокөліктің динамикалық қасиеттеріне және жүйелік функцияларға теріс әсер етуі мүмкін. Апатқа ұшырау, жарақат алу және материалдық зиян келтіру қаупі бар. Болат дискілі дөңгелектерді орнатуға тыйым салынады.

АБАЙЛАҢЫЗ

Автокөліктегі дискілер мен шиналардың рұқсат етілмеген үйлесімі автокөліктің динамикалық сипаттарына және әртүрлі жүйелердің, мысалы, тежегіштерді бұғаттау жүйесінің немесе динамикалық тұрақтылықты бақылау жүйесінің жұмысына кері әсер етеді. Апатқа ұшырау, жарақат алу және материалдық зиян келтіру қаупі бар. Автокөлік өндірушісі автокөліктің тиісті моделіне қолдануға ұсынылған дискілер мен шиналарды қолдануға кеңес береді. Зақымданған жағдайда ұсынылған дискілер мен шиналар үйлесімдігін қалпына келтіріңіз.

Ұсынылған шиналардың маркалары



Әр автокөлікке арналып автокөліктің төмендегідей жекелеген талаптары ескеріле отырып мақсатты түрде оңтайландырылатын шиналар әзірленеді:

- w Динамикалық қасиеттері.
- w Жайлылығы.
- w Шудың түзілуі.

Арнайы әзірленген шиналар бүйірлік тысында жұлдызшамен белгіленген. Дөңгелектер мен шиналарды ауыстырғаннан кейін автокөлік өндірушісі қайтадан бүйір қабырғасында жұлдызшамен таңбаланған шиналарды қолдануға кеңес береді. Автокөлік өндірушісі бірдей протектор үлгісі бар шиналардың бір түрін пайдалануды ұсынады.

Жаңа шиналар

Жаңа шиналардың жол төсемімен ілінісуі олардың жасалу технологиясына байланысты сынап жүргізуден кейін ғана оңтайлы болады.

Алғашқы 300 км кезінде сабырлық режимде жүріңіз.

Протекторы қалпына келтірілген шиналар

АБАЙЛАҢЫЗ

Протекторы қалпына келтірілген шиналардың қаңқасының тозу дәрежесі әртүрлі болуы мүмкін. Оның қатты ескіруі шинаның беріктігіне кері әсер етуі мүмкін. Апатқа ұшырау, жарақат алу және материалдық зиян келтіру қаупі бар. Автокөлік өндірушісі протекторы қалпына келтірілген шиналарды қолдануға кеңес бермейді.

Максималды жылдамдық

Қауіпсіздік техникасы бойынша нұсқау

АБАЙЛАҢЫЗ

Орнатылған шиналар үшін максималды рұқсат етілген жылдамдығынан асыру олардың зақымдалуына алып келуі мүмкін. Апатқа ұшырау, жарақат алу және материалдық зиян келтіру қаупі бар. Шиналардың максималды рұқсат етілген жылдамдығынан асырмаңыз.

Жылдамдық индексі

Шиналардың максималды рұқсат етілген жылдамдығы жылдамдық индексімен анықталады.

Жылдамдық индексі тысының бүйір жағындағы ресми таңбаламада көрсетілген.

Белгілеу	Максималды жылдамдық
Q	160 км/сағ
R	170 км/сағ
S	180 км/сағ
T	190 км/сағ
H	210 км/сағ

Белгілеу	Максималды жылдамдық
V	240 км/сағ
W	270 км/сағ
Y	300 км/сағ
(Y)	300 км/сағ-тан жоғары

Қысқы шиналардың максималды жылдамдығы

Егер автокөліктің максималды жылдамдығы қысқы шиналардың рұқсат етілген жылдамдығынан асатын болса, онда шолу аймағына рұқсат етілген максималды жылдамдығы бар ескерту тақтайшасын орналастыру қажет. Ескерту тақтайшасын авторландырылған АТҚКС-те, басқа білікті АТҚКС-те немесе мамандандырылған ТҚКС-те сатып алуға болады.

Қысқы шиналар



Көлікті қыс мезгілінде пайдаланған жағдайда қысқы шиналарды қолдану керек.

Қысқы шиналар бүйірлік жағында таудың және қар ұшқынының таңбасымен, сондай-ақ M+S таңбаламасымен белгіленген.

M+S таңбаламасы бар, алайда таудың және қар ұшқынының таңбасы жоқ бүкілмаусымдық шиналардың жазғы шиналармен салыстырғанда қыстық сипаттамалары жақсырақ. Бүкілмаусымдық шиналар әдетте қысқы шиналардың өнімділігіне жетпейді.

Бір осьтегі дөңгелектерді екіншісіне ауыстырып салу

АБАЙЛАҢЫЗ

Алдыңғы және артқы белдіктерінде өлшемдері әртүрлі шиналары немесе дискілері бар автокөліктерде дөңгелектердің орындарын ауыстырып салу шиналардың немесе автокөліктің зақымдалуына алып келеді. Апатқа ұшырау, жарақат алу және материалдық зиян келтіру қаупі бар. Алдыңғы және артқы белдіктерінде өлшемдері әртүрлі шиналары немесе дискілері бар автокөліктерде бір белдіктің дөңгелектерін екіншісіне ауыстырып салуға рұқсат етілмейді.

Бұл трек шиналары автоспорт үшін арнайы жасалған материалдардың оңтайландырылған қоспасынан тұрады. Сонымен қатар протектордың үлгісі ішінара азаяды, бұл жол төсеімен жанасу аймағын ұлғайтуға мүмкіндік береді. Осы түзетулер арқылы қозғалыс динамикасын, мысалы, басқарушылықты, дәлдікті немесе адгезияны арттыруға болады.

Қосымша ақпарат:

- w Уәкілетті АТҚКС-те, басқа білікті АТҚКС-те немесе мамандандырылған ТҚКС-те.
- w Тиісті шина өндірушісінің сайтында.

Қауіпсіздік техникасы бойынша нұсқаулар

АБАЙЛАҢЫЗ

0 °C-тан төмен температурада Track шиналарында жарықтар мен үзілістер сияқты зақым болуы мүмкін. Апатқа ұшырау, жарақат алу және материалдық зиян келтіру қаупі бар. Track шиналарын 0 °C-тан төмен температурада тасымалдауға, орнатуға және пайдалануға тыйым салынады.

Шиналарды сақтау

Шиналардағы қысым

Шиналардағы қысым тысының бүйірлік жағында көрсетілген максималды мәннен аспауы керек.

Сақтау

- w Шешіп алынған дөңгелектер мен шиналарды салқын, құрғақ және қараңғы жерде сақтаңыз.
- w Шиналарды жанар-жағармай материалдары мен еріткіштердің тиюінен сақтаңыз.
- w Шиналарды пластик пакеттерге салып сақтамаңыз.
- w Шиналар мен дөңгелектердегі балшықты кетіріңіз.

АБАЙЛАҢЫЗ

Ылғал жолдарда немесе жарыс жолдарында, мысалы, аквапланинг сияқты маңызды жағдайларда, Track шиналары орнатылған кезде қозғалыс қауіпсіздігі шектелуі мүмкін. Апатқа ұшырау, жарақат алу және материалдық зиян келтіру қаупі бар. Автокөлікпен жеткілікті жылдамдықпен және динамикалық тұрақтылықты басқару жүйесі сияқты қозғалыстың тұрақтылығын басқару жүйелерімен жүріңіз.

Track шиналары

Жалпы ережелер

Автокөлік құрғақ жабыны бар жарыс жолдарында қолдану үшін оңтайландырылған спорттық шиналармен жабдықталуы мүмкін.

АБАЙЛАҢЫЗ

15 °С-тан төмен температурада Track шиналарының динамикалық сапасы нашарлауы мүмкін, мысалы, жолмен ілінісу кенеттен жоғалуы мүмкін. Апатқа ұшырау, жарақат алу және материалдық зиян келтіру қаупі бар. 15 °С төмен температурада ақылға қонымды жылдамдықты сақтаңыз және динамикалық тұрақтылықты басқару жүйесі сияқты қозғалыс тұрақтылығын басқару жүйелерін іске қосыңыз.

Сақтау

Егер Track шиналарын ұзақ уақыт пайдаланбау жоспарланса, дөңгелектерді көліктен алып тастау ұсынылады.

Алынған дөңгелектерді немесе Track шиналарын таза, құрғақ, қараңғы жерде 0 °С-тан жоғары температурада сақтаңыз.

Жалпыға ортақ пайдаланылатын жолдарда қолдану

Трекинг шиналары жалпыға ортақ пайдаланылатын жолдарда қолдану жөніндегі заңнама талаптарына жауап береді.

Жарыс жолында қолданғаннан кейін, Track шиналары жалпыға ортақ пайдаланылатын жолдарда жарамсыз болып қалуы мүмкін. Сондықтан жарыс жолында Track шиналарын қолданғаннан кейін, оларды жалпыға ортақ пайдаланылатын жолдарда пайдалануға заңнама талаптарына сәйкестігін тексеріңіз, мысалы, протектор үлгісінің рұқсат етілген ең төменгі биіктігі.

Жарыс жолында қолдану

Жалпы ережелер

Жарыс жолына шықпас бұрын әр кез Track шиналарының зақымданбағанын, бөгде заттардың болмағанын және тозуын тексеріңіз.

Суық шиналардағы қысымды тексеріңіз.

Жарыс жолында пайдалану үшін қалыпты, бейімделген жүргізу тәртібін сақтай отырып, Track шиналарын дұрыс температураға дейін жеткізіңіз.

Қарқынды пайдалану

Жарыс жолында ұзақ, қарқынды жүруден кейін, Track шиналарында жиектастар мен жол жиектеріне жиі соғылғаннан кейін зақым келуі мүмкін.

Track шиналарында зақымданулардың, бөгде заттар мен тозудың бар-жоғын тексеріңіз. Track шинасының сыртқы және ішкі беттерін тексеру үшін дөңгелекті бөлшектеу керек. Track шиналарын тексеру үшін уәкілетті АТҚКС-ке, басқа білікті АТҚКС-ке немесе мамандандырылған ТҚКС-ке хабарласыңыз.

Шиналардағы ауаның қысымы

Жалпы ережелер

Шиналардағы қысымды үнемі тексеріп отырыңыз және қажет болған жағдайда қоғамдық жолдарда немесе жарыс жолдарында қолдануға арналған нұсқауларды сақтай отырып реттеңіз. Қозғалыс кезінде шиналар қызады. Шинадағы ауа температура көтерілген кезде шиналардағы қысым ұлғаяды.

Шиналардағы қысым деректері

Автокөлік өндірушісі автокөліктің тиісті моделіне қолдануға ұсынған шиналардың өлшемдеріне арналған шина қысымының деректері жүргізуші есігінің тірегінде көрсетілген.

Сырғытпайтын шынжырлар

Қауіпсіздік техникасы бойынша нұсқаулар

АБАЙЛАҢЫЗ

Сәйкес келмейтін шиналарға сырғытпайтын шынжырларды орнату салдарынан сырғытпайтын шынжырлар автокөліктің бөліктеріне тиюі мүмкін. Апатқа ұшырау, жарақат алу және материалдық зиян келтіру қаупі бар. Сырғытпайтын шынжырларды тек автокөлік өндірушісі сырғытпайтын шынжырлармен қолдануға ұсынған шиналарға ғана орнатыңыз.

АБАЙЛАҢЫЗ

Жеткіліксіз тартылған сырғытпайтын шынжырлар шиналарды және автокөлік компоненттерін зақымдауы мүмкін. Апатқа ұшырау, жарақат алу және материалдық зиян келтіру қаупі бар. Әрбір сапарға шығар алдында шынжырлардың керілгенін тексеріңіз. Қажет болса, сырғытпайтын шынжырларды өндірушінің нұсқауларына сәйкес тартыңыз.

АБАЙЛАҢЫЗ

Сырғанауға қарсы шынжырлармен тым жоғары жылдамдықпен жүргенде, сырғанауға қарсы шынжырлар мен көлік құралдарының бөлшектері зақымдалуы мүмкін. Сонымен қатар динамикалық қасиеттер, мысалы, тежеу өнімділігі, өзгереді. Апатқа ұшырау, жарақат алу және материалдық зиян келтіру қаупі бар. Орташа қарқынмен жүріңіз және максималды 50 км/сағ жылдамдықтан аспаңыз.

Сауытты сырғытпайтын шынжырлар

Автоөндіруші сауытты сырғытпайтын шынжырларды қолдануға кеңес береді. Автокөлік өндірушісі сауытты сырғытпайтын шынжырлардың белгілі бір модельдерін сынақтан өткізді, қауіпсіз деп таныды және қолдануға ұсынды.

Сәйкес келетін сырғытпайтын шынжырлар туралы ақпаратты авторландырылған АТҚКС-тен, басқа білікті АТҚКС-тен немесе мамандандырылған ТҚКС-тен алуға болады.

Қолданылуы

Келесідей өлшемді шиналары/дискілері бар артқы дөңгелектерге тек жұбымен ғана қолдануға рұқсат етіледі:

Шина өлшемі	Дөңгелек өлшемі	Баспақтау тереңдігі (IS)
275/35 R19	9.5J × 19	20

Дөңгелектің өлшемі мен баспақтау тереңдігі туралы деректер дөңгелектің ішкі жағында көрсетілген.

Сонымен бірге тек белгілі модельдер үшін жарамды дискілердің/шиналардың өлшемдері де келтірілуі мүмкін.

Нақты автокөлікке рұқсат етілетін дискілер мен шиналар туралы ақпаратты авторландырылған АТҚКС-тен, басқа білікті АТҚКС-тен немесе мамандандырылған ТҚКС-тен алуға болады.

Сырғытпайтын шынжырлар өндірушісінің нұсқауларын орындаңыз.

Шиналардағы қысымды бақылау жүйесі бар жинақтамада: Сырғығуға қарсы шынжырлармен шиналардағы қысымды бақылау жүйесін нөлдеу әрекетін жасамаңыз; олай еткен жағдайда бұрыс көрсеткіштер көрсетілуі мүмкін.

Шиналардың зақымдалу индикаторы бар жинақтамада: Сырғуға қарсы шынжырлармен шиналардың зақымдалу индикаторын қайта баптамаңыз; олай еткен жағдайда бұрыс көрсеткіштер көрсетілуі мүмкін.

Сырғытпайтын шынжырлармен жүрген кезде, қажет болғанда M Dynamic режимін қысқа уақытқа қосыңыз.

Шиналардағы қысымды бақылау жүйесі

Жұмыс істеу принципі

Шиналардағы қысымды бақылау жүйесі шиналардағы қысымды тексереді және оның төмендеуі туралы ескертеді.

Жалпы ережелер

Шиналардың шұраларына орнатылған датчиктер шинадағы ауа қысымы мен температурасын өлшейді.

Жүйе берілген қысым мәндерін енгізілген немесе танылған шиналар туралы деректерге байланысты нақты шина қысымының мәндерімен автоматты түрде салыстырады.

Ауасының қысым мәндері автокөлікте көрсетілмеген шиналар үшін, мысалы, арнайы рұқсаты бар шиналар үшін жүйені мәжбүрлі түрде қайта жүктеу қажет. Осылайша, шиналардың толтырылу қысымының ағымдағы мәндері берілген мәндер ретінде қабылданады.

Жүйеге қызмет көрсету барысында да «Шиналардағы ауа қысымы» бөліміндегі ақпарат пен нұсқауларды да орындаңыз.

Қосымша ақпарат:

Шиналардағы ауа қысымы, [358-бетті](#) қараңыз.

Қауіпсіздік техникасы бойынша нұсқау

АБАЙЛАҢЫЗ

Шиналардың баптауларындағы бұрыс деректер шиналардағы қысымның бұрыс берілген мәндеріне алып келеді. Бұл жағдайда шиналардағы ауа қысымының төмендеуі туралы дұрыс хабарлама берілетініне кепілдік болмайды. Жарақат алу және мүлікке зиян келтіру қаупі бар. Орнатылған шиналардың өлшемінің дұрыс енгізілгенін және шиналарда көрсетілген деректермен және автокөлікте көрсетілген шиналардағы ауа қысымының мәндерімен сәйкес болуын қадағалаңыз.

Жұмыс істеу үшін қажетті шарттар

Жүйе үшін келесі шарттар орындалуы тиіс, әйтпесе шиналардағы ауа қысымының төмендеуі туралы дұрыс хабардың берілуін кепілдендіру мүмкін емес:

- w Шиналарды және дөңгелектерді әр кез ауыстырғаннан кейін, шиналар баптауларына орнатылатын шиналар туралы дұрыс деректер енгізілді.
- w Шиналардағы қысымды бақылау жүйесі қозғалысты бастағаннан кейін бірнеше минуттың ішінде ғана іске қосылады:
 - w Шиналарды немесе дөңгелектерді ауыстырғаннан кейін.
 - w Нөлдеуден кейін, арнайы рұқсаты бар шиналар үшін.
 - w Шиналарға арналған баптауларды өзгерткеннен кейін.
- w Арнайы рұқсаты бар шиналарда:
 - w Шиналарды немесе дөңгелектерді ауыстырғаннан кейін шиналарға ауа толтыру қысымы дұрыс бола тұрып жүйеде нөлдеу әрекеті жүзеге асырылды.



w Шиналарға ауа толтыру қысымы жаңа мәнге өзгертілгеннен кейін жүйеде нөлдеу әрекеті жүзеге асырылды.

w Ауа қысымының датчигі бар дөңгелектер.

Шиналардың баптаулары

Жалпы ережелер

Орнатылған шиналардың өлшемдерін автокөлікке орнатылған шиналардағы ауа қысымының мәндерінің деректерінен немесе тікелей шиналардан оқып көруге болады.

Егер шиналардың толтыру қысымы түзетілген болса, шиналар туралы деректерді қайта енгізу қажет емес.

Жазғы және қысқы шиналар үшін сәйкесінше шиналар туралы соңғы енгізілген деректер сақталады. Осылайша, шиналарды немесе дөңгелектерді ауыстырғаннан кейін соңғы қолданылған шиналардың жинақтарына арналған баптауларды таңдауға болады.

Шиналарды реттеу

1. ■■ «Приложения» (Қолданбалар) мәзірі
2. «Автомобиль» (Автокөлік)
3. «Состояние автомобиля» (Автокөліктің күйі)
4. «Контроль давл. в шинах» (Шиналардағы қысымды бақылау)
5. «Настройки шин» (Шиналардың баптаулары)
6. «Выбор шин» (Шиналарды таңдау)
7. «Вручную» (Қолмен)
8. «Тип шин» (Шиналардың типі)
9. Артқы белдікке орнатылған шиналардың өлшемін таңдаңыз.
Арнайы рұқсаты бар шиналарда:
«Другие шины/гоноч. трасса» (Басқа шиналар/жарыс жолы)
10. Егер шина өлшемі таңдалған болса, автокөлікке жүк артылу дәрежесін таңдаңыз.

11. «Сохранить настройки шин» (Шиналардың баптауларын сақтау)

Шиналардағы ағымдағы қысымды өлшеу іске қосылады. Өлшеу ілгерілеуі көрсетіледі.

Күй индикациясы

Жарамды күй

Жүйенің күйі басқару дисплейінде көрсетіле алады, мысалы, ол жүйенің белсенді не белсенді емес екенін көрсете алады.

1. ■■ «Приложения» (Қолданбалар) мәзірі
2. «Автомобиль» (Автокөлік)
3. «Состояние автомобиля» (Автокөліктің күйі)
4. «Контроль давл. в шинах» (Шиналардағы қысымды бақылау)

Көрсетілетін актуалды күй.

Шиналардың ағымдағы ауа қысымы

Шиналардың ағымдағы ауа қысымы әр шина үшін жеке көрсетіледі.

Шиналарға ауа толтыру қысымының ағымдағы мәндері жүру режимінің және сыртқы температураның әсерінен өзгеруі мүмкін.

Шинадағы ағымдағы ауа температурасы

Шиналардың ағымдағы температурасы көрсетіледі.

Шиналардың ағымдағы температурасы жүру режиміне немесе сыртқы температураға байланысты өзгеруі мүмкін.

Шиналардың күйі

Жалпы ережелер

Шиналар мен жүйенің күйі басқару дисплейінде дөңгелектердің түсімен және мәтінмен көрсетіледі.

Егер шиналардағы қысымды түзеу кезінде берілген қысым мәніне қол жеткізілмесе, бар хабарлама өшірілмейді.

Барлық дөңгелектер жасыл түсті

- w Жүйе белсенді және берілген қысым мәндерінің негізінде ескерту көрсетеді.
- w Арнайы рұқсаты бар шиналарда: жүйе белсенді және соңғы нөлдеу кезінде сақталған шиналардағы ауа қысымының негізінде ескерту көрсетеді.

Бір-төрт дөңгелек сары түсті

Шина тесілді немесе көрсетілген шиналардағы қысымның шектен тыс төмендеуі.

Дөңгелектер сұр түсті

Шиналардағы қысымның төмендеуі анықталмауы мүмкін.

Ықтимал себептер:

- w Жұмыстың бұзылуы.
- w Шиналардағы қысымды өлшеу кезінде, шиналардың баптауын растағаннан кейін.
- w Арнайы рұқсаты бар шиналар үшін: жүйенің нөлденуі орындалады.

Арнайы рұқсаты бар шиналар болған жағдайда: нөлдеуді орындаңыз

1. ■■ «Приложения» (Қолданбалар) мәзірі
2. «Автомобиль» (Автокөлік)
3. «Состояние автомобиля» (Автокөліктің күйі)
4. «Контроль давл. в шинах» (Шиналардағы қысымды бақылау)
5. Шиналардың бапталуының дұрыстығын тексеріңіз.
Шиналардың баптаулары, **368**-бетті қараңыз.
6. Жүруге дайын режимін іске қосыңыз және орыннан қозғалмаңыз.

7. «Выполнить сброс» (Нөлдеуді орындау)
8. Орыннан қозғалыңыз.

Дөңгелектер сұр түспен көрсетіледі, және шиналардағы қысым нөлденеді.

Автокөлік қозғалысының бірнеше минутынан кейін шиналардағы қысымның бапталған мәні берілген мән ретінде қабылданады. Қозғалыс кезінде нөлдеу автоматты түрде аяқталады.

Нөлдеу сәтті аяқталғаннан кейін дөңгелектер басқару дисплейінде жасыл түспен көрсетіледі. Хабарлама көрсетіледі.

Қозғалыс кез келген уақытта үзіле алады. Қозғалысты қайта жалғастырған кезде нөлдеу автоматты түрде жалғасады.

Хабарламалар: арнайы рұқсаты жоқ шиналарға

Жалпы ережелер

Шиналардағы төмен қысым туралы хабар берілсе, кейбір жағдайларда динамикалық тұрақтылықты бақылау қосылады.

Қауіпсіздік техникасы бойынша нұсқау

АБАЙЛАҢЫЗ

Зақымдалған стандартты шина тым төмен қысыммен немесе қысымсыз автокөліктің жүріс сипаттарына, мысалы, басқарылуына және тежелу сипаттамаларына кері әсер етеді. Апатқа ұшырау, жарақат алу және материалдық зиян келтіру қаупі бар. Қозғалысты тоқтата тұрыңыз. Шинаның тесілгенін жөндеңіз немесе дөңгелекті ауыстырыңыз.

Егер шиналардағы ауа қысымын тексеру қажет болса

Хабарлама

Басқару дисплейінде автоматты диагностикалау жүйесінің хабарламасымен бірге таңба көрсетіледі.

Таңба ықтимал себеп



Шинаның тығыз еместігі анықталды.

Ауа толтыру ұйғарымдарға сәйкес жүргізілмеген, мысалы, ауа көлемі жеткіліксіз болған немесе шиналардағы қысым біркелкі төмендеген жағдайда.

Шара

Шиналардағы ауа қысымын тексеріңіз және қажет болса, түзеңіз.

Шиналардағы қысым өте төмен болған жағдайда

Хабарлама



Аспаптар тақтасында сары түсті сигнал шамы жанып тұр.

Қосымша басқару дисплейінде автоматты диагностикалау жүйесінің хабарламасымен бірге таңба көрсетіледі.

Таңба ықтимал себеп



Шиналардағы қысым төмендеп барады.

Шара

1. Жылдамдықты түсіріңіз. Жылдамдықты 130 км/сағ-тан асырмаңыз.
2. Алғашқы мүмкіндік туындаған сәтте, мысалы, жанармай құю станциясында барлық төрт шинадағы ауаның қысымын тексеріңіз және қажет болса, түзеңіз.

Шинадағы қысым қатты төмендеген жағдайда

Хабарлама



Аспаптар тақтасында сары түсті сигнал шамы жанып тұр.

Қосымша басқару дисплейінде автоматты диагностикалау жүйесінің хабарламасында тиісті шинаның таңбасы көрсетіледі.

Таңба ықтимал себеп



Шина тесілген немесе шиналардың біріндегі қысым шектен тыс төмендеді.

Шара

1. Жылдамдықты азайтып, абайлап тоқтаңыз. Бұл ретте рульмен басқаруға және тежегішке шұғыл әсер етуден сақтаныңыз.
2. Шина тесілген кездегі іс-әрекеттер тәртібінің сипаттамасын ескеріңіз.

Хабарламалар: арнайы рұқсаты бар шиналар үшін

Жалпы ережелер

Шиналардағы төмен қысым туралы хабар берілсе, кейбір жағдайларда динамикалық тұрақтылықты бақылау қосылады.

Қауіпсіздік техникасы бойынша нұсқау

АБАЙЛАҢЫЗ

Зақымдалған стандартты шина тым төмен қысыммен немесе қысымсыз автокөліктің жүріс сипаттарына, мысалы, басқарылуына және тежелу сипаттамаларына кері әсер етеді. Апатқа ұшырау, жарақат алу және материалдық зиян келтіру қаупі бар. Қозғалысты тоқтата тұрыңыз. Шинаның тесілгенін жөндеңіз немесе дөңгелекті ауыстырыңыз.

Егер шиналардағы ауа қысымын тексеру қажет болса

Хабарлама

Басқару дисплейінде автоматты диагностикалау жүйесінің хабарламасымен бірге таңба көрсетіледі.

Таңба	Ықтимал себеп
	<p>Ауа толтыру ұйғарымдарға сәйкес жүргізілмеген, мысалы, ауа мөлшері жеткіліксіз болған жағдайда.</p> <p>Жүйе нөлдеуді орындамастан дөңгелектің ауыстырылғанын анықтады.</p> <p>Соңғы нөлдеумен салыстырғанда, шинадағы ауа қысымы төмендеген.</p> <p>Жүйені нөлдеу орындалмаған. Жүйе соңғы нөлдеу кезінде сақталған шиналардағы ауа қысымының негізінде ескерту көрсетеді.</p>



Шара

1. Шиналардағы ауа қысымын тексеріңіз және қажет болса, түзеңіз.
2. Жүйені нөлдеуді орындаңыз.

Шиналардағы қысым өте төмен болған жағдайда

Хабарлама



Аспаптар тақтасында сары түсті сигнал шамы жанып тұр.

Қосымша басқару дисплейінде автоматты диагностикалау жүйесінің хабарламасымен бірге таңба көрсетіледі.

Таңба	Ықтимал себеп
	<p>Шиналардағы қысым төмендеп барады.</p> <p>Жүйені нөлдеу орындалмаған. Жүйе соңғы нөлдеу кезінде сақталған шиналардағы ауа қысымының негізінде ескерту көрсетеді.</p>



Шара

1. Жылдамдықты түсіріңіз. Жылдамдықты 130 км/сағ-тан асырмаңыз.
2. Алғашқы мүмкіндік туындаған сәтте, мысалы, жанармай құю станциясында барлық төрт шинадағы ауаның қысымын тексеріңіз және қажет болса, түзеңіз.
3. Жүйені нөлдеуді орындаңыз.

Шинадағы қысым қатты төмендеген жағдайда

Хабарлама



Аспаптар тақтасында сары түсті сигнал шамы жанып тұр.

Қосымша басқару дисплейінде автоматты диагностикалау жүйесінің хабарламасында тиісті шинаның таңбасы көрсетіледі.

Таңба	Ықтимал себеп
	<p>Шина тесілген немесе шиналардың біріндегі қысым шектен тыс төмендеді.</p> <p>Жүйені нөлдеу орындалмаған. Жүйе соңғы нөлдеу кезінде сақталған шиналардағы ауа қысымының негізінде ескерту көрсетеді.</p>



Шара

1. Жылдамдықты азайтып, абайлап тоқтаңыз. Бұл ретте рульмен басқаруға және тежегішке шұғыл әсер етуден сақтаныңыз.

2. Шина тесілген кездегі іс-әрекеттер тәртібінің сипаттамасын ескеріңіз.

Шина тесілген жағдайдағы іс-әрекеттер тәртібі

1. Зақымдалған шинаны сәйкестендіріп анықтаңыз.

Барлық төрт шинадағы ауа қысымын, мысалы, шиналарға арналған **Mobility Set** апаттық жиынтығындағы шиналардағы ауа қысымының индикаторымен тексеріңіз.

Арнайы рұқсаты бар шиналар жағдайында: егер барлық төрт шинадағы қысым дұрыс болса, шиналардағы қысымды бақылау жүйесін нөлдеу жүргізілмеген болуы мүмкін. Осыдан кейін нөлдеуді орындаңыз.

Егер шинаның зақымын анықтау мүмкін болмаса, уәкілетті АТҚКС-ке, басқа білікті АТҚКС-ке немесе мамандандырылған ТҚКС-ке хабарласыңыз.

2. Шинаның тесілген жерлерін жөндеңіз (мысалы, шиналарға арналған **Mobility Set** апаттық жиынтығының көмегімен) немесе дөңгелекті ауыстырыңыз.

Герметикті (мысалы, шиналарға арналған **Mobility Set** апаттық жиынтығын) қолдану дөңгелектегі электронды блоктың зақымдалуына алып келуі мүмкін. Электрониканы алғашқы мүмкіндік туындаған сәтте ауыстыру қажет.

Жүйе жұмысының физикалық шектері

Температура

Шиналардағы қысым шинадағы ауа температурасына байланысты.

Шинадағы температура жоғарылағанда, мысалы, қозғалыс режимінде немесе күн сәулеленуінің әсерінен шинаның қысымы да көтеріледі.

Шинадағы ауа температурасы төмендеген сайын шинадағы ауа қысымы кемиді.

Осының салдарынан температура төмендеген кезде шиналардағы қысымның азаюы туралы сақтандыру ескертуі берілуі мүмкін.

Шинадағы қысымның кенеттен төмендеуі

Сыртқы әсерлердің әрекетінен шина кенеттен қатты және күтпеген жерден зақымдалған жағдайда жүйе жұмыс істемей қалады.

Нөлдеу жүзеге асырылмаған

Арнайы рұқсаты бар шиналарға: егер нөлдеу орындалмаған болса, жүйе дұрыс жұмыс істемейді. Мысалы, шинаның дұрыс қысымына қарамастан, шинаның тесілгені хабарланады.

Жұмыс ақауы

Хабарлама



Сары түсті сигнал шамы жыпылықтап тұрады және содан кейін үздіксіз жанады. Автокөлік параметрлерін бақылау жүйесінің хабарламасы көрсетіледі. Шиналардағы қысымның төмендеуі анықталмауы мүмкін.

Шара

- w Ауа қысымының датчигі жоқ дөңгелек орнатылған: қажет болса, дөңгелекті тексеруді тапсырыңыз.
- w Бірдей беру жиілігі бар құрылғылар мен құралдардың әсерінен туындаған ақау: радиокедергілер өрісінен шыққаннан кейін жүйе автоматты түрде іске қосылады.
- w Арнайы рұқсаты бар шиналарда: жүйе нөлдеуді аяқтай алмады. Жүйені нөлдеуді қайта орындаңыз.
- w Шиналардағы қысымды бақылау жүйесі істемей қалғанда тексерту үшін авторландырылған АТҚКС-ке, басқа білікті АТҚКС-ке немесе мамандандырылған ТҚКС-ке жүгіну қажет.

Шиналардың зақымдалу индикаторы

Жұмыс істеу принципі

Шиналардың зақымдалу индикаторы шинадағы қысымның төмендеуін анықтайды және бұл туралы ескертеді.

Жалпы ережелер

Жүйе қозғалыс кезіндегі жеке дөңгелектердің айналу жиілігін салыстыру нәтижелері бойынша шиналардағы ауа қысымының төмендеуін анықтайды.

Шинадағы ауа қысымы төмендеген кезде тиісті дөңгелектің диаметрі және сол арқылы оның айналу жылдамдығы өзгереді. Өзгеріс тіркеледі және шинаның тесілуі туралы хабарлама пайда болады.

Жүйе шиналардағы нақты қысымды өлшемейді.

Жұмыс істеу үшін қажетті шарттар

Жүйе үшін келесі шарттар орындалуы тиіс, әйтпесе шиналардағы ауа қысымының төмендеуі туралы дұрыс хабардың берілуін кепілдендіру мүмкін емес:

- w Шинаны немесе дөңгелекті ауыстырғаннан кейін шиналардағы дұрыс қысыммен қайта баптау жүргізілген.
- w Шиналардың қысымы жаңа мәнге өзгертілгеннен кейін қайта баптау әрекеті жүзеге асырылды.

Күй индикациясы

Шиналардың зақымдалу индикаторының ағымдағы күйі, мысалы, шиналардағы қысымды бақылау жүйесінің белсенді екені көрсетілуі мүмкін.

1.  «Приложения» (Қолданбалар) мәзірі
 2. «Автомобиль» (Автокөлік)
 3. «Состояние автомобиля» (Автокөліктің күйі)
 4. «ИНДИКАТОР ПОВРЕЖДЕНИЯ ШИН» (Шиналардың зақымдалу индикаторы)
- Күй көрсетіледі.

Қайта баптау қажет

Қайта баптау келесі жағдайларда жүзеге асырылуы тиіс:

- w Шиналардың толтырылу қысымы өзгертілгеннен кейін.
- w Шиналарды немесе дөңгелектерді ауыстырғаннан кейін.

Қайта баптауды орындау

Қайта баптау кезінде шиналардағы ауа қысымының белгіленген мәндері шинаның тесілгенін анықтау үшін бастапқы нүкте ретінде қабылданады. Қайта баптау шинадағы ауа қысымының мәндері расталған жағдайда іске қосылады.

Сырғытпайтын шынжырлар киіліп тұрғанда жүйені қайта баптау әрекетін орындамаңыз.

1.  «Приложения» (Қолданбалар) мәзірі
2. «Автомобиль» (Автокөлік)
3. «Состояние автомобиля» (Автокөліктің күйі)
4. «ИНДИКАТОР ПОВРЕЖДЕНИЯ ШИН» (Шиналардың зақымдалу индикаторы)
5. Жүруге дайын режимін іске қосыңыз және орыннан қозғалмаңыз.
6. «Выполнить сброс» (Нөлдеуді орындау)
7. Орыннан қозғалыңыз.

Қайта баптау қозғалыс кезінде жүзеге асырылады. Осы кезде аялдауға болады.

Қайта баптау келесі қозғалыс циклы кезінде автоматты түрде жалғасады.

Хабарламалар

Жалпы ережелер

Шинаның тесілуі туралы хабарлама берілген кезде қажет болса, динамикалық тұрақтылық бақылауы қосылады.

Қауіпсіздік техникасы бойынша нұсқау

АБАЙЛАҢЫЗ

Зақымдалған стандартты шина тым төмен қысыммен немесе қысымсыз автокөліктің жүріс сипаттарына, мысалы, басқарылуына және тежелу сипаттамаларына кері әсер етеді. Апатқа ұшырау, жарақат алу және материалдық зиян келтіру қаупі бар. Қозғалысты тоқтата тұрыңыз. Шинаның тесілгенін жөндеңіз немесе дөңгелекті ауыстырыңыз.

Шинаның тесілгені туралы хабарлама



Аспаптар тақтасында сары түсті сигнал шамы жанып тұр.

Қосымша басқару дисплейінде автоматты диагностикалау жүйесінің хабарламасымен бірге таңба көрсетіледі.

Таңба	Ықтимал себеп
	Шина тесілген немесе шиналардың біріндегі қысым шектен тыс төмендеді.



Шина тесілген немесе шиналардың біріндегі қысым шектен тыс төмендеді.

Шара

1. Жылдамдықты азайтып, абайлап тоқтаңыз. Бұл ретте рульмен басқаруға және тежегішке шұғыл әсер етуден сақтаныңыз.
2. Шина тесілген кездегі іс-әрекеттер тәртібінің сипаттамасын ескеріңіз.

Шина тесілген жағдайдағы іс-әрекеттер тәртібі

1. Зақымдалған шинаны сәйкестендіріп анықтаңыз.

Ол үшін барлық төрт шинадағы ауа қысымын, мысалы, шиналарға арналған **Mobility Set** апаттық жиынтығындағы шиналардағы ауа қысымының индикаторымен тексеріңіз.

Барлық төрт шинадағы қысым дұрыс болғанымен, шиналардың зақымдалу индикаторы бұл жағдайда қайта бапталмаған. Жүйені қайта баптаңыз.

Егер шинаның зақымын анықтау мүмкін болмаса, уәкілетті АТҚКС-ке, басқа білікті АТҚКС-ке немесе мамандандырылған ТҚКС-ке хабарласыңыз.

2. Шинаның тесілген жерлерін жөндеңіз (мысалы, шиналарға арналған **Mobility Set** апаттық жиынтығының көмегімен) немесе дөңгелекті ауыстырыңыз.

Жүйе жұмысының физикалық шектері

Келесі жағдайларда жүйенің реакциясы кешіккен немесе қате болуы мүмкін:

- w Жүйе барлық төрт шинадағы ауа қысымының табиғи біркелкі төмендеуін тіркемейді. Сондықтан шиналардағы қысымды үнемі тексеріп тұрыңыз.
- w Сыртқы әсерлердің әрекетінен шина кенеттен қатты зақымдалған жағдайда жұмыс істемей қалады.
- w Жүйе қайта бапталмаған.
- w Қар басқан немесе тайғақ тас жолмен қозғалған кезде.
- w Спорттық жүргізу мәнерінде: жетекші дөңгелектерді бос айналдыра отырып, жоғары көлденең үдеумен.
- w Сырғытпайтын шынжырлармен жүрген кезде.

Шинаның тесілуін жөндеу

Қауіпсіздік шаралары

- w Автокөлікті жолдың жүріс бөлігінен қауіпсіз қашықтыққа қатты және сырғанақ емес бетке қойыңыз.
- w Апаттық жарық сигналын беру жүйесін қосыңыз.
- w Тұрақ тежегішін тартыңыз.
- w Түзу жолмен қозғалу үшін орнатылған дөңгелектер жағдайында руль бекітпесін бекітіңіз.
- w Егер жолдағы көлік жүктемесі мүмкіндік берсе, барлық жолаушыларды түсіріңіз және оларды қауіпті аймақтан тысқары жерге, мысалы, қоршаудың артына шығарыңыз.
- w Қажет болса, тиісті қашықтыққа апаттық аялдау белгісін немесе жыпылықтап тұратын сигнал шамын қойыңыз.

шиналарға арналған Mobility Set апаттық жиынтығын қолдану нәтижесіз болуы мүмкін.

- w Шиналарға кіріп қалған бөтен заттарды суырып алмаңыз. Бөтен заттарды тек шинадан айтарлықтай шығып тұратын болса ғана алып тастаңыз.
- w Компрессорды шиналардағы қысымды бақылау үшін қолдануға болады.

Шолу

Орналасуы

Жинақтамаға байланысты шиналарға арналған Mobility Set апаттық жиынтығының төмендегідей жерлерде орналасуы қарастырылған:

- w Жүксалғыш бөлімінде жүксалғыш еденінің астында.
- w Жүксалғыш бөлімінде сол немесе оң жақта.
- w Жүксалғыш бөлімінде бүйірлік қаптауыштың астында.

Шиналарға арналған Mobility Set апаттық жиынтығы

ЖИЫНТЫҒЫ

Жұмыс істеу принципі

Шиналарға арналған Mobility Set апаттық жиынтығы қозғалысты жалғастыру үшін шиналардың кішкентай зақымдарын аз уақытқа бітей алады.

Жалпы ережелер

- w Ішіне құйылған герметик қатқан кезде шинаның ішкі зақымдарын бітейді.
- w Компрессордағы және герметигі бар ыдыстағы шиналарға арналған Mobility Set апаттық жиынтығын қолдану нұсқауларын сақтаңыз.
- w Шиналардың зақымдарының өлшемі шамамен 4 мм болған жағдайда,

Шиналарға арналған герметигі бар ыдыс және толтыру құбыршегі

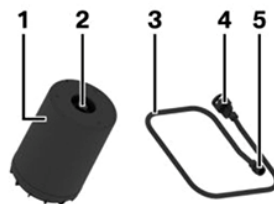

- 1 Тығыздағыш құралы бар ыдыс
- 2 Шиналарға арналған герметигі бар ыдысты шығару
- 3 Толтыру құбыршегі
- 4 Шиналарға арналған герметигі бар ыдысты жалғау
- 5 Дөңгелек шұрасына жалғау

Компрессор

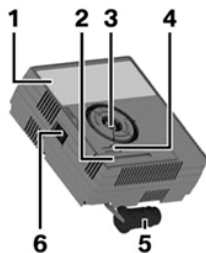

- 1 Компрессор
- 2 Шиналардағы қысым индикаторы
- 3 Тығыздағыш заты бар ыдыстың бекіткіші
- 4 Редукциялық клапан түймесі
- 5 Розеткаға арналған штекер
- 6 Қосқыш/ажыратқыш

Қауіпсіздік шаралары

- w Автокөлікті жүріп жатқан көлік құралдарынан мүмкіндігінше алысырақ қатты жерге қойыңыз.
- w Апаттық жарық сигналын беру жүйесін қосыңыз.
- w Тұрақ тежегішін тартыңыз.
- w Тұзу жолмен қозғалу үшін орнатылған дөңгелектер жағдайында руль бекітпесін бекітіңіз.
- w Егер жолдағы көлік жүктемесі мүмкіндік берсе, барлық жолаушыларды түсіріңіз және оларды қауіпті аймақтан тысқары жерге, мысалы, қоршаудың артына шығарыңыз.
- w Қажет болса, тиісті қашықтыққа апаттық аялдау белгісін немесе жыпылықтап тұратын сигнал шамын қойыңыз.
- w Герметигі бар ыдыстан максималды рұқсат етілген жылдамдық туралы ескерту жапсырмасын шешіп алыңыз және оны салон ішінде көзге көрінетін жерге жабыстырыңыз.

Шиналарға арналған Mobility Set апаттық жиынтығын дайындау

1. Шиналарға арналған герметигі бар ыдысты компрессор корпусындағы бекіткішке салыңыз.



2. Шиналарға арналған герметигі бар ыдысты оң бағытта тірелгенше 90°-қа бұраңыз.

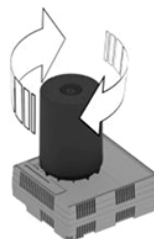

3. Толтыру құбыршегін шиналарға арналған герметигі бар ыдыстың шығысына қосып, оң бағытта тірелгенше 90°-қа бұраңыз.



4. Шұра қалпақшасын дөңгелектен бұрап алыңыз.

5. Құятын құбыршектің жалғағыш элементін сағат тілінің бағытымен клапанға бұрап қатырыңыз.

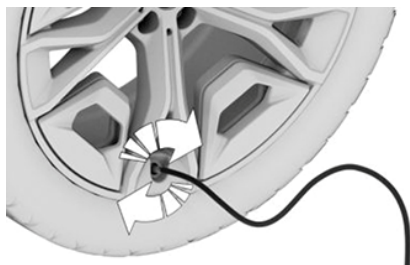

6. Компрессор өшіп тұрғанда, оның ағытпасын автокөлік салонындағы розеткаға сұғыңыз.

Герметикті енгізу

Қауіпсіздік техникасы бойынша нұсқаулар

ҚАУІП

Газ шығару түтігі бітеліп қалған болса немесе желдету жеткіліксіз болған жағдайда денсаулыққа зиянды шығарынды газдар автокөлік ішіне кіруі мүмкін. Пайдаланылған газдардың құрамында түсі мен иісі жоқ зиянды заттар бар. Жабық үй-жайларда пайдаланылған газдар автокөліктің сыртында жиналуы мүмкін. Адам өміріне қауіп бар. Газ шығару түтігін таза ұстаңыз және жеткілікті желдетуді қамтамасыз етіңіз.

ХАБАРЛАМА

Тым ұзақ жұмыс істеген жағдайда компрессор қызып кетуі мүмкін. Мүлікке зиян келтіру қаупі бар. Компрессорды 10 минуттан аспайтын уақытқа қосыңыз.

Герметикті енгізу

1. Жұмысқа немесе жүруге дайын режимі қосылуы тұрған күйде құрылғыда компрессорды қосыңыз.

Герметикті енгізу және шиналарда 2,5 бар қысым жасау үшін компрессорды ең көбі 10 минут жұмыс істетіңіз.

Герметикті толтырған кезде шинадағы қысым біршама уақытқа шамамен 6 барға дейін көтерілуі мүмкін. Компрессорды осы кезеңде өшірмеңіз.

2. Құрылғыдағы компрессорды өшіріңіз.

Шиналардағы қысымды тексеру

Компрессордағы шинаның ауа қысымы индикаторынан шиналардағы қысымды қарап көріңіз. Шиналардағы қысым кемінде 2,5 барды құрауы тиіс.

Шиналардағы жоғары қысым

Шиналарда жоғары қысым болған жағдайда оны компрессордағы редукциялық клапанның көмегімен түсіріңіз.

Шиналардағы минималды қысымға қол жеткізілген жоқ

Егер шиналарда кемінде 2,5 бар қысым болмаса, қозғалысты жалғастыруға тыйым салынады. Авторландырылған АТҚКС-ке, басқа білікті АТҚКС-ке немесе мамандандырылған ТҚКС-ке хабарласыңыз.

Шиналардағы минималды қысымға қол жеткізілді

1. Автокөлік салонындағы розеткадан штекерді суырыңыз.
2. Құятын құбыршекті герметигі бар ыдыстан және дөңгелектегі клапаннан ажыратыңыз.
3. Шұра қалпақшасын шұраға бұрап қатырыңыз.

4. Шиналарға арналған Mobility Set апаттық жиынтығын жүксалғышта сақтаңыз.
5. Герметик шина ішінде біркелкі таралуы үшін бірден 10 км жол жүріп өтіңіз.
80 км/сағ-тық жылдамдық шектеуінен асырмаңыз.
Жылдамдық мүмкіндігінше 20 км/сағ-тан төмен болмауы тиіс.
Дөңгелектің бастапқы айналымдарында шиналарға арналған герметик зақымдалған жерден шығып тұруы мүмкін.

Шиналардағы қысымды түзеу

1. Ыңғайлы жерге тоқтаңыз.
2. Құятын құбыршекті компрессорға жалғаңыз және оң бағытта сырт еткен дыбысы естілгенше бекітпеде 90°-қа бұраңыз.
3. Шұра қалпақшасын дөңгелектен бұрап алыңыз.
4. Құятын құбыршектің жалғағыш элементін клапанға бұрап қатырыңыз.

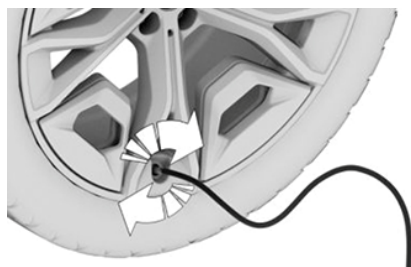

5. Штекерді автокөлік салонындағы ұяшыққа сұғыңыз.
6. Компрессордағы шинаның ауа қысымы индикаторынан шиналардағы қысымды қарап көріңіз.
Егер шиналардағы көрсетіліп тұрған қысым 1,3 бардан кем болса, қозғалысты жалғастыруға тыйым салынады.
Авторландырылған АТҚКС-ке, басқа білікті АТҚКС-ке немесе мамандандырылған ТҚКС-ке хабарласыңыз.

7. Шиналардағы қысымды 2,5 барға дейін түзетіңіз.
 - w Шиналардағы қысымды көбейту: пайдалануға дайындық немесе жүруге дайын режимі қосылған күйі компрессорды қосыңыз және оны ең көбі 10 минут жұмыс істетіңіз.
 - w Шиналардағы қысымды азайту: компрессордағы редукциялық клапанның түймесін басыңыз.

Шиналарға арналған Mobility Set апаттық жиынтығын шешіп алу және сақтау

1. Компрессорды өшіріңіз.
2. Автокөлік салонындағы розеткадан штекерді суырыңыз.
3. Құятын құбыршекті компрессордан және дөңгелектегі клапаннан ажыратыңыз.
4. Шұра қалпақшасын шұраға бұрап қатырыңыз.
5. Шиналарға арналған Mobility Set апаттық жиынтығын құятын құбыршегімен бірге жүксалғышта сақтаңыз.

Қозғалысты жалғастыру

Шиналарға арналған Mobility Set апаттық жиынтығын пайдаланғаннан кейін бірден қозғалысты жалғастырыңыз.

80 км/сағ-тық жылдамдық шектеуінен асырмаңыз.

200 км максималды жол қашықтығынан асырмаңыз.

Шиналардағы қысымды бақылау жүйесін қайта баптаңыз немесе шиналардағы қысымды бақылауды нөлдеңіз.

Алғашқы мүмкіндік туындаған сәтте ақаулы шинаны және шиналарға арналған Mobility Set апаттық жиынтығындағы герметигі бар ыдысты ауыстырыңыз.

Қосымша ақпарат:

- w Шиналарының зақымдану индикаторы, 373-бетті қараңыз.
- w Шиналардағы қысымды бақылау жүйесі, 367-бетті қараңыз.

Жүйе жұмысының физикалық шектері

Егер шинаны жүруге дайын күйіне қайтару мүмкін болмаса, авторландырылған АТҚКС-ке, басқа білікті АТҚКС-ке немесе мамандандырылған ТҚКС-ке хабарласыңыз. Шиналардағы қысымды бақылау жүйесі болған жағдайда: герметиктің қолданылуы ауа қысымы датчигін зақымдауы мүмкін. Бұл жағдайда алғашқы мүмкіндік туған сәтте электрониканы тексеру және ауыстыру қажет.

Апаттық қосалқы дөңгелек

Жұмыс істеу принципі

Шина тесілген жағдайда апаттық қосалқы дөңгелекті зақымдалған шинаның орнын ауыстыру үшін қолдануға болады. Апаттық қосалқы дөңгелек зақымдалған дөңгелекті ауыстырғанша қысқа мерзімге уақытша қолдануға арналған.

Жалпы ережелер

Тек бір ғана апаттық қосалқы дөңгелек орнатыңыз. Жүксалғышта тұрған қосалқы дөңгелектің шинасындағы ауа қысымын жүйелі түрде тексеріп отырыңыз және қажет болса, реттеп қойыңыз.

Қауіпсіздік техникасы бойынша нұсқау

АБАЙЛАҢЫЗ

Апаттық қосалқы дөңгелектің белгілі өлшемдері болады. Апаттық қосалқы дөңгелекпен жоғары жылдамдықпен жүрген кезде автокөліктің жүріс сипаттамалары өзгеруі мүмкін, мысалы, тежелу кезіндегі автокөліктің бағдарлық тұрақтылығы төмендейді, тежелу жолы ұзарады және шектеулі диапазонда бұрылғыштық өзгереді. Апатқа ұшырау, жарақат алу және материалдық зиян келтіру қауіп бар. Орташа режимде қозғалыңыз және жылдамдықты 80 км/сағ-тан асырмаңыз.

Шолу

Апаттық қосалқы дөңгелек пен дөңгелектерді ауыстыруға арналған жиынтық жүксалғыштағы сөмкеде орналасқан.

Апаттық қосалқы дөңгелекті шығарып алу

1. Жүкті бекітуге арналған сыдырмалы кергіш белбеуді босатыңыз.
2. Жүкті бекітуге арналған кергіш белбеудің карабинді ілмектерін бекіту құлақшаларынан ажыратыңыз.
3. Апаттық қосалқы дөңгелегі және дөңгелекті ауыстыруға арналған жиынтығы бар сөмкені жүксалғыштан шығарыңыз.
4. Сөмкені ашыңыз, апаттық қосалқы дөңгелекті және дөңгелекті ауыстыруға арналған жиынтықты шығарыңыз.

Апаттық қосалқы дөңгелекті салып қойыңыз

1. Апаттық қосалқы дөңгелек пен дөңгелектерді ауыстыруға арналған жиынтықты сәмкеге салыңыз.
2. Сөмкені жүксалғышқа салыңыз.
3. Жүкті бекітуге арналған кергіш белбеудің карабин ілмектерін бекіту құлақшаларына іліңіз.
4. Жүкті бекіту үшін кергіш белбеулерді бекітіңіз. Дұрыс және берік отырғызылуын қадағалаңыз.

Дөңгелектерді ауыстыру

Жалпы ережелер

Шиналарға арналған **Mobility Set** апаттық жиынтығын қолданған жағдайда тесілгеннен кейін шинадағы қысым азайған кезде дөңгелекті дереу ауыстыру әрдайым міндетті бола бермейді.

Қажет болса, дөңгелекті ауыстыруға арналған құралды, мысалы, көлік құралын өндірушінің домкратын керек-жарақ ретінде авторландырылған АТҚКС-те, басқа білікті АТҚКС-те немесе мамандандырылған ТҚКС-те сатып алуға болады.

Қауіпсіздік техникасы бойынша нұсқаулар

АБАЙЛАҢЫЗ

Домкрат дөңгелектерді ауыстыру кезінде автокөлікті тек қысқа уақытқа көтеруге ғана арналған. Тіпті қауіпсіздік шараларын қолданған жағдайда да, домкраттың тайып кетуі салдарынан көтеріліп тұрған автокөліктің құлап кету қаупі бар. Жарақаттау қаупі және өмір үшін қауіп бар. Автокөлік домкратпен көтеріліп тұрған кезде оның атына жатпаңыз және жүруге дайын күйін қоспаңыз.

АБАЙЛАҢЫЗ

Домкраттың астына төсемдер, мысалы, ағаш тақтайлар және т.б. қойған кезде биіктігінің шектелуіне байланысты домкраттың қажетті жүккөтергіштігіне қол жеткізілмеуі мүмкін. Ағаш шөркелердің жүккөтергіштігі шегіне жетіп, автокөлік құлап кетуі мүмкін. Жарақаттау қаупі және өмір үшін қауіп бар. Домкраттың астына қосымша тұғырлар қоймаңыз.

АБАЙЛАҢЫЗ

Түпнұсқа домкрат ақау жағдайында дөңгелекті ауыстыруға арналған. Домкрат жиі қолдануға, мысалы, жазғы шиналарды қысқы шиналарға ауыстыру үшін қолдануға арналмаған. Жиі қолданған жағдайда домкраттың бұрандасы тұтылып қалуы немесе бұзылуы мүмкін. Жарақат алу және мүлікке зиян келтіру қаупі бар. Домкратты тек ақау жағдайында апаттық немесе қосалқы дөңгелекті ауыстыру үшін ғана қолданыңыз.

АБАЙЛАҢЫЗ

Жұмсақ, тегіс емес немесе тайғақ бетте, мысалы, қардың, мұздың, керамикалық плитканың және т.с.с. үстінде домкрат тайып кетуі мүмкін. Жарақат алу қаупі бар. Мүмкіндігінше дөңгелекті тегіс, қатты және сырғанақ емес бетте ауыстырыңыз.

АБАЙЛАҢЫЗ

Домкрат тек автокөлікті автокөлікте қарастырылған бекіткіштерді қолдана отырып көтеруге арналған. Жарақат алу қаупі бар. Домкраттың көмегімен басқа автокөлікті немесе басқа жүкті көтеруге тыйым салынады.

⚠ АБАЙЛАҢЫЗ

Егер домкрат осыған арналған бекіткішке салынбаса, көтеру кезінде автокөлік зақымдалуы немесе домкрат тайып кетуі мүмкін. Жарақат алу және мүлікке зиян келтіру қаупі бар. Көтерген кезде домкраттың дөңгелек қуысының жанындағы бекіткішке сұғылғанына көз жеткізіңіз.

⚠ АБАЙЛАҢЫЗ

Домкратпен көтерілген автокөлікке бүйірден күш түсірілген жағдайда ол домкраттан тайып құлауы мүмкін. Жарақат алу және мүлікке зиян келтіру қаупі бар. Егер автокөлік көтерілуі тұрса, оған бүйірден күш түсірмеңіз және оған итеру немесе жұлқы әрекеттерін жасамаңыз. Егер дөңгелек сыналанып қалса, оны шешіп алу үшін уәкілетті АТҚКС-ке, басқа білікті АТҚКС-ке немесе мамандандырылған ТҚКС-ке жүгініңіз.

⚠ ХАБАРЛАМА

Дөңгелекті бекіту болтын босату немесе бұрап қатыру үшін импульсті винт бұрауышты қолданған кезде болт зақымдалуы мүмкін. Мүлікке зиян келтіру қаупі бар. Дөңгелекті бекіту болтын босату және бұрап қатыру үшін дөңгелек болттарына арналған бір ғана кілтті қолданыңыз.

Автокөлікті сырғып кетуден сақтандырып бекітіңіз**Жалпы ережелер**

Автокөлік өндірушісі дөңгелектерді ауыстыру кезінде автокөліктің сырғып кетуден қосымша сақтандырылуын қамтамасыз етуге кеңес береді.

Тегіс бетте

Ауыстырылатын дөңгелекке диагональ бойынша орналасқан дөңгелектің алдына немесе артына тіреуіш сыналар немесе басқа сәйкес келетін заттар орналастырыңыз.

Шағын көлбеу бетте

Алдыңғы және артқы ось дөңгелектерінің астына тербеліс бағытына қарсы төсеме сыналарды немесе тастар сияқты басқа қолайлы заттарды қойыңыз.

Құпия болттар

Жұмыс істеу принципі

Дөңгелектерді бекітуге арналған бурты бар болттарда арнайы кодтар болады. Болттарды тек сәйкес коды бар адаптермен ғана бұрап шығаруға болады.

Шолу

Жинақтамаға байланысты құпия болттардың адаптерінің келесідей жерлерде орналасуы қарастырылған (қажет болса, қалтаға салынған күйде):

- w Жүксалғыш бөлімінде жүксалғыш еденінің астында.
- w Жүксалғыш бөлімінде сол немесе оң жақта.
- w Жүксалғыш бөлімінде бүйірлік қаптауыштың астында.

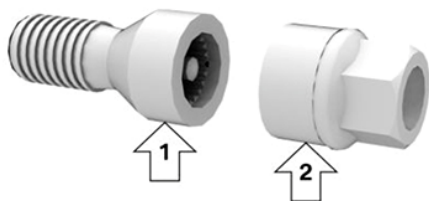

- w Құпия болттар, 1-көрсеткі.
- w Адаптер, 2-көрсеткі.

Бұрап шешу

1. Адаптерді құпия болтқа салыңыз.
2. Құпия болтты бұрап шешіңіз.
3. Бұрап ашқаннан кейін адаптерді шешіп алыңыз.

Бұрап салу

1. Адаптерді құпия болтқа салыңыз. Қажет болса, құпия болтқа адаптерді тығыз бұраңыз.

2. Құпия болтты бұрап қатырыңыз. Бұрап қатыру сәті 140 Нм-ді құрайды.
3. Бұрап қатырғаннан кейін адаптерді шешіп алып, құралдарға арналған жәшікке салып қойыңыз.

Қауіпсіздік шаралары

- w Автокөлікті жолдың жүріс бөлігінен қауіпсіз қашықтыққа қатты және сырғанақ емес бетке қойыңыз.
- w Апаттық жарық сигналын беру жүйесін қосыңыз.
- w Тұрақ тежегішін тартыңыз.
- w Тұзу жолмен қозғалу үшін орнатылған дөңгелектер жағдайында руль бекітпесін бекітіңіз.
- w Берілісті қосыңыз немесе селектор тұтқасын Р күйіне қойыңыз.
- w Егер жолдағы көлік жүктемесі мүмкіндік берсе, барлық жолаушыларды түсіріңіз және оларды қауіпті аймақтан тысқары жерге, мысалы, қоршаудың артына шығарыңыз.
- w Қажет болса, тиісті қашықтыққа апаттық аялдау белгісін немесе жыпылықтап тұратын сигнал шамын қойыңыз.
- w Жинақтамаға байланысты автокөліктен дөңгелектерді ауыстыруға арналған құралдарды және апаттық қосалқы дөңгелекті алыңыз.
- w Қосымша автокөлікті сырғып кетуден сақтандырып бекітіңіз.
- w Дөңгелек болттарын жарты айналымға босатыңыз.

Домкратқа арналған бекіткіштер

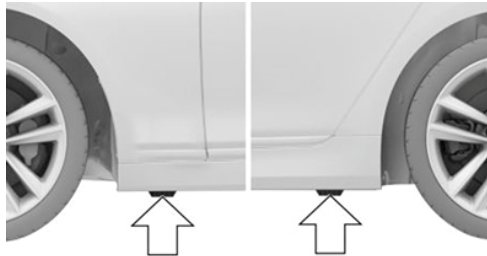

Домкратқа арналған тіреулер суретте көрсетілген орындарда орналасқан.

Автокөлікті сәл көтеру

АБАЙЛАҢЫЗ

Домкратты қолдану кезінде қолдарыңыз немесе саусақтарыңыз қысылып қалуы мүмкін. Жарақат алу қаупі бар. Домкратты қолданған жағдайда қолдардың көрсетілген қалпын сақтаңыз және оны өзгертпеңіз.

1. Бір қолмен ұстап тұрыңыз, 1-көрсеткілер. Екінші қолыңызбен домкрат қосиінін немесе иінтіректі ұстаңыз, 2-көрсеткі.

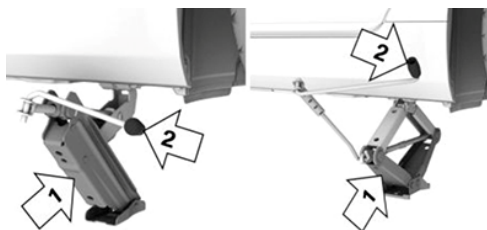

2. Домкратты ауыстырылатын дөңгелекке ең жақын орналасқан домкратқа арналған тік бұрышты саңылауға сұғыңыз.

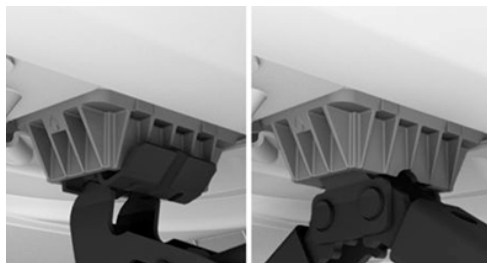

3. Тұтқасын немесе иінтірегін оң бағытқа бұрай отырып, домкратты айналдырып шығарыңыз.



4. Жүктеме түскен сәттен бастап қолыңызды домкраттан алыңыз және тұтқаны немесе иінтіректі айналдыруды жалғастырыңыз.
5. Домкраттың тігінен және бекіткішке қатысты тік бұрышпен көтеріліп шығуын қадағалаңыз.



6. Домкрат бүкіл ауданымен бетке тіреліп тұрғанша және сәйкес дөңгелек жер бетінен 3 см максималды биіктікке көтерілгенше тұтқаның көмегімен көтеру әрекетін жасай беріңіз.

Дөңгелекті орнату

Бірден артық апаттық қосалқы дөңгелек орнатпаңыз.

1. Дөңгелек болттарын бұрап шешіңіз.
2. Дөңгелекті шешіп алыңыз.
3. Жаңа немесе апаттық қосалқы дөңгелекті орнатыңыз және кемінде екі қарама-қарсы орналасқан болтты бір-біріне айқыш ретпен қолмен бұрап салыңыз.
Басқа өндірушінің жеңіл қорытпалы дөңгелектерін орнату үшін олармен бірге берілген дөңгелек болттарын қолданыңыз.
4. Қалған дөңгелек болттарын қолмен бұрап салыңыз және бір-біріне айқыш ретпен барлық болттарды бұрап қатырыңыз.
5. Домкратты бұрап кіргізу және автокөлікті түсіру үшін домкраттың тұтқасын теріс бағытта бұраңыз.
6. Домкратты шығарып алып, оны сақтауға арналған ұяшыққа салыңыз.

Дөңгелекті ауыстырғаннан кейін

1. Барлық дөңгелек болттарын айқыш ретпен бұрап қатырыңыз. Бұрап қатыру сәті 140 Нм-ді құрайды.
2. Қажет болса, зақымдалған дөңгелекті жүксалғышқа салыңыз.
3. Мүмкіндік туындаған сәтте шиналардағы қысымды тексеріңіз және қажет болса, түзеңіз.
4. Шиналардағы қысымды бақылау жүйесін қайта баптаңыз немесе шиналардағы қысымды бақылауды нөлдеңіз.
5. Калибрленген динамометрлік кілттің көмегімен дөңгелек болттарының қону беріктігін тексеріңіз.
6. Зақымдалған шинаны ауыстырту үшін автокөлікті жақын жердегі авторландырылған АТҚКС-ке, басқа білікті АТҚКС-ке немесе мамандандырылған ТҚКС-ке абайлап жеткізіңіз.

Мотор бөлімі

Автокөліктің жабдықталуы

Бұл тарауда тіпті нақты автокөлікте жоқ болса да, модельге байланысты қазір қолжетімді немесе алдағы уақытта қолжетімді болатын

жинақтама нұсқалары, жүйелер мен функциялар сипатталған.

Қосымша ақпарат:

Көлік құралының жинақтамасы, 9-бетті қараңыз.

Шолу

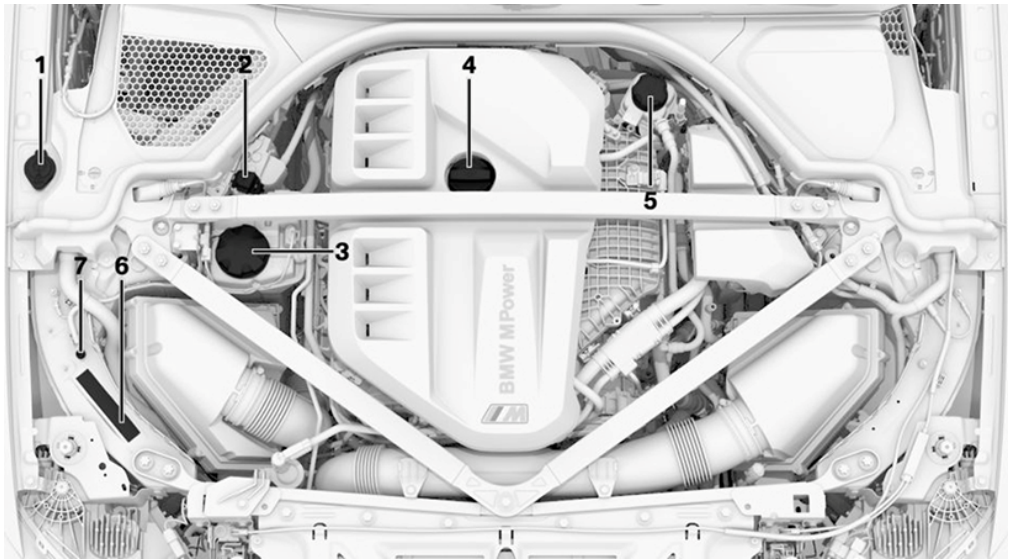

- | | |
|--|--|
| 1 Жуу сұйықтығын құятын ауыз | 5 Қосымша салқындату жүйесінің салқ. сұйықтығы |
| 2 Көмек/оталдыру, аккумулят. плюс полюсі | 6 VIN нөмірі |
| 3 Қозғалтқышты салқындату сұйықтығы | 7 Көмек/оталдыру, аккумулят. минус полюсі |
| 4 Май құю аузы | |

Капот қақпағы

Қауіпсіздік техникасы бойынша нұсқаулар

АБАЙЛАҢЫЗ

Мотор бөліміндегі жұмыстарды дұрыс жүргізбеу тораптар мен бөлшектердің зақымдалуына және қауіпсіздік тәуекелінің туындауына алып келуі мүмкін. Апатқа ұшырау, жарақат алу және материалдық зиян келтіру қаупі бар. Автокөлік өндірушісі мотор бөліміндегі жұмыстарды орындау үшін уәкілетті АТҚКС-ке, басқа білікті АТҚКС-ке немесе мамандандырылған ТҚКС-ке хабарласуға кеңес береді.

АБАЙЛАҢЫЗ

Мотор бөлімінде қозғалып тұратын бөлшектер бар. Мотор бөліміндегі кейбір бөлшектер, мысалы, радиатор желдеткіші автокөлік өшіп тұрғанда да қозғалуы мүмкін. Жарақат алу қаупі бар. Қозғалатын бөлшектерден ұстамаңыз. Киімдеріңізді және шашыңызды қозғалып тұрған бөлшектерден алыс ұстаңыз.

АБАЙЛАҢЫЗ

Капот қақпағының ішкі жағында шығыңқы бөліктер, мысалы, бекіткіш ілмек бар. Жарақат алу қаупі бар. Капот қақпағы ашық тұрған кезде оның шығыңқы бөліктеріне назар аударыңыз және бұл аймақтарды бөгемеңіз.

АБАЙЛАҢЫЗ

Дұрыс құлыпталмаған капот қақпағы қозғалыс кезінде ашылып кетуі және көріністі шектеуі мүмкін. Апатқа ұшырау, жарақат алу және материалдық зиян келтіру қаупі бар. Дереву тоқтаңыз да, алдыңғы капотты тиісті түрде жабыңыз.

АБАЙЛАҢЫЗ

Алдыңғы капотты ашқан және жапқан кезде дене мүшелеріңізді қысып қалу қаупі бар. Жарақат алу қаупі бар. Ашып-жапқан кезде алдыңғы капоттың қозғалатын аймағының бос болуын қадағалаңыз.

ХАБАРЛАМА

Алдыңғы капотты ашқан кезде қайырылып тұрған әйнектасартқыштар қысылып қалуы мүмкін. Мүлікке зиян келтіру қаупі бар. Алдыңғы капотты ашпас бұрын әйнектасартқыштардың орнатылған щеткаларымен алдыңғы әйнекке жатқызылғанына көз жеткізіңіз.

НҰСҚАУ

Капоттың қақпағы жабылған кезде толығымен жабылуы керек. Басқан кезде капот қақпағы бүлінуі мүмкін. Мүлікке зиян келтіру қаупі бар. Капот қақпағын қайта ашыңыз да, тастап жіберіп жабыңыз. Үстінен басудан сақтаныңыз.

Капот қақпағын ашу

1. Иінтіректі тартыңыз, 1-көрсеткіні қараңыз.
Капот қақпағының құлпы ашылады.

Капот қақпағын ашқан кезде дыбыс сигналы беріледі, ал аспаптар тақтасында хабарлама пайда болады.



2. Иіңтіректі жіберіңіз де, қайта тартыңыз, 2-көрсеткіні қараңыз.
Капот қақпағын ашуға болады.
3. Капот қақпағының шығыңқы бөліктеріне назар аударыңыз.

Капотты жабыңыз.

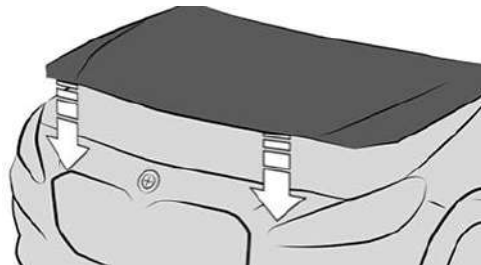

Капот қақпағы шамамен 50 см биіктіктен тастап жіберіп жабыңыз.

Капот қақпағы екі жағынан сырт етіп ілінуі тиіс.

Пайдалану материалдары

Автокөліктің жабдықталуы

Бұл тарауда тіпті нақты автокөлікте жоқ болса да, модельге байланысты қазір қолжетімді немесе алдағы уақытта қолжетімді болатын жинақтама нұсқалары, жүйелер мен функциялар сипатталған.

Қосымша ақпарат:

Көлік құралының жинақтамасы, 9-бетті қараңыз.

Отын сапасы

Жалпы ережелер

Аймаққа байланысты көптеген жанармай құю станцияларында қысқы немесе жазғы жағдайларға сай келетін отын сатылады. Қыста сатылатын отын, мысалы, суық қозғалтқышты оталдыруды жеңілдетеді.

Бензин

Жалпы ережелер

Отынды оңтайлы шығындау үшін бензиннің құрамында мүлдем күкірт болмауы немесе барынша аз мөлшерде болуы тиіс.

Бензин құю колонкасында құрамында металлы бар деп көрсетілген отынды қолдануға тыйым салынады.

Автокөлікке этил спиртінің максималды мөлшері 25 % отын, мысалы, E10 немесе E25 құюға рұқсат етіледі.

Қуат және шығын бойынша деректер RON 98 E10 отынымен пайдалану жағдайларына қатысты.

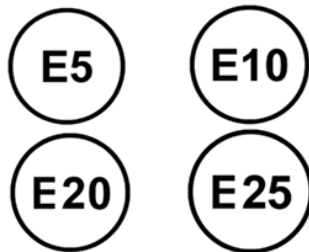

Қозғалтқыш тұтану бойынша реттелген. Сондықтан сапасы әртүрлі бензин құюға болады.

RON 91 сапалы отынды немесе этанолының мөлшері 10 %-дан жоғары және ең көбі 25 %-ға дейінгі отынды қолданған жағдайда детонациялық сартыл пайда болуы, сондай-ақ автокөлік қозғалысының сипатында және қозғалтқыш жұмысының дыбысында ауытқулар болуы мүмкін. Олар қозғалтқыштың қызмет ету мерзіміне әсер етпейді.

Қауіпсіздік техникасы бойынша нұсқаулар

АБАЙЛАҢЫЗ

Сәйкес келмейтін отынның немесе сәйкес келмейтін отынға қосатын қосқыштардың азын-аулақ мөлшерінің өзі отын жүйесін және қозғалтқышты зақымдауы мүмкін. Сонымен бірге катализаторға күрделі зақым келуі мүмкін. Жарақат алу және мүлікке зиян келтіру қаупі бар. Бензинді қозғалтқыштар жағдайында келесідей отын құюға немесе қосуға тыйым салынады:

- w Этилденген бензин.
- w Металл қосқыштары, мысалы, марганеці немесе темірі бар бензин.

Дұрыс емес отын құйғаннан кейін пайдалануға дайындық режимін іске қоспаңыз. Авторландырылған АТҚКС-ке, басқа білікті АТҚКС-ке немесе мамандандырылған ТҚКС-ке хабарласыңыз.

НҰСҚАУ

RON 91 сападан төмен отынды пайдалану қозғалтқыштың жұмысын бұзуы немесе оның зақымдалуына алып келуі мүмкін. Мүлікке зиян келтіру қаупі бар. Автокөлікке сапасы RON 91 деңгейінен төмен отын құймаңыз.

ХАБАРЛАМА

Автокөлікке осы автокөлік үшін қарастырылмаған отын құю отын жүйесін және қозғалтқышты зақымдауы мүмкін. Мүлікке зиян келтіру қаупі бар. Автокөлікке этанол мөлшері ұсынылған мөлшерден асатын отын құймаңыз. Автокөлікке құрамында метаноли бар отын, мысалы, М5-М100 құймаңыз.

Бензин сапасы

Қозғалтқыш DIN EN 228 бензин стандартына есептелген.

Октандық саны 98 Super Plus бензині.

Минималды мөлшері

Октандық саны 95 Super бензині.

BMW M
ұсынатын отын

Shell
V-Power 





Мотор майы

Жалпы ережелер

Мотор майының шығыны мен оның сипаттамалары жүргізу мәнеріне және пайдалану жағдайларына байланысты.

Сондықтан әрбір жолы отын құйғаннан толық өлшей отырып май деңгейін тексеріңіз.

Май шығыны, мысалы, келесі жағдайларда артуы мүмкін:

-  Спорттық жүргізу мәнері.
-  Қозғалтқышты сынап жүргізу.
-  Қозғалтқыштың бос жүріспен жұмыс істеуі.
-  Қолдануға ұсынылмаған мотор майларының маркаларын қолдану.

Мотор майының деңгейіне және мотор майының сипаттамаларына байланысты басқару дисплейінде автокөлік параметрлерін бақылау жүйесінің әртүрлі хабарламалары көрсетіледі.

Автокөлік өндірушісі мотор майын ауыстырту үшін авторландырылған АТҚКС-ке, басқа білікті АТҚКС-ке немесе мамандандырылған ТҚКС-ке жүгінуге кеңес береді.

Қауіпсіздік техникасы бойынша нұсқаулар

ХАБАРЛАМА

Мотор майының тым аз мөлшері қозғалтқыштың зақымдануына алып келеді. Мүлікке зиян келтіру қаупі бар. Кідірместен мотор майын қосымша құйыңыз.

ХАБАРЛАМА

Мотор майының тым көп мөлшері қозғалтқышты немесе катализаторды зақымдауы мүмкін. Мүлікке зиян келтіру қаупі бар. Мотор майын шектен тыс көп құймаңыз. Егер тым көп мотор майы құйылған болса, мотор майының деңгейін түзету үшін аТҚКС-ке немесе мамандандырылған ТҚКС-ке хабарласыңыз.

ХАБАРЛАМА

Мотор майын уақтылы ауыстырмау қозғалтқыштың жоғары тозу дәрежесіне, мұның нәтижесінде зақымдануына алып келуі мүмкін. Мүлікке зиян келтіру қаупі бар. Автокөлікте көрсетіліп тұрған ТҚК күнінен асырмаңыз.

Май деңгейін бақылау

Жалпы ережелер

Май деңгейін бақылау екі принцип негізінде өлшеу жүргізеді:

w Бақылау.

w Толық өлшеу.

Қысқа қашықтықтарға жиі жол жүргенде немесе спорттық жүргізу мәнерінде, мысалы, бұрылыстардан тез өткенде жүйелі түрде толық өлшеуді орындап отырыңыз.

Бақылау жүйесі

Жұмыс істеу принципі

Қозғалыс кезінде мотор майының деңгейін электроника бақылап отырады және басқару дисплейінде көрсете алады.

Егер мотор майының деңгейі рұқсат етілген жұмыс диапазонынан шығып кетсе, автоматты диагностика жүйесінің хабарламасы көрсетіледі.

Жұмыс істеу үшін қажетті шарттар

Ағымдағы өлшенген мән стандартты қозғалыс басталғаннан кейін шамамен 30 минут өткенде қолжетімді.

Мотор майының деңгейінің көрсетілуі

1.  «Приложения» (Қолданбалар) мәзірі
2. «Автомобиль» (Автокөлік)
3. «Состояние автомобиля» (Автокөліктің күйі)
4. «Уровень моторного масла» (Мотор майының деңгейі)

Мотор майының деңгейі көрсетіледі.

Жүйе жұмысының физикалық шектері

Қысқа қашықтыққа жиі жол жүргенде немесе спорттық жүргізу мәнерінде өлшенген мәнді анықтау мүмкін емес болады. Мұндай жағдайда соңғы айтарлықтай ұзақ сапардың өлшенген мәні көрсетіледі.

Толық өлшеу

Жұмыс істеу принципі

Мотор майының деңгейі қозғалыссыз күйде тексеріледі және шкалада көрсетіледі.

Егер мотор майының деңгейі рұқсат етілген жұмыс диапазонынан шығып кетсе, автоматты диагностика жүйесінің хабарламасы көрсетіледі.

Жалпы ережелер

Қозғалтқышты қашықтан оталдырғаннан кейін егжей-тегжейлі өлшеу мүмкін болмауы мүмкін. Функция Старт/Стоп түймесінің көмегімен қозғалтқыш оталдырылғаннан кейін қолжетімді.

Өлшеу кезінде бос жүрісте иінді біліктің айналу жиілігі біршама көбейеді.

Жұмыс істеу үшін қажетті шарттар

- w Автокөлік көлденең күйде тұр.
- w Жүруге дайын күйі Start/Stop түймесін басы арқылы қосылады.
- w Қозғалтқыш жұмыс температурасына дейін қыздырылған.
- w Селектор иінтірегі N не P күйіндетұр, акселератор педалі басылмаған.

Толық өлшеуді орындау

1.  «Приложения» (Қолданбалар) мәзірі
2. «Автомобиль» (Автокөлік)
3. «Состояние автомобиля» (Автокөліктің күйі)
4. «Уровень моторного масла» (Мотор майының деңгейі)
5. «Замер уровня масла» (Май деңгейін өлшеу)
6. «Запустить замер» (Өлшеуді іске қосу)

Мотор майының деңгейі тексеріледі және шкалада көрсетіледі.

Мотор майын қосымша құю

Жалпы ережелер

Мотор майын аспаптар тақтасында келесі хабар көрсетіліп тұрса ғана қосымша құйыңыз.

Қосымша құйылатын көлем басқару дисплейінде хабарламада көрсетіледі.

Қосымша құюға тек сәйкес келетін май маркаларын ғана қолданыңыз.

Мотор майын қосымша құймас бұрын автокөлікті тоқтатыңыз және Жүруге дайын күйін өшіріңіз.

Мотор майын шектен тыс көп құймаңыз.

Қауіпсіздік техникасы бойынша нұсқаулар

АБАЙЛАҢЫЗ

Пайдалану материалдары, мысалы, майлар, консистентті жағармайлар, салқындату сұйықтықтары мен отын құрамында денсаулыққа зиянды компоненттер болуы мүмкін. Жарақаттау қаупі және өмір үшін қауіп бар. Қаптамадағы нұсқауларды орындаңыз. Пайдалану материалдарының киіміңізге, теріңізге немесе көздеріңізге тиюіне жол бермеңіз. Пайдалану материалдарын басқа ыдыстарға ауыстырып құймаңыз. Пайдалану материалдарын балалардың қолы жетпейтін жерде сақтаңыз.

ХАБАРЛАМА

Мотор майының тым аз мөлшері қозғалтқыштың зақымдануына алып келеді. Мүлікке зиян келтіру қаупі бар. Кідірместен мотор майын қосымша құйыңыз.

ХАБАРЛАМА

Мотор майының тым көп мөлшері қозғалтқышты немесе катализаторды зақымдауы мүмкін. Мүлікке зиян келтіру қаупі бар. Мотор майын шектен тыс көп құймаңыз. Егер тым көп мотор майы құйылған болса, мотор майының деңгейін түзету үшін аТҚКС-ке немесе мамандандырылған ТҚКС-ке хабарласыңыз.

Шолу

Май құятын ауыз мотор бөлімінде орналасқан.

Қосымша ақпарат:

Шолу, [385](#)-бетті қараңыз.

Мотор майын қосымша құю

1. Капот қақпағын ашыңыз.
Ашу, **386**-бетті қараңыз.
2. Тығынды сағат тіліне қарсы бағытта бұраңыз.



3. Мотор майын қосымша құйыңыз.
4. Тығынды бұрап қатырыңыз.

Мотор майының рұқсат етілген маркалары

Жалпы ережелер

Мотор майының сапасы қозғалтқыштың қызмет ету мерзіміне шешуші әсер етеді.

Келтірілген май маркаларын тек қосымша құюға ғана қолданыңыз.

Мотор майларының кейбір маркалары барлық елдерде бірдей қолжетімді емес.

Қауіпсіздік техникасы бойынша нұсқаулар

ХАБАРЛАМА

Майларға қосылатын қосқыштар қозғалтқышты зақымдауы мүмкін. Мүлікке зиян келтіру қаупі бар. Майларға қосылатын қосқыштарды пайдаланбаңыз.

ХАБАРЛАМА

Сәйкес келмейтін мотор майын қолдану қозғалтқыш жұмысының бұзылуларына немесе оның зақымдалуына алып келуі мүмкін. Мүлікке зиян келтіру қаупі бар. Мотор майын таңдаған кезде майдың дұрыс сипаттамасының болуын қадағалаңыз.

Мотор майларының сәйкес келетін маркалары

Келесідей сипаттамалары бар мотор майын қосымша құюға болады.

Газ шығару жүйесінің сүзгісі бар бензинді қозғалтқыш

BMW Longlife-12 FE.

BMW Longlife-19 FE.

Газ шығару жүйесінің сүзгісі жоқ бензинді қозғалтқыш

BMW Longlife-01 FE.

Мотор майының баламалы маркалары

Егер сәйкес келетін мотор майлары жоқ болса, 1 литрге дейін төмендегідей сипаттамасы бар мотор майын құюға болады:

Май спецификациясы

ACEA C2.

ACEA C3.

Тұтқырлық сыныбы

Мотор майын таңдаған кезде майда төмендегідей тұтқырлық сыныптарының бірінің болуын қадағалаңыз:

Бензинді қозғалтқыш

SAE 0W-30.

Жоғары тұтқырлық дәрежесі бар тұтқырлық сыныптары отын шығынын ұлғайтуы мүмкін.

Сәйкес келетін мотор майларының сипаттамасы мен тұтқырлығы туралы қосымша ақпаратты авторландырылған АТҚКС-тен, басқа білікті АТҚКС-тен немесе мамандандырылған ТҚКС-тен алуға болады.

**BMW recommends
Original BMW Engine Oil.**

Салқындату сұйықтығы

Жалпы ережелер

Салқындату сұйықтығы судан және салқындату сұйықтығына арналған қоспадан тұрады.

Автокөлікке сатылымда қолжетімді салқындату сұйықтығына арналған қоспалардың бәрі бірдей сәйкес келе бермейді. Автокөлік өндірушісі **iBMW LC-18** сипаттамасы бар салқындату сұйықтығын қолдануға кеңес береді. Түстері әртүрлі салқындату сұйықтарына арналған қоспаларды араластырмаңыз. Суға және салқындату сұйықтығына арналған қоспаға қатысты **50:50** пропорциясын сақтаңыз. Сәйкес келетін салқындату сұйықтығына арналған қоспалар туралы ақпаратты уәкілетті АТҚКС-тен, басқа білікті АТҚКС-тен немесе мамандандырылған ТҚКС-тен алуға болады.

Қауіпсіздік техникасы бойынша нұсқаулар

АБАЙЛАҢЫЗ

Қозғалтқыш ыстық кезде және салқындату жүйесі ашық тұрғанда салқындату сұйықтығы ағып шығуы мүмкін, мұның нәтижесінде күйікке шалдығуға болады. Жарақат алу қаупі бар. Салқындату жүйесін тек қозғалтқыш суыған кезде ғана ашыңыз.

АБАЙЛАҢЫЗ

Қосқыштар денсаулыққа зиян. Дұрыс емес қосқыштар қозғалтқышты зақымдауы мүмкін. Жарақат алу және мүлікке зиян келтіру қаупі бар. Қосқыштардың киіміңізге, теріңізге немесе көздеріңізге тиюіне жол бермеңіз, оларды жұтпаңыз. Тек сәйкес келетін қосқыштарды қолданыңыз.

ХАБАРЛАМА

Салқындату сұйықтығында су мөлшерінің шектен тыс көп болуы оның мұздап қатудан және коррозиядан қорғау қасиеттерін төмендетеді. Мүлікке зиян келтіру қаупі бар. Суға және салқындату сұйықтығына арналған қоспаға қатысты **50:50** пропорциясын сақтаңыз.

Салқындату сұйықтығының деңгейі

Жалпы ережелер

Мотор бөлімінде салқындату сұйықтығының екі бағы орналасқан. Салқындату сұйықтығының деңгейін тұрақты түрде тексеріп, қосымша құйып отырыңыз.

Автокөлік зауыттан жеткізілгенде немесе техникалық қызмет көрсету бойынша шаралардан кейін салқындату сұйықтығы шектен тыс толып тұруы мүмкін. Салқындату сұйықтығының берілген деңгейіне

ұлғайтылған пайдалану уақытының есебінен қол жеткізіледі.

Салқындату сұйықтығының берілген деңгейі салқындату сұйықтығы бағының құятын келте түтігіндегі максималды белгінің көмегімен белгіленеді.

Қосымша ақпарат:

Шолу, **385**-бетті қараңыз.

Салқындату сұйықтығының деңгейін тексеру

1. Қозғалтқышты суытып қойыңыз.
2. Кондиционер жүйесін өшіріңіз.
Кондиционерді басқару, **313**-бетті қараңыз.
3. Капот қақпағын ашыңыз.
Ашу, **386**-бетті қараңыз.
4. Артық қысымы шығарылғанша салқындату сұйықтығы бағының тығынын сағат тіліне қарсы бағытта бұраңыз.
5. Салқындату сұйықтығы бағының тығынын ашыңыз.
6. Құю келте түтігіндегі максималды белгіде тұрған болса, салқындату сұйықтығының деңгейі дұрыс.
Ол құятын ауызда немесе салқындату сұйықтығының мөлдір бағы орнатылған жағдайда, сыртында орналасқан.
7. Салқындату сұйықтығы бағының қақпағын бұрап қатырыңыз.

Салқындату сұйықтығын қосымша құю

1. Қозғалтқышты суытып қойыңыз.
2. Кондиционер жүйесін өшіріңіз.
Кондиционерді басқару, **313**-бетті қараңыз.

3. Капот қақпағын ашыңыз.
Ашу, **386**-бетті қараңыз.
4. Артық қысымы шығарылғанша салқындату сұйықтығы бағының тығынын сағат тіліне қарсы бағытта бұраңыз.
5. Салқындату сұйықтығы бағының тығынын ашыңыз.
6. Қажет болса, керек деңгейге дейін баяу толтырыңыз. Салқындату сұйықтығының төгілмеуін қадағалаңыз.
7. Салқындату сұйықтығы бағының қақпағын бұрап қатырыңыз.

Утилизация



Салқындату сұйықтығы мен қосқыштарды утилизациялау кезінде қоршаған ортаны қорғау туралы сәйкес нормативтік актілерді сақтаңыз.

Әйнектасартқыш сұйықтығы

Жалпы ережелер

Барлық форсункаларға сұйықтық бір бактан беріледі.

Су құбырынан алынған судың және әйнектасартқышқа арналған сұйықтық концентратынан тұратын қоспаны қолданыңыз, оған қажет болса, әйнекжуғышқа арналған антифриз қосылады.

Ұсынылатын минималды құю көлемі: 2 литр.

Қауіпсіздік техникасы бойынша нұсқаулар

АБАЙЛАҢЫЗ

Кейбір антифриздердің құрамында денсаулыққа қауіпті компоненттер болуы және тұтануы мүмкін. Жарақат алу және мүлікке зиян келтіру қаупі бар. Қаптамадағы нұсқауларды орындаңыз. Антифриздерді от көздерінен алыс ұстаңыз. Пайдалану материалдарын басқа ыдыстарға ауыстырып құймаңыз. Пайдалану материалдарын балалардың қолы жетпейтін жерде сақтаңыз.

АБАЙЛАҢЫЗ

Жуу сұйықтығы қозғалтқыштың ыстық бөлшектеріне тиген кезде тұтанып, жануы мүмкін. Жарақат алу және мүлікке зиян келтіру қаупі бар. Жуу сұйықтығын тек қозғатқыш суыған кезде ғана қосымша құйыңыз. Содан кейін жуу сұйықтығына арналған бактың қақпағын толық жабыңыз.

НҰСҚАУ

Терезе әйнектеріне су жұқтырмайтын әсер беру үшін сұйықтықпен бірге құрамында силиконы бар қосындыларды қолдану жуу қондырғысының зақымдалуына алып келуі мүмкін. Мүлікке зиян келтіру қаупі бар. Жуу сұйықтығына құрамында силиконы бар қосындылар қосуға тыйым салынады.

ХАБАРЛАМА

Әйнектазартқыштарға арналған әртүрлі концентраттарды немесе антифриздерді араластыру жуу қондырғысының зақымдалуына алып келуі мүмкін. Мүлікке зиян келтіру қаупі бар. Әйнектазартқыштарға арналған әртүрлі концентраттарды немесе антифриздерді араластырмаңыз. Ыдыстарда

келтірілген нұсқаулар мен пропорцияларды сақтаңыз.

Шолу



Жуу сұйықтығына арналған бак мотор бөлімінде орналасқан.

Жұмыс ақауы

Әйнектазартқыштарға арналған ерітілмеген концентраттарды немесе спирт негізіндегі антифриздерді қолдану -15 °С-тан төмен температурада құралдардың жалған көрсеткіштер көрсетуіне алып келуі мүмкін.

Техникалық қызмет көрсету

Автокөліктің жабдықталуы

Бұл тарауда тіпті нақты автокөлікте жоқ болса да, модельге байланысты қазір қолжетімді немесе алдағы уақытта қолжетімді болатын жинақтама нұсқалары, жүйелер мен функциялар сипатталған.

Қосымша ақпарат:

Көлік құралының жинақтамасы, [9-бетті](#) қараңыз.

Техникалық қызмет көрсету жүйесі

Жұмыс істеу принципі

Техникалық қызмет көрсету жүйесі қозғалыс қауіпсіздігін қамтамасыз ету және автокөлікті пайдалану үшін қажетті техникалық қызмет көрсету бойынша жұмыстар жүргізу қажеттігін білдіреді.

Жалпы ережелер

Жинақтамасына немесе экспорттық нұсқаға байланысты техникалық қызмет көрсету жүйесінің көлемі мен интервалдары әртүрлі болуы мүмкін. Қосалқы бөлшектердің, оларды орнату бойынша жұмыстардың, пайдалану сұйықтықтары мен шығын материалдарының ақысы бөлек төленеді. Қосымша ақпаратты уәкілетті АТҚКС-тен, басқа білікті АТҚКС-тен немесе мамандандырылған ТҚКС-тен алуға болады.

Сервистік интервал индикаторы

Жұмыс істеу принципі

Сервистік интервал индикаторы автокөлікті пайдалану жағдайларын есепке алатын датчиктердің және арнайы алгоритмдердің көмегімен ТҚК қажеттігін анықтайды.

Осылайша жүйе пайдалану профиліне сәйкес техникалық қызмет көрсету шараларын баптауға мүмкіндік береді.

Жалпы ережелер

Басқару дисплейінде техникалық қызмет көрсету хабарлары көрсетіле алады.

Қосымша ақпарат:

Техникалық қызмет көрсету хабарлары, [177-бетті](#) қараңыз.

Автокөлік кілтіндегі сервистік деректер

Кезекті ТҚК туралы ақпарат тұрақты түрде автокөлік кілтінде сақталады.

Авторландырылған АТҚКС бұл деректерді оқи және автокөлікке техникалық қызмет көрсету бойынша сәйкес шараларды ұсына алады.

Бос тұру уақыты

Көлік құралының ажыратылған аккумулятор батареясымен бос тұрған уақыттары есепке алынады.

Жүйелі уақыт интервалдарынан кейін өткізілетін техникалық қызмет көрсету бойынша шаралар, мысалы, пайдалану материалдарын ауыстыру туралы ақпаратты жаңарту үшін уәкілетті АТҚКС-ке, басқа білікті АТҚКС-ке немесе мамандандырылған ТҚКС-ке хабарласыңыз.

Сервис кітапшасы

Жұмыс істеу принципі

Сервистік қызмет көрсету тарихы барлық сервистік қызмет көрсету интервалдарының электронды шолуы болып табылады және баспа түріндегі сервис кітапшасы алмастырады. Сервистік қызмет көрсету тарихындағы жазбалар автокөлікке жүйелі түрде техникалық қызмет көрсетілгенінің дәлелі болып табылады. Техникалық қызмет көрсету бойынша орындалған жұмыстар орындалған техникалық қызмет көрсетудің дәлелдемелерінде және автокөлік деректерінде жазылады.

Жендеу және техникалық қызмет көрсету

Техникалық қызмет көрсету бойынша жұмыстарды авторландырылған АТҚКС-те, басқа білікті АТҚКС-те немесе мамандандырылған ТҚКС-те орындатыңыз.

Жазбалар

Жазбаны автокөліктің электронды сервис кітапшасына енгізген жағдайда, техникалық қызмет көрсетуге қатысты деректер автокөлікте, сондай-ақ BMW AG, Мюнхен орталық ақпараттық жүйелерінде сақталады.

Көлік құралының иесі ауысқаннан кейін сервистік қызмет көрсету тарихына енгізілген деректер бұрынғыша автокөліктің жаңа иесіне де танысу үшін қолжетімді болады. Сервистік қызмет көрсету тарихына енгізілген деректерді авторландырылған АТҚКС-тің, басқа білікті АТҚКС-тің немесе мамандандырылған ТҚКС-тің қызметкерлері қарап көре алады.

Қарсылық

Көлік құралының иесі автокөліктің иесі болып тұрған мерзім ішінде уәкілетті АТҚКС, басқа білікті АТҚКС немесе мамандандырылған ТҚКС тарапынан орындалатын сервистік

қызмет көрсету тарихына деректер жазбасын енгізуіне және осымен байланысты деректердің автокөлікте сақталуына және деректердің көлік құралының өндірушісіне берілуіне қарсылығын мәлімдей алады. Бұл жағдайда жазба автокөліктің сервистік қызмет көрсету тарихына енгізілмейді.

Индикация

Басқару дисплейінде техникалық қызмет көрсетудің жазылған операциялары көрсетіле алады.

Қосымша ақпарат:

Техникалық қызмет көрсету хабарлары, [177-бетті](#) қараңыз.

Диагностикалық ағытпа

Жалпы ережелер

Автокөлікті құлыптамас бұрын немесе Remote Software Upgrade-ті іске қоспас бұрын диагностикалық ағытпаға қосылған құрылғыларды алып тастаңыз.

Қосымша ақпарат:

Бақылау және сигнал шамдары, [158-бетті](#) қараңыз.

Қауіпсіздік техникасы бойынша нұсқау

НҰСҚАУ

Диагностикалық ағытпаны жосықсыз пайдалану автокөлік жұмысының бұзылуына әкелуі мүмкін. Мүлікке зиян келтіру қаупі бар. Диагностикалық ағытпаны қолдану арқылы сервистік және техникалық қызмет көрсету бойынша жұмыстарды тек авторландырылған АТҚКС-те, басқа білікті АТҚКС-те немесе мамандандырылған ТҚКС-те немесе өзге авторландырылған тұлғаларды жұмылдыру арқылы орындауға рұқсат етіледі. Диагностикалық ағытпада

қолданылуы тексерілген және сұрақтар тудырмайтын құрылғыларды ғана жалғаңыз.

Шолу



Жүргізуші жағында көлік құралының деректерін оқуға арналған диагностикалық ағытпа орналасқан.

Пайдаланылған газдар шығарындылары



w Сигнал шамы жыпылықтап тұр: Катализатордың зақымдалуына әкелуі мүмкін қозғалтқыштың ақауы.

Автокөлікті тексерту үшін кідірместен АТҚКС-ке жүгініңіз.

w Сигнал шамы жанып тұр:

Пайдаланылған газдардың сапасы төмендеуде.

Автокөлікті тексерту үшін мүмкіндігінше тездетіп АТҚКС-ке жүгініңіз.

Автокөлікті тексерту үшін авторландырылған АТҚКС-ке, басқа білікті АТҚКС-ке немесе мамандандырылған ТҚКС-ке хабарласыңыз.

Автокөлікті кәдеге жарату

Автокөлік өндірушісі қызмет ету мерзімі аяқталғаннан кейін автокөліктерді өндіруші тарапынан лицензияланған қабылдау пункттеріне өткізуге кеңес береді. Кері қайтару және утилизациялау ұлттық заңнама талаптарына сәйкес жүзеге асырылады. Утилизациялау және тұрақты даму бойынша

ақпаратты өндірушінің нақты елге арналған сайттарынан табуға болады. Қосымша ақпаратты уәкілетті АТҚКС-тен, басқа білікті АТҚКС-тен немесе мамандандырылған ТҚКС-тен алуға болады.

Егер автокөлік ұзақ уақыт бойы қолданылмайтын болса

Егер сіз автокөлігіңізді үш айдан ұзақ уақыт бойы пайдаланбайтын болсаңыз, келесі шараларды орындау қажет. Қосымша ақпаратты уәкілетті АТҚКС-тен, басқа білікті АТҚКС-тен немесе мамандандырылған ТҚКС-тен алуға болады.

Бөлшектерді ауыстыру

Автокөліктің жабдықталуы

Бұл тарауда тіпті нақты автокөлікте жоқ болса да, модельге байланысты қазір қолжетімді немесе алдағы уақытта қолжетімді болатын жинақтама нұсқалары, жүйелер мен функциялар сипатталған.

Қосымша ақпарат:

Көлік құралының жинақтамасы, 9-бетті қараңыз.

Құралдар жинағы



Құралдар жинағы жүксалғышта қаптауыштың артында ұсақ-түйекке арналған сол жақ бөлімде орналасқан.

Әйнектасартқыш щеткалары

Қауіпсіздік техникасы бойынша нұсқаулар

НҰСҚАУ

Бетіне щеткасы жоқ әйнектасартқыш құлап кетсе, терезе әйнегі зақымдалуы мүмкін. Мүлікке зиян келтіру қаупі бар. Щетканы ауыстыру кезінде әйнектасартқышты ұстап

тұрыңыз. Щетканы орнатпайынша әйнектасартқышты жатқызбаңыз және қоспаңыз.

ХАБАРЛАМА

Алдыңғы капотты ашқан кезде қайырылып тұрған әйнектасартқыштар қысылып қалуы мүмкін. Мүлікке зиян келтіру қаупі бар. Алдыңғы капотты ашпас бұрын әйнектасартқыштардың орнатылған щеткаларымен алдыңғы әйнекке жатқызылғанына көз жеткізіңіз.

Әйнектасартқыштардың щеткаларын ауыстыру

1. Ауыстыру үшін әйнектасартқыштарды кері қайтарылған күйіне қайыңыз.
Әйнектасартқыштардың кері қайыруға арналған күйі, 191-бетті қараңыз.
2. Әйнектасартқыштардың тұтқасын жайып, ұстап тұрыңыз.
3. Бекіткіш серіппені да қысыңыз, 1-көрсеткілер, әйнектасартқыштардың щеткаларын қайырыңыз, 2-көрсеткі.

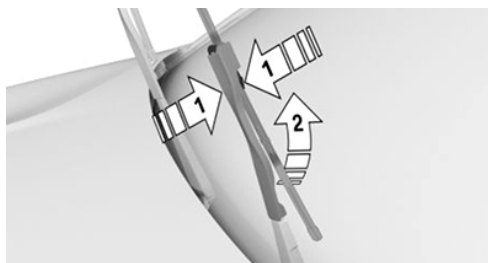

4. Әйнектасартқыш щеткасын алдыға қарай бекіткіштен суырып алыңыз.
5. Әйнектасартқыштың жаңа щеткасын кері тәртіппен сырт еткен дыбысы естілгенше сұғыңыз.
6. Әйнектасартқышты түсіріп жатқызыңыз.

Шамдар мен шырақтар

Жалпы ережелер

Шамдар мен шырақтардың қозғалыс қауіпсіздігі үшін үлкен маңызы бар.

Барлық фаралар мен шамдарда жарықдиодты техника қолданылады.

Жұмысы бұзылған жағдайда фаралар мен шырақтарды тексерту үшін уәкілетті АТҚКС-ке, басқа білікті АТҚКС-ке немесе мамандандырылған ТҚКС-ке хабарласыңыз.

Қауіпсіздік техникасы бойынша нұсқау

АБАЙЛАҢЫЗ

Тым жоғары жарықтық көздің торлы қабығының тітіркенуіне немесе зақымдалуына алып келуі мүмкін. Жарақат алу қаупі бар. Фараларға немесе басқа жарық көздеріне қарамаңыз. Жарық диодты фаралардағы қаптамаларды шешіп алмаңыз.

Фаралардың әйнектері

Салқын немесе ылғал ауа райында фаралардың шашыратқыштары ішкі жағынан булануы мүмкін. Жарықты қосып жүрген кезде конденсат біраз уақыттан кейін жойылады. Фаралардың әйнектерін ауыстыру қажет емес.

Егер фаралардың қосулы тұрғанына қарамастан, фаралардағы конденсат ұлғайып бара жатса, мысалы, су тамшылар түзілсе, фараларды тексертуге беріңіз.

Аккумулятор батареясы

Жалпы ережелер

Көлік құралының аккумулятор батареясы техникалық қызмет көрсетуді талап етпейді.

Көлік құралының аккумуляторлы батареясы істен шыққан жағдайда тиісті жұмыстарды, мысалы, көлік құралының аккумулятор батареясын ауыстыруды уәкілетті АТҚКС-ке, басқа білікті АТҚКС-ке немесе мамандандырылған ТҚКС-ке орындатуға кеңес береді.

Көлік құралының аккумулятор батареясы туралы қосымша ақпаратты уәкілетті АТҚКС-тен, басқа білікті АТҚКС-тен немесе мамандандырылған ТҚКС-тен алуға болады.

Қауіпсіздік техникасы бойынша нұсқаулар

АБАЙЛАҢЫЗ

Ток өткізгіш бөлшектерден ұстау электр тогының соғуына алып келуі мүмкін. Жарақат алу қаупі, өмір үшін қауіп және мүлікке зақым келтіру тәуекелі бар. Кернеуі бар бөлшектерден ұстауға тыйым салынады.

АБАЙЛАҢЫЗ

Қолдануға ұсынылмаған аккумулятор батареялары жүйеге зиян келтіруі немесе функциялардың істемеуіне себепші болуы мүмкін. Апатқа ұшырау, жарақат алу және материалдық зиян келтіру қаупі бар. Тек автокөлік өндірушісі қолдануға ұсынған аккумулятор батареяларын ғана қолданыңыз. Көлік құралының сәйкес келетін аккумулятор батареялары туралы ақпаратты уәкілетті АТҚКС-тен, басқа білікті АТҚКС-тен немесе мамандандырылған ТҚКС-тен алуға болады.

Көлік құралының аккумулятор батареясын автокөлікте тіркеу

Автокөлік өндірушісі автокөлікке ауыстырғаннан кейін орнатылған көлік құралының аккумулятор батареясын авторландырылған АТҚКС-те, басқа білікті АТҚКС-те немесе мамандандырылған ТҚКС-те тіркеуге кеңес береді. Жаңа тіркеумен бірге жайлылықты қамтамасыз ететін барлық функциялар шектеусіз қолжетімді және белгілі бір жағдайларда көрсетілетін автоматты диагностикалау жүйесінің мұндай функцияларға арналған хабарламалары әрі қарай көрсетілмейді.

Қауіп таңбалары

Аккумулятор батареясына келесідей қауіптердің таңбалары жабыстырылған:

Таңба	Мәні
	Шылым шегуге тыйым салу, ашық отты пайдалануға тыйым салу, ұшқын шығаруға тыйым салу.
	Қорғаныш көзілдірік киіңіз.
	Балаларды қол жетпейтін жерде сақтаңыз.
	Химиялық күйікке шалдығу қаупі: қолғап киіңіз, аккумулятор батареясын аудармаңыз.
	Пайдалану нұсқаулығын орындаңыз.
	Жарылу қаупі бар газды қоспа. Аккумулятор батареясының саңылауларын жаппаңыз.

Автокөлік батареясын зарядтау

Жалпы ережелер

Көлік құралының аккумулятор батареясының толық қызмет ету мерзімін қамтамасыз ету үшін оның зарядының жеткілікті мөлшерін қадағалаңыз.

Оталдыру қуаты жетпейтін болса, көлік құралының аккумулятор батареясын зарядтаңыз.

Максималды зарядтау кернеуі – 14,4 В.

Келесі мән-жайлар көлік құралының аккумулятор батареясының қуатына кері әсер етуі мүмкін:

- w Қысқа қашықтықтарға жиі жол жүру.
- w Бір айдан ұзақ бос тұру.

Қауіпсіздік техникасы бойынша нұсқау

ХАБАРЛАМА

Аккумулятор батареяларына арналған үйлеспейтін зарядтау құрылғылары автокөлікке зақым келтіруі мүмкін. Мүлікке зиян келтіру қаупі бар. Тиісті автокөлік моделіне қолдану үшін автокөлік өндірушісі ұсынған аккумулятор батареяларына арналған зарядтау құрылғыларын пайдаланыңыз. Максималды зарядтау кернеуін сақтаңыз. Аккумулятор батареяларына арналған сәйкес келетін зарядтау құрылғылары туралы ақпаратты уәкілетті АТҚКС-тен, басқа білікті АТҚКС-тен немесе мамандандырылған ТҚКС-тен алуға болады.

АБАЙЛАҢЫЗ

Көлік құралының аккумулятор батареясын автокөліктегі розеткадан зарядтайтын зарядтау құрылғылары 12 В борттық желіге шектен тыс жүктеме түсіруі немесе оның зақымдалуына алып келуі мүмкін. Жарақат алу немесе мүлікке зақым келтіру қаупі бар. Көлік құралының аккумулятор батареяларына арналған зарядтау құрылғыларын тек мотор бөліміндегі сыртқы қорек көзін жалғауға арналған шықпаларға ғана жалғаңыз.

Аккумулятор батареясына арналған зарядтау құрылғысы

Автокөліктің нақы моделі үшін арнайы әзірленген және борттық желінің сипаттамаларына сәйкес келетін аккумулятор батареясына арналған зарядтау құрылғыларын авторландырылған АТҚКС-тен, басқа білікті АТҚКС-тен немесе мамандандырылған ТҚКС-тен сатып алуға болады.

Автокөлік батареясын зарядтау

Көлік құралының аккумулятор батареясын тек іштен жану қозғалтқышы өшірулі тұрған күйде және мотор бөліміндегі сыртқы қоректендіру көзін жалғауға арналған шықпалар арқылы ғана зарядтаңыз.

Қосымша ақпарат:

Сыртқы қоректендіру көзін жалғауға арналған шықпалар, **410**-бетті қараңыз.

Ұзақ уақыт бос тұру

Жалпы ережелер

Көлік құралы аккумулятор батареясының автокөлікті шамамен **6** апта пайдаланбай тұрған кезде бос тұруына рұқсат етіледі.

Бұдан ұзақ бос тұрған жағдайда көлік құралының аккумулятор батареясының заряды мүлдем таусылып қалмауы үшін әр **6** апта сайын зарядтап отырыңыз.

Зарядтың төмен дәрежесі

Көлік құралының аккумулятор батареясы зарядының дәрежесі қатты төмендегенде ол борттық желіден автоматты түрде ажыратылады.

Көлік құралының аккумулятор батареясы таусылғанда барлық электр компоненттері өшіріледі. Автокөлікті пайдалану мүмкін болмайды.





Қайта іске қосу үшін көлік құралының аккумулятор батареясын сыртқы қуат көзін қосуға арналған шықпалар арқылы зарядтаңыз.

Көлік құралының аккумулятор батареясының заряды таусылған

Көлік құралының аккумулятор батареясын зарядтамаған жағдайда заряды таусылады. Бұл жағдайда зарядтау енді мүмкін болмайды.

Токтың үзілуі

Ток үзілгеннен кейін кейбір жабдықтарды қайта баптау немесе жеке баптауларды жаңарту қажет болады, мысалы:

-  Тұрақ тежегіші, **149**-бетті қараңыз.
-  Жад функциясымен: позицияларды қайта сақтау.
-  Уақыт: жаңарту.
-  Күн: жаңарту.
-  Әйнек люк: жүйені қайта баптаңыз.

Ескі батареяны кәдеге жарату



Ескі аккумулятор батареяларын утилизациялау үшін авторландырылған АТҚКС-ке, басқа білікті АТҚКС-ке, мамандандырылған ТҚКС-ке немесе қабылдау пунктіне өткізіңіз.

Тасымалдаған кезде көлік құралының аккумуляторлық батареяларын аударылып қалудан сақтаңыз.



Аккумулятор батареяларының құрамында зиянды заттар бар.

Аккумулятор батареяларын тұрмыстық қалдықтармен кәдеге жаратуға заңда тыйым салынған.

Сақтандырғыштар

Жалпы ережелер

Сақтандырғыштар автокөліктің әртүрлі орындарында орналасқан.

Сақтандырғыштардың үлестірілуі және сақтандырғыштар блоктарының орналасуы туралы мәліметтерді Интернеттен қараңыз: fusecard.bmw.com.

Қауіпсіздік техникасы бойынша нұсқау

АБАЙЛАҢЫЗ

Сәйкес келмейтін немесе жөнделген сақтандырғыштар электр сымдарына және бөлшектерге шектен тыс жүктеме түсіруі және тұтануына әкелуі мүмкін. Жарақат алу және мүлікке зиян келтіру қаупі бар. Күйіп кеткен сақтандырғыштарды жөндемеңіз және оларды түсі басқа немесе амперлерінің саны басқа сақтандырғыштармен алмастырмаңыз.

Сақтандырғыштарды ауыстыру

Автокөлік өндірушісі сақтандырғыштарды ауыстырту үшін авторландырылған АТҚКС-ке, басқа білікті АТҚКС-ке немесе мамандандырылған ТҚКС-ке жүгінуге кеңес береді.

Апат жағдайындағы көмек

Автокөліктің жабдықталуы

Бұл тарауда тіпті нақты автокөлікте жоқ болса да, модельге байланысты қазір қолжетімді немесе алдағы уақытта қолжетімді болатын жинақтама нұсқалары, жүйелер мен функциялар сипатталған.

Қосымша ақпарат:

Көлік құралының жинақтамасы, 9-бетті қараңыз.

Апаттық жарық сигналын беру жүйесі

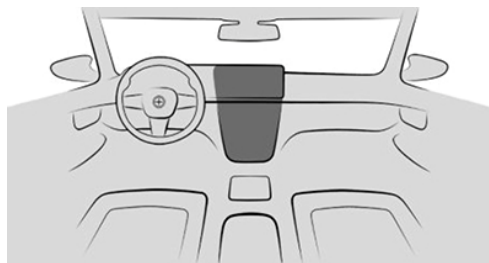

Апаттық жарық сигналын беру жүйесінің түймесі

Апаттық жарық сигналын беру жүйесі қосылған кезде түймедегі қызыл түсті шам жыпылықтайды.

Апаттық аялдау белгісі

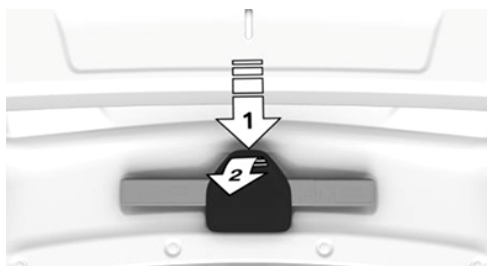

Апаттық аялдау белгісі жүксалғыш есігінің ішкі жағына орналастырылады.

Бұғаттан шығарғышты басыңыз, 1-көрсеткі, және қақпақты төмен бұраңыз, 2-көрсеткі.

Дәрі-дәрмек қобдишасы

Жалпы ережелер

Жинақтамасына және экспорттық орындалуына байланысты автокөлік автокөліктерге арналған дәрі-дәрмек қобдишасымен жабдықталады.

Кейбір бұйымдардың жарамдылық мерзімі шектеулі.

Дәрі-дәрмек қобдишасының ішіндегілерінің жарамдылық мерзімін жүйелі түрде тексеріп отырыңыз және қажет болса, жарамдылық мерзімі өтіп кеткен бұйымдарды уақтылы ауыстырыңыз.

Орналасуы



Дәрі-дәрмек қобдишасы жүксалғыштағы ұсақ-түйектерге арналған оң жақ бөлімге орналастырылады.

Төтенше қоңырау шалу

Жұмыс істеу принципі

Бұл жүйенің көмегімен апаттық жағдайда автоматты түрде немесе қолмен төтенше жағдайда қоңырау шалуды іске қосуға болады.

Заңда ұйғарылған төтенше қоңырау шалу

Автокөлікте мән-жайға байланысты қолданылатын заңнамаға сәйкес, тиісті елдің Мемлекеттік автоматтандырылған ақпараттық жүйесін немесе апаттық қызметтерінің тікелей телефон нөмірін қолдана отырып, автоматты түрде іске қосылу функциясымен төтенше қоңырау шалу жүйесі немесе төтенше қоңырау шалу құрылғысы қарастырылады. Автокөлікті сатушы, өндіруші және импорттаушы төтенше қоңырау шалу жүйесінің немесе төтенше қоңырау шалу құрылғысының автоматты режимдегі жұмысындағы ықтимал кемшіліктер, Мемлекеттік автоматтандырылған жүйенің операторының, Мемлекеттік автоматтандырылған жүйенің инфрақұрылымының немесе байланыс операторларының жұмысындағы кемшіліктермен, пайдаланушы тарапынан төтенше қоңырау шалу жүйесінің немесе төтенше қоңырау шалу құрылғысының

автоматты режимдегі пайдалану ережелерін бұзумен немесе автокөлік сатушысына, өндірушісіне немесе импорттаушысына тәуелді емес басқа себептерге байланысты туындаған болса, ол үшін жауапкершілік көтермейді. Қолданылатын заңнамаға сәйкес төтенше қоңырау шалу жүйесі немесе автоматты режимде төтенше қоңырау шалу құрылғысы өшіріле алмайды.

Төтенше қоңырау мемлекеттік төтенше қоңырау шалу нөмірімен байланыс орнатады.

Мемлекеттік төтенше көмек шақыру нөмірі соның ішінде мобильді байланысқа және ұлттық ұйғарымдарға байланысты.

Төтенше қоңырау шалу автокөлікке орнатылған SIM-картадан жүзеге асырылады және өшпейді.

Мемлекеттік құтқару қызметіне қоңырау шалу кезінде төтенше қоңырау шалу диспетчерлік қызметіне көмек көрсету үшін қажетті шараларды анықтауға арналған деректер, мысалы, егер анықтау мүмкін болса, көлік құралының қазіргі координаттары беріледі.

Тіпті құтқару қызметінің дыбысы динамик арқылы естілмесе де, құтқару қызметі әлі де автокөлік жолаушыларын естуі мүмкін.

Төтенше қоңырауды құтқару қызметі аяқтайды.

Жалпы ережелер

Төбедегі төтенше қоңырау шалу түймесін тек төтенше жағдайда ғана басыңыз.

Қолайсыз жағдайларда техникалық себептерге байланысты төтенше қоңырау шалу орындалатынына кепілдік берілмейді.

Төтенше қоңырау шалу іске қосылған жағдайда басқа дыбыс сигналдары мен дыбыс көздері, мысалы, Тұраққа қою кезіндегі арақашықтықты бақылау жүйесі өшеді.

Апаттық шұғыл шақырту жасалған кезде проекциялық дисплей қажет болған жағдайда өшіріледі.

Шолу

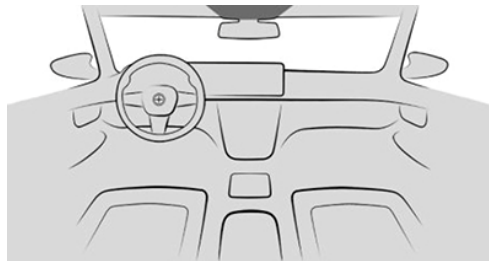

Төтенше қоңырау шалу түймесі төбеде орналасқан.

Жұмыс істеу үшін қажетті шарттар

Төтенше қоңырау шалу қызметін пайдалану үшін келесі шарттар орындалуы керек:

- w Жұмысқа дайын күйі қосулы.
- w Төтенше қоңырау шалу жүйесі жұмысқа қабілетті күйінде болуы тиіс.
- w Автокөліктің кіріктірілген SIM картасы іске қосылды.

Автоматты түрде іске қосу

Белгілі бір жағдайларда, мысалы, тиісті ауырлық дәрежесі бар апаттан кейін бірден қауіпсіздік жастықтары іске қосылғанда автоматты түрде төтенше қоңырау шалу функциясы қосылады. SOS түймесін басу автоматты түрде төтенше қоңырау шалуға әсер етпейді.

Қолмен іске қосу

Төтенше қоңырауды қолмен іске қосу үшін келесі әрекеттерді орындаңыз:

1. Төтенше қоңырау шалу пернесінің қақпағын ашу үшін оны басыңыз.
2. Түйме аймағындағы жарықдиод жасыл түспен жанғанша төтенше қоңырау шалу түймесін басып тұрыңыз.

- w Егер төтенше қоңырау шалу іске қосылған болса, жарықдиод жасыл түспен жанады.

Басқару дисплейінде бас тарту туралы сұрау көрсетілген кезде төтенше қоңырау шалу әрекетінің күшін жоюға болады. Егер жағдай мүмкіндік берсе, автокөлік ішінде отырыңыз және жауапты күтіңіз.

- w Егер төтенше қоңырау шалу нөмірімен байланыс орнатылса, жарықдиод жасыл жарықпен жыпылықтайды.

Функционалдық дайындық

Жүруге дайын режимін қосқан кезде шамамен 2 секундқа SOS түймесі жанады, сол арқылы төтенше қоңырау шалу жүйесінің функционалдық дайындығын көрсетеді.

Функционалдық дайындықты тексеру

Жалпы ережелер

Төтенше қоңырау шалу жүйесінің функционалдық дайындығын тексеруге болады.

Тексеру кезінде басқа функцияларды іске қоспаңыз.

Қажет болса, автокөліктің динамиктері арқылы берілетін қосымша нұсқауларды орындаңыз.

Тексеруден кейін ConnectedDrive функциялары біршама уақыт қолжетімсіз болады.

Жұмыс істеу үшін қажетті шарттар

Төтенше қоңырау шалу жүйесінің функционалдық дайындығын тексеру үшін келесі функционалды талаптар орындалуы керек:

- w Автокөлік кемінде 1 минут бойы тоқтап тұр.
- w Жұмысқа дайын күйі қосулы.
- w Басқа қызметтер белсенді емес.

Дыбыс деңгейін реттегіштің көмегімен

Дыбыс деңгейінің реттегішінің көмегімен функционалдық дайындықты тексеру үшін келесідей әрекет етіңіз:

1. Төтенше қоңырау шалу пернесінің қақпағын ашу үшін оны басыңыз.
2. Дыбыс деңгейі реттегішін Баяу күйінен Қатты күйіне екі рет тез бұраңыз.
Төтенше қоңырау шалу түймесінің маңындағы жарықдиод жыпылықтайды.
3. Жарықдиод жыпылықтап тұрған кезде төбедегі төтенше қоңырау шалу түймесін басыңыз.

Жүйе компоненттері, мысалы, микрофон тексеріледі.

- w Төтенше қоңырау шалу түймесіндегі жарықдиод аз уақытқа жанады, жүйе жұмысқа қабілетті.
- w Төтенше қоңырау шалу түймесінің маңындағы жарықдиод жыпылықтайды. Функционалдық дайындықты басқа жағдайларда және бір рет тексеріңіз.

Егер төтенше қоңырау шалу жүйені қайталап тексеруден кейін де жұмыс істемесе, жүйені тексерту үшін авторландырылған АТҚКС-ке, басқа білікті АТҚКС-ке немесе мамандандырылған ТҚКС-ке жүгініңіз.

iDrive арқылы

iDrive арқылы функционалдық дайындықты тексеру үшін келесі әрекеттерді орындаңыз:

1.  «Приложения» (Қолданбалар) мәзірі
2. «Автомобиль» (Автокөлік)
3. «Системные настройки» (Жүйе баптаулары)
4. «Тест экстренного вызова» (Төтенше қоңырау шалуды тексеру)
5. «Запустить тест экстренного вызова» (Төтенше қоңырау шалу тексерісін іске қосу)

Жүйенің өзін-өзі тексеруі іске қосылады, басқару жүйесіндегі нұсқауларды қадағалаңыз.

Егер жүйені тексеру сәтті өтпесе, функционалдық дайындықты басқа жағдайларда және бір рет тексеріңіз.

Егер төтенше қоңырау шалу жүйені қайталап тексеруден кейін де жұмыс істемесе, жүйені тексерту үшін авторландырылған АТҚКС-ке, басқа білікті АТҚКС-ке немесе мамандандырылған ТҚКС-ке жүгініңіз.

Жұмыс ақауы

Төтенше қоңырау шалу функциясы бұзылған болуы мүмкін.

SOS түймесінің аймағындағы жарықдиод шамамен 30 секунды жыпылықтайды. Автокөлік параметрлерін бақылау жүйесінің хабарламасы көрсетіледі.

Мына факторлардан да болып, төтенше қоңырау шалу функциясының жұмысы бұзылуы мүмкін.

- w Автокөліктің тұрақта ұзақ тұруы.
- w Автокөлік төбесіне күн сәулелерінің қарқынды әсері.

Тексерту үшін авторландырылған АТҚКС-ке, басқа білікті АТҚКС-ке немесе мамандандырылған ТҚКС-ке хабарласыңыз.

Төтенше қоңырау шалу жүйесінің аккумулятор батареясы

Автокөлікті мақсатына сәйкес пайдаланған кезде аккумулятор батареясының қызмет ету мерзімі кемінде 3 жыл болады.

Аккумулятор батареясының қызмет ету мерзімі аяқталғаннан кейін Check Control хабарламасы көрсетіледі.

Аккумулятор батареясын уәкілетті АТҚКС-та, басқа білікті АТҚКС-та немесе мамандандырылған ТҚКС-та ауыстырыңыз.

Өрт сөндіргіш

Жұмыс істеу принципі

Өрт сөндіргіштің көмегімен автокөліктегі өртенген жерлер өшіріледі.

Жалпы ережелер

Автокөлік жинақтамасына және экспорттық орындалуына байланысты өрт сөндіргішпен жабдықталады.

Қауіпсіздік техникасы бойынша нұсқаулар

АБАЙЛАҢЫЗ

Өрт сөндіргішті дұрыс қолданбаған жағдайда жарақат алып қалу қаупі туындайды. Жарақат алу қаупі бар. Өрт сөндіргішті қолданған кезде келесі тармақтарды ескеріңіз:

- w Өрт сөндіру құралымен дем алудан сақтаныңыз. Өрт сөндіру затымен дем алғанда жәбірленушіні таза ауаға алып шығу қажет. Тыныс алуы қиындаған жағдайда, дереу дәрігерге көрініңіз.

- w Өрт сөндіру затының теріге тиюіне жол бермеңіз. Өрт сөндіру затымен ұзақ уақыт жанасу терінің құрғауына алып келеді.
- w Өрт сөндіру затының көзге тиюіне жол бермеңіз. Көзге тиген жағдайда дереу мол сумен шайыңыз. Ұзаққа созылған дімкәстік жағдайында дәрігерге қаралыңыз.

АБАЙЛАҢЫЗ

Жүргізушінің аяқтарына арналған кеңістіктегі заттар педальдардың жүрісін шектеуі немесе басылған педальді бұғаттауы мүмкін. Апатқа ұшырау, жарақат алу және материалдық зиян келтіру қаупі бар. Заттарды автокөлікте қозғалмастай әрі жүргізушінің аяғына арналған кеңістікке түсіп кетпестей етіп орналастырыңыз.

Шолу

Жинақтамаға байланысты өрт сөндіргіштің автокөлік салонында келесі жерлерде орналастырылуы қарастырылған:

- w Ұсақ-түйек тартпасындағы бекіткіште.
- w Орындық астында бекіткіште.
- w Жүксалғышта сөмкеде.
- w Жүксалғыш еденінің астында сөмкеде.

Өрт сөндіргішті шығарып алу

Орналасқан жеріне байланысты өрт сөндіргішті шығарып алу үшін келесі әрекеттерді орындаңыз:

- w Бекіткіштегі кергіш құлыптарды ашыңыз және өрт сөндіргішті шығарып алыңыз.
- w Сөмкені ашыңыз да, өрт сөндіргішті шығарып алыңыз.

Өрт сөндіргіштің қолданылуы

Өрт сөндіргішті қолдану үшін оның корпусында келтірілген өндірушінің деректерін және қосымша берілген ақпаратты қараңыз.

Өрт сөндіргішті орнына жинап қою

Орналасқан жеріне байланысты өрт сөндіргішті орнына салу үшін келесі әрекеттерді орындаңыз:

- w Өрт сөндіргішті бекіткішке сұғыңыз, кергіш құлыптарды ілдіріңіз және жабыңыз.
- w Өрт сөндіргішті сөмкеге салыңыз, сөмкені жабыңыз және бекіткіш құлақшаға бекітіңіз.
- w Өрт сөндіргішті сөмкеге салыңыз, сөмкені жабыңыз да, жүксалғыш еденінің астындағы ұсақ-түйек заттарға арналған бөлімге жинап қойыңыз.

Техникалық қызмет көрсету және құю

2 жыл сайын өрт сөндіргішті авторландырылған АТҚКС-те, басқа білікті АТҚКС-те немесе мамандандырылған ТҚКС-те тексертіп отырыңыз.

Өрт сөндіргіштің кезекті техникалық қызмет көрсету күнін қараңыз.

Қолданғаннан кейін өрт сөндіргішті ауыстырыңыз немесе қайтадан құйыңыз.

Іске қосу кезіндегі көмек

Жалпы ережелер

Егер аккумулятор батареясының заряды отырған болса, іштен жану қозғалтқышын оталдыру кезінде көмек көрсету кабелінің көмегімен басқа автокөліктің аккумулятор батареясынан қосуға болады. Ол үшін тек толықтай оқшауланған полюстік цангалары бар сымдарды ғана қолданыңыз.

Қауіпсіздік техникасы бойынша нұсқаулар

АБАЙЛАҢЫЗ

Ток өткізгіш бөлшектерден ұстау электр тогының соғуына алып келуі мүмкін. Жарақат алу қаупі, өмір үшін қауіп және мүлікке зақым келтіру тәуекелі бар. Кернеуі бар бөлшектерден ұстауға тыйым салынады.

АБАЙЛАҢЫЗ

Стартерді жалғауға арналған кабельді көмекші аккумуляторға жалғаудың дұрыс емес реті ұшқынның пайда болуына алып келуі мүмкін. Жарақат алу қаупі бар. Клеммаларды жалғау кезінде дұрыс реттілікті сақтаңыз.

АБАЙЛАҢЫЗ

Оталдыру көмегі кезінде екі автокөліктің шанақтары бір-біріне жанасқан жағдайда қысқа тұйықталу қаупі бар. Жарақат алу және мүлікке зиян келтіру қаупі бар. Автокөліктер шанақтарының жанаспауын қадағалаңыз.

Дайындау

1. Басқа автокөліктегі аккумулятор батареясының кернеуі 12 В болуын тексеріңіз. Кернеу туралы деректер аккумулятор батареясында келтірілген.
2. Донор автокөліктің қозғалтқышын тоқтатыңыз.
3. Екі автокөлікте де ток тұтынушыларын өшіріңіз.



Сыртқы қоректендіру көзін жалғауға арналған шықпалар

Сыртқы қоректендіру көзін жалғауға арналған шықпалар мотор бөлімінде орналасқан.

Қосымша ақпарат:

Шолу, **385**-бетті қараңыз.

Сыртқы қоректендіру көзін жалғауға арналған шықпалардың қақпақтарын ашыңыз.

Оталдыруды жеңілдету үшін кабельдерді көмекші аккумуляторға жалғау

Алдымен оталдырылатын автокөліктегі және донор автокөліктегі барлық қажетсіз ток тұтынушыларын, мысалы, радионы өшіріп қою қажет.

1. Сыртқы қоректендіру көзін жалғауға арналған шықпаның қақпағын ашыңыз.
2. Қозғалтқышты мәжбүрлеп оталдыруға арналған плюс кабельдің полюстік цангасын донор көлік құралындағы аккумулятор батареясының плюс полюсіне немесе сыртқы қоректендіру көзін жалғауға арналған тиісті шықпаға бекітіңіз.
3. Екінші полюстік цанганы оталдырылатын автокөліктегі плюс полюсіне немесе сыртқы қоректендіру көзін жалғауға арналған тиісті шықпаға бекітіңіз.
4. Қозғалтқышты мәжбүрлеп оталдыруға арналған минус кабельдің полюстік цангасын донор автокөліктегі аккумулятор батареясының минус полюсіне немесе қозғалтқыштың немесе шаңақтың тиісті массасына бекітіңіз.
5. Екінші полюстік цанганы оталдырылатын автокөліктің аккумулятор батареясының минус полюсіне немесе қозғалтқыштың не шаңақтың тиісті массасына бекітіңіз.

Қозғалтқышты оталдыру

Қозғалтқышты оталдыру үшін оталдыруды жеңілдетуге арналған сұйықтықты қолданбаңыз.

1. Донор автокөліктің қозғалтқышын оталдырыңыз және бос жүрістің жоғары айналу жиілігімен бірнеше минут жұмыс істетіп қойыңыз.
Дизельді қозғалтқышы бар оталдырылатын автокөлікте: донор автокөліктің қозғалтқышын шамамен 10 минутқа оталдырып қойыңыз. Оталдырылатын автокөліктің қозғалтқышын оталдырыңыз.
2. Әдеттегі жолмен оталдырылатын автокөліктің қозғалтқышын оталдырыңыз.
Сәтсіз болған жағдайда заряды отырған аккумулятор батареясы ток тұтына алуы үшін оталдыру әрекетін бірнеше минуттан кейін ғана қайталаңыз.
3. Екі қозғалтқышты да бірнеше минут жұмыс істетіп қойыңыз.
4. Көмекші кабельдерді кері тәртіппен ажыратыңыз.

Қажет болса, аккумулятор батареясын тексеріңіз және зарядтаңыз.

Қозғалтқышты оталдыру үшін сүйреу/Ақаулық жағдайында сүйреу

Қауіпсіздік техникасы бойынша нұсқау

АБАЙЛАҢЫЗ

Қозғалтқышты оталдыру үшін тіркеп сүйреген немесе қосұлы тұрған қауіпсіздік жүйелерімен және жүргізушінің көмекші жүйелерімен сүйреген кезде кейбір жүйелердің әрекеті, мысалы жылдамдықтың автоматты түрде баялауына немесе

үдетілуіне байланысты ЖКО-ға алып келуі мүмкін. Апатқа ұшырау, жарақат алу және материалдық зиян келтіру қаупі бар. Қозғалтқышты оталдыру үшін тіркеп сүйреген кезде сәйкес қауіпсіздік жүйелерін немесе жүргізушінің көмекші жүйелерін қолданбаңыз.

АБАЙЛАҢЫЗ

Көрсетілген шекті мәндердің, мысалы, салмақтың, жол учаскесі немесе жылдамдықтың, жоғарғы немесе төменгі шекарасынан өту зақымдануға және дұрыс жұмыс істемеуге әкелуі, сондай-ақ денсаулыққа қауіп төндіруі мүмкін. Жарақат алу қаупі, өмір үшін қауіп және мүлікке зақым келтіру тәуекелі бар. Көрсетілген шекті мәндерді сақтаңыз.

Автокөлікті итеру

Тоқтап қалған автокөлікті қауіпті аймақтан алып шығу үшін оны **10 км/сағ**-қа дейінгі жылдамдықпен шамамен **100 м** қашықтыққа сүйреуге болады.

Қосымша ақпарат:

Автокөлікті шайқау немесе итеру, **139**-бетті қараңыз.

Механикалық беріліс қорабы

Қауіпсіздік техникасы бойынша нұсқау

АБАЙЛАҢЫЗ

Автокөлікті көтерудің және бекітудің салдарынан оған зақым келуі мүмкін. Жарақат алу және мүлікке зиян келтіру қаупі бар.

- w Автокөлікті сәйкес келетін құрылғылардың көмегімен ғана көтеріңіз.
- w Автокөлікті сүйреу құлақшасынан, құрсаулардан, шанақтың немесе шассидің бөлшектерінен іліп көтермеңіз немесе бекітпеңіз.
- w Тасымалдау үшін автокөлікті көлік құралының бойымен бағытталған протектордың жүретін жолағының үстімен шиналарға арналған арнайы кергіш белбеулермен бекітіңіз.

Автокөлікті тіркеп сүйреу немесе итеру

Өздігінен қозғалу мүмкіндігін жоғалтқан автокөлікті қолмен сүйреуге немесе итеруге болады.

Келесі нұсқауларды орындаңыз:

- w Пайдалануға дайындық күйінің қосұлы екенін қадағалаңыз, әйтпесе жақын жарық шамдарын, артқы шамдарды, бұрылыс сигналдарын және шыны тазалағыштарды пайдалану мүмкін болмайды.
- w Артқы осі көтерілген күйде автокөлікті сүйремеңіз, әйтпесе руль бұрылып кетуі мүмкін.
- w Бекітілген күйде рульдің гидрокүшейткіші жұмыс істемейді. Сондықтан тежеген және жүргізген кезде көп күш салу керек.
- w Рульді қатты айналдыру керек.
- w Сүйрейтін автокөлік сүйретілетін автокөліктен жеңіл болмауы тиіс, әйтпесе автокөліктің динамикалық қасиеттері басқарудан шығып кетуі мүмкін.
- w Сүйреу жылдамдығы **50 км/сағ**-тан аспауы тиіс.
- w Сүйреу қашықтығы **50 км**-ден аспауы тиіс.

Қосымша ақпарат:

Автокөлікті шайқау немесе итеру, **137**-бетті қараңыз.

Эвакуатор

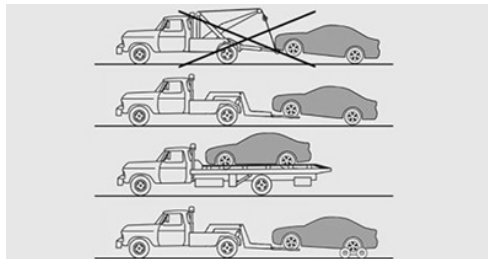

Автокөлікті көтергіш бағаны бар тартқышпен немесе тиеу алаңына салып тасымалдаңыз.

Сүйреу арбасын қолданған жағдайда бір де бір дөңгелектің жерге тимеуін қадағалаңыз. Бұл әдісті ұзындығы 200 км-ге дейінгі қашықтыққа қолдануға болады. Сүйреу арбаларының өндірушісі көрсеткен жүктеме, жылдамдық мәндерін сақтаңыз.

М Steptronic спорттық беріліс қорабы: Автокөлікті тасымалдау

Жалпы ережелер

Автокөлікті тек жүк платформасына тиеп немесе сүйреу арбасына мінгізіп тасымалдауға рұқсат етіледі.

Автокөлікті тасымалдауды тек уәкілетті АТҚКС, басқа білікті АТҚКС немесе мамандандырылған ТҚКС жүзеге асыра алады.

Қауіпсіздік техникасы бойынша нұсқаулар

ХАБАРЛАМА

Автокөлікті бөлек осін көтеріп қойып сүйреу кезінде автокөлікке зақым келуі мүмкін. Мүлікке зиян келтіру қаупі бар. Автокөлікті тек жүк платформасына салып тасымалдаңыз немесе сүйреу арбаларын пайдаланыңыз. Сүйреу арбасын тек артқы дөңгелектердің астына ғана қолданыңыз және бір де бір дөңгелектің жерге тимей тұрғанына көз жеткізіңіз.

АБАЙЛАҢЫЗ

Автокөлікті көтерудің және бекітудің салдарынан оған зақым келуі мүмкін. Жарақат алу және мүлікке зиян келтіру қаупі бар.

- w Автокөлікті сәйкес келетін құрылғылардың көмегімен ғана көтеріңіз.
- w Автокөлікті сүйреу құлақшасынан, құрсаулардан, шанақтың немесе шассидің бөлшектерінен іліп көтермеңіз немесе бекітпеңіз.
- w Тасымалдау үшін автокөлікті көлік құралының бойымен бағытталған протектордың жүретін жолағының үстімен шиналарға арналған арнайы кергіш белбеулермен бекітіңіз.

Эвакуатор

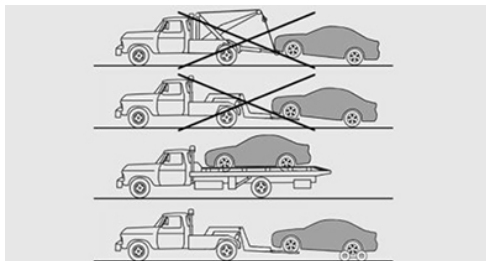

Автокөлікті тек жүк платформасына салып тасымалдаңыз немесе сүйреу арбаларын пайдаланыңыз.

Сүйреу арбасын қолданған жағдайда бір де бір дөңгелектің жерге тимеуін қадағалаңыз. Бұл әдісті ұзындығы 200 км-ге дейінгі телімге қолдануға болады. Сүйреу арбаларының өндірушісінің ескертулерін, сондай-ақ оның көрсеткен жүктеме және жылдамдық мәндерін сақтаңыз.

Басқа автокөліктерді сүйреу

Жұмыс істеу принципі

Егер орналасқан елдің ережелерінде талап етілсе, апаттық жарық сигналын беру жүйесін қосыңыз.

Сүйретілетін автокөліктің электр жабдығы істен шыққан жағдайда, бұл туралы, мысалы, артқы әйнекке қыстырылған ескертуші тақтайшаның немесе апаттық аялдау белгісінің көмегімен хабар беріңіз.

Қауіпсіздік техникасы бойынша нұсқаулар

АБАЙЛАҢЫЗ

Егер сүйрейтін автокөліктің рұқсат етілген жалпы салмағы сүйретілетін автокөліктің салмағынан кем болса, сүйреу құлақшасы жұлынып кетуі мүмкін немесе автокөліктің динамикалық қасиеттері бақылаудан шығып кетеді. Апатқа ұшырау, жарақат алу және материалдық зиян келтіру қаупі бар.

Сүйреуші автокөліктің жалпы салмағы сүйретілетін автокөліктің салмағынан көбірек болуы тиіс екенін ескеріңіз.



ХАБАРЛАМА

Сүйреу штангасын немесе сүйреу сымарқанын дұрыс бекітпеген жағдайда автокөліктің басқа бөліктері зақымдалуы мүмкін. Мүлікке зиян келтіру қаупі бар. Сүйреу штангасын немесе сүйреу сымарқанын сүйреу құлақшасына дұрыс бекітіңіз.

Сүйреу штангасы







Екі автокөліктің де сүйреу құлақшалары бірдей жағында болуы тиіс.

Егер сүйреу штангасының қиғаш қалпынан өзге амал жоқ болса, келесіні ескеріңіз:

-  Бұрылыстардағы жүріс еркіндігі шектеулі.
-  Сүйреу штангасының көлбеу күйі бүйірлік жүктеме тудырады.

Сүйреу сымарқаны

Сүйреу сымарқанын қолданған жағдайда келесі нұсқауларды орындаңыз:

-  Жұлқымай сүйреу үшін нейлон арқандар немесе нейлон таспаларын қолданыңыз.
-  Сүйреу сымарқанын шиыршықталмайтындай етіп бекітіңіз.
-  Сүйреу құлақшасы мен сүйреу сымарқанының бекітілуін жүйелі түрде тексеріп отырыңыз.
-  Сүйреу жылдамдығы 50 км/сағ-тан аспауы тиіс.
-  Сүйреу қашықтығы 5 км-ден аспауы тиіс.
-  Автокөліктің қозғалысын бастаған кезде сүйреу сымарқанының керіліп тұруын қадағалаңыз.

Сүйреу құлақшасы

Жұмыс істеу принципі

Сүйреу құлақшасы – бұл, мысалы, сүйреу сымарқандарын немесе штангаларын сенімді етіп бекіту үшін автокөлікке бұрап қатыруға болатын құрылғы.

Жалпы ережелер



Бұралып салынатын сүйреу құлақшасын әрдайым автокөлікке салып алып жүріңіз.

Сүйреу құлақшасын автокөлікке алдынан немесе артынан бұрап салуға болады.

Қауіпсіздік техникасы бойынша нұсқау

ХАБАРЛАМА

Сүйреу құлақшасын дұрыс қолданбау автокөліктің немесе сүйреу құлақшасының зақымдалуына алып келеді. Мүлікке зиян келтіру қаупі бар. Сүйреу құлақшасын қолдану бойынша нұсқауларды орындаңыз.

Орналасуы

Жинақтамаға байланысты сүйреу құлақшасының келесідей жерлерде орналасуы қарастырылған (қажет болса, тысқапқа салынған күйде):

- w Жүксалғыш бөлімінде жүксалғыш еденінің астында.
- w Жүксалғыш бөлімінде сол немесе оң жақта.
- w Жүксалғыш бөлімінде бүйірлік қаптауыштың астында.

Сүйреу құлақшасын қолдану

Сүйреу құлақшасын қолданған жағдайда келесі нұсқауларды орындаңыз:

- w Тек автокөлікпен бірге жеткізілетін сүйреу құлақшасын ғана қолданыңыз.
- w Құлақшасын кемінде 5 айналымға толық және тірелгенше бұрап қатырыңыз. Қажет болса, сәйкес келетін заттың көмегімен бұрап тартыңыз.
- w Қолданып болғаннан кейін сүйреу құлақшасын теріс бағытқа бұрап шығарыңыз.
- w Сүйреу құлақшасын тек қатты жабыны бар жолда сүйреу үшін ғана қолданыңыз.
- w Сүйреу құлақшасына көлденең жүктеме түсіруден сақтаныңыз, мысалы, автокөлікті сүйреу құлақшасынан іліп көтермеңіз.
- w Сүйреу құлақшасының бекітілуін жүйелі түрде тексеріп отырыңыз.

Сүйреу құлақшасына арналған бұранда



Сүйреу құлақшасына арналған бұранда алдыңғы және артқы бамперлерде қаптауыштың артында орналасады.

Қаптауышты шешу үшін қаптауыштың шетіндегі белгіні басыңыз. Бөлшектеуді жеңілдету үшін қарсы жағынан қаптауышты тартыңыз.

Қозғалтқышты оталдыру үшін сүйреу

Автокөлікті қозғалтқышын оталдыру үшін сүйремеңіз.

Қажет болса, оталдыру кезіндегі көмекті пайдаланып, қозғалтқышты оталдырыңыз.

Оталдыру кезіндегі қиындықтардың себебін жою үшін авторландырылған АТҚКС-ке, басқа білікті АТҚКС-ке немесе мамандандырылған ТҚКС-ке хабарласыңыз.

Қосымша ақпарат:

Оталдыру кезіндегі көмек, [409](#)-бетті қараңыз.

Күтім

Автокөліктің жабдықталуы

Бұл тарауда тіпті нақты автокөлікте жоқ болса да, модельге байланысты қазір қолжетімді немесе алдағы уақытта қолжетімді болатын жинақтама нұсқалары, жүйелер мен функциялар сипатталған.

Қосымша ақпарат:

Көлік құралының жинақтамасы, 9-бетті қараңыз.

Автокөлікті жуу

Жалпы ережелер

Автокөліктің алдыңғы бөлігіндегі алдыңғы айнектің астынан немесе ауа кіргізу саңылауларынан бөтен заттарды, мысалы, жапырақтарды немесе қарды жүйелі түрде қолмен тазалап отырыңыз.

Қыз мезгілінде автокөлікті жиі жууға кеңес беріледі. Қатты ластану және көше тұзы автокөлік бөлшектерінің зақымдалуына алып келуі мүмкін.

Қосымша ақпарат:

Әйнектәзартқыштардың кері қайыруға арналған күйі, 191-бетті қараңыз.

Қауіпсіздік техникасы бойынша нұсқаулар

АБАЙЛАҢЫЗ

Жүру режимінде автокөлік шанағының астындағы температура, мысалы, пайдаланылған газдарды шығару жүйесінің, тежеу жүйесінің немесе радиатордың жұмысына байланысты жоғары мәндерге дейін жетуі мүмкін. Ыстық компоненттерден ұстау күйік шалуға алып келуі мүмкін.

Жарақат алу қаупі бар. Ыстық бөлшектерден ұстамаңыз. Қызатын бөлшектердің жанындағы жұмыстарды тек суыған күйінде ғана орындау қажет.

ХАБАРЛАМА

Отын бағының құятын аузының қақпағы ашық күйде жуған кезде зақымдар орын алуы мүмкін. Мүлікке зиян келтіру қаупі бар. Жуар алдында отын бағының құятын аузының қақпағын жабыңыз. Отын бағының құятын аузының қақпағының артындағы кірді дәкенің көмегімен тазалап алыңыз.

Бу арынымен тазартқыштар және жоғары қысымды жуғыштар

Қауіпсіздік техникасы бойынша нұсқау

ХАБАРЛАМА

Жоғары қысымды жуу қондырғыларының көмегімен тазалау кезінде тым жоғары қысым, тым жоғары температура немесе тым аз арақашықтық әртүрлі бөлшектерді зақымдауы мүмкін. Мүлікке зиян келтіру қаупі бар. Жеткілікті арақашықтықты сақтаңыз. Бір орынға суды ұзақ уақыт бойы бүркіп тұрмаңыз. Жоғары қысымды жуғышты пайдалану бойынша нұсқауларды орындаңыз.

Арақашықтық және температура

Бу атқылағыш жуу қондырғысының немесе жоғары қысыммен жууға арналған қондырғының көмегімен тазалаған кезде берілген температураны және арақашықтықты сақтаңыз.

Максималды температура: 60 °C.

Әйнек люкке дейінгі минималды арақашықтық: 80 см.

Келесі бөлшектерге дейінгі минималды қашықтық 30 см:

- w Датчиктер.
- w Камералар.
- w Тығыздауыштар.
- w Шамдар.
- w Автокөліктің алдыңғы бөлігіндегі ауа қармауыштар.
- w Кабельдер.
- w Штекерлі қосылыстар.

Автоматты жуу қондырғылары немесе жуғыштар

Қауіпсіздік техникасы бойынша нұсқау

ХАБАРЛАМА

Автоматты жуу қондырғыларын немесе жуғыштарды дұрыс қолданбаған кезде автокөлікке зақым келуі мүмкін. Мүлікке зиян келтіру қаупі бар. Келесі нұсқауларды орындаңыз:

- w Тоқыма материалдан жасалған щеткалары немесе лак-бояу жабынын сырмайтын жұмсақ щеткалары бар қондырғыларды таңдаңыз.
- w Автоматты жуу алаңының немесе автоматты жуу қондырғысының желісіне сәйкес келетін автокөлік өлшемдерін есепке алыңыз.
- w Шанақтың зақымдануына жол бермеу үшін автокөлікті бағыттауыштар 10 см-ден артық биіктікте орналасқан жуу қондырғыларында немесе автоматты жуу желілерінде жуудан сақтаныңыз.
- w Шиналар мен құрсаулардың зақымдалуына жол бермеу үшін бағыттауыш шинасының максималды енін есепке алыңыз.

- w Сыртқы айналарды зақымдап алмау үшін жиып қойыңыз.
- w Қажет болса, әйнектерді жуу жүйесін зақымдап алмау үшін әйнектазартқыштарды және жаңбыр датчигін өшіріп қойыңыз.
- w Алмалы аспалы бөлшектерді, мысалы, антенналарды шешіп алыңыз.

Автоматты жуу желісіне кіру

ХАБАРЛАМА

Пайдалануға дайындық режимін өшірген кезде селектор иінтірегі автоматты түрде «P» күйіне қойылады. Дөңгелектер бұғатталады. Мүлікке зиян келтіру қаупі бар. Автокөлік құралы, мысалы, автоматты жуу желілерінде сырғанауы керек болса, пайдалануға дайын режимін өшірмеңіз.

Автоматты жуу желісінде автокөлік еркін жылжуы қажет.

Кейбір жуғыштарда автокөліктен шығу қажет болады. Егер селектор тұтқасы N күйінде тұрса, автокөлікті сыртынан құлыптау мүмкін емес. Автокөлікті құлыптауға әрекет жасалған кезде сигнал беріледі.

Қосымша ақпарат:

Автокөлікті шайқау немесе итеру, [139](#)-бетті қараңыз.

Автоматты жуу желісінен шығу

Кілттің автокөлік ішінде тұрғанына көз жеткізіңіз.

Жүруге дайынкүйін қосыңыз.

Қосымша ақпарат:

Жүруге дайын күйі, [49](#)-бетті қараңыз.



Шамдар

Ылғал шамдарды құрғатып сүртпеңіз және абразивті, құрамында спирті бар немесе күйдіргіш тазарту құралдарын қолданбаңыз.

Кеуіп қалған кірді, мысалы, жәндіктердің іздерін автосусабынмен жібітіп алыңыз да, сумен шайыңыз.

Мұзды мұз еріткіш спреймен кетіріңіз, бұл мақсатта қырғышты қолданбаңыз.

Автокөлікті жуғаннан кейін

Автокөлікті жуғаннан кейін тежегіш педалін басу арқылы тежеу механизмдерін кептіріп алыңыз, әйтпесе тежеу әсері біршама уақытқа төмендеуі мүмкін. Тежегенде туындайтын жылу тежегіш дискілері мен қыспақтарын құрғатады да тоттанудан қорғайды.

Әйнектердегі қалдықтарды толығымен кетіріңіз, әйтпесе, түзілген жолақтар көру мүмкіндігін нашарлатуы, әйнектазартқыштардың жұмысында шуылдардың пайда болуына және щеткалардың қатты тозу дәрежесіне алып келуі мүмкін.

Автокөлікке күтім жасау

Күтім жасау құралдары

Жалпы ережелер

Өндіруші күтім жасау және тазалау бойынша BMW құралдарын қолдануға кеңес береді. Сәйкес келетін күтім жасау құралдарын авторландырылған АТҚКС-те, басқа білікті АТҚКС-те немесе мамандандырылған ТҚКС-те сатып алуға болады.

Қауіпсіздік техникасы бойынша нұсқау

АБАЙЛАҢЫЗ

Тазартқыш заттардың құрамында денсаулыққа қауіпті және зиянды заттектер болуы мүмкін. Жарақат алу және мүлікке зиян келтіру қаупі бар. Салонды тазалау жұмысын жүргізген кезде есіктерді немесе терезелерді ашық күйде ұстаңыз. Сәйкес бөлшектерді тазалауға арналған құралдарды ғана қолданыңыз. Қаптамадағы нұсқауларды орындаңыз.

Автокөліктердің лак-бояу жабыны

Жалпы ережелер

Автокөлікке жүйелі түрде күтім жасау оның пайдаланушылық қасиеттерін және қозғалыс қауіпсіздігін сақтауға ықпал етеді. Ауаның ластану дәрежесі жоғары немесе табиғи ластанған жерлердегі қоршаған ортаның әсерлері, мысалы, ағаш шайыры немесе гүлдердің тозаңдары автокөліктің лак-бояу жабынын зақымдауы мүмкін. Күтім жасау бойынша жүргізілетін жұмыстардың жиілігі мен көлемі осыларға байланысты.

Бояудың зақымдалуына немесе оңып кетуіне жол бермеу үшін агрессивті заттектерді, мысалы, төгілген отынды, майды, консистентті жағармайды дереу сүртіп алыңыз.

Құңгірт лак-бояу жабыны

Құңгірт лак-бояу жабыны бар автокөліктерге сәйкес келетін күтім жасайтын және тазалайтын құралдарды қолданыңыз.

Үлдір жабын

Үлдір жабыны бар автокөліктерге сәйкес келетін күтім жасайтын және тазалайтын құралдарды қолданыңыз.

Былғары бөлшектерге күтім жасау

Былғары қаптаманы дәкемен немесе шаңсорғышпен жүйелі түрде тазалап отыру керек.

Шаң-тозаң мен кір тесіктер мен қатпарларға кіреді, бұл былғарының қатты сырылуына және бетінің мерзімінен бұрын сынғыш болуына алып келеді.

Бояулардың, мысалы, киімдердің бояуының жұғып қалуына жол бермеу үшін былғарыны шамамен екі сай сайын тазалап және оған күтім жасап отырыңыз.

Ашық түсті былғарыны жиірек тазалаңыз, себебі оның бетінің кірі көбірек көзге түседі.

Былғарыға күтім жасауға арналған затты қолданыңыз, себебі басқа жағдайда кір мен май былғарының қорғаныш қабатын біртіндеп жей береді.

Былғарының өзгеруіне және түсінің оңуына жол бермеу үшін жағылған агрессивті заттарды, мысалы, күннен қорғайтын кремді дереу кетіріп отырыңыз.

Жасанды былғарыға күтім жасау

Жасанды былғарыны жүйелі түрде микрофибрадан жасалған дымқыл дәкемен немесе шаңсорғышпен тазалаңыз.

Шаң-тозаң мен кір тесіктер мен қатпарларға кіреді, бұл былғарының қатты сырылуына және бетінің мерзімінен бұрын сыңақтануына алып келеді.

Қатты ластанған кезде дымқыл жұмсақ жөкені немесе микрофибрадан жасалған дәкені және салонды тазалауға арналған сәйкес құралды қолданыңыз.

Жасанды былғарының өзгеруіне және түсінің оңуына жол бермеу үшін жағылған агрессивті заттарды, мысалы, күннен қорғайтын кремді дереу кетіріп отырыңыз.

Мата қаптауышқа күтім жасау

Жалпы ережелер

Қатты ластанған кезде, мысалы сусындардан қалған дақтарға дымқыл жұмсақ жөкені немесе микрофибрадан жасалған дәкені және салонды тазалауға арналған сәйкес құралды қолданыңыз.

Матаның өзгеруіне және түсінің оңуына жол бермеу үшін жағылған агрессивті заттарды, мысалы, күннен қорғайтын кремді дереу кетіріп отырыңыз.

Қауіпсіздік техникасы бойынша нұсқау

ХАБАРЛАМА

Киімдердегі ашық тұрған жабысқақ ілгектер, сыдырмалар немесе аппликациялар, мысалы, тойтармалар орындықтардың тысқаптарын және автокөліктің басқа да мата және былғары қаптауыштарын бүлдіруі мүмкін. Мүлікке зиян келтіру қаупі бар. Жабысқақ ілгектердің ілініп тұруын қадағалаңыз.

Жұмсақ қаптауышқа күтім жасау

Жүйелі түрде шаңсорғышпен тазалап отырыңыз.

Үлкен беттерді тігістеріне дейін тазалаңыз. Қатты үйкелуге жол бермеңіз.

Тоқыма қаптауышқа күтім жасау

Азын-аулақ кірді тазалау үшін микрофибрадан жасалған дәкені қолданыңыз.

Дәкені суға сәл малып алыңыз.

Alcantara

Азын-аулақ кірді тазалау үшін суға малынған микрофибрадан жасалған дәкені қолданыңыз.

Қатты үйкелуге жол бермеңіз.

Басқа бөлшектерге күтім жасау

Дисплейлер, басқару органдары және проекциялық дисплейдің қорғаныш әйнегі

ХАБАРЛАМА

Дұрыс тазаламаған жағдайда беттер зақымдалуы мүмкін (мысалы, химиялық тазартқыш құралдармен, ылғалмен немесе сұйықтықтардың кез келген түрімен). Материалдық зиян келтіру қаупі бар.

- w Тым қатты қысым түсіруге жол бермеңіз және абразивті материалдар қолданбаңыз.
- w Дисплейді тазалау үшін микрофибрадан жасалған құрғақ, таза антистатикалық дәке қолданыңыз.
- w Басқару органдарын және жинақтамаға байланысты проекциялық дисплейдің қорғаныш әйнегін микрофибрадан жасалған ылғал дәкемен және кәдімді тұрмыстық жуғыш құралмен тазалаңыз.

Жеңіл қорытпалы дискілері бар дөңгелектер

Автокөлікті тазалау кезінде тек рН деңгейі 5-тен 9-ға дейінгі дискі тазалауға арналған бейтарап құралдарды ғана қолданыңыз. Абразивті тазартқыштарды немесе температурасы 60 °C-тан асатын бу арынды жуу қондырғысын қолданбаңыз. Өндірушінің нұсқауларын орындаңыз.

Агрессивті, қышқылды немесе сілтілі тазартқыш құралдар дискілердің бетін және көршілес бөлшектердің, мысалы, тежегіштердің қорғаныш қабатын бүлдіруі мүмкін.

Тазартқаннан кейін тежегіш педальін басу арқылы тежеу механизмін кептіріңіз. Тежегенде туындайтын жылу тежегіш дискілері мен қыспақтарын құрғатады да тоттанудан қорғайды.

«Жылтыр Хром» түсті бөлшектер

«Жылтыр хром» түсті бөлшектерді судың көп мөлшерімен мұқият тазалаңыз, қажет болса, автокөліктерге арналған сусабын қосыңыз (мысалы, тұздың әсерінен кейін).

Резеңке бөлшектер

Қоршаған орта әсерлері резеңке бөлшектердің бетінің ластануына және жылтырын жоғалтуына алып келуі мүмкін. Тазалау үшін тек суды және сәйкес келетін күтім жасау құралдарын қолданыңыз.

Шектен тыс жүктемелердің әсеріне ұшырайтын резеңке бөлшектерді резеңкеге арналған жағармаймен өңдеңіз. Зақымдануға немесе автокөлікте шуылдың пайда болуына жол бермеу үшін резеңке тығыздауыштарға күтім жасау үшін құрамында силиконы бар құралдарды қолданбаңыз.

Әйнектазартқыш щеткалары

Әйнектазартқыш щеткалары әйнекжуғыштың жұмысы кезінде тазартылады.

Әйнектазартқыш щеткаларының жұмыс сапасының төмендеуіне жол бермеу үшін оларды қосымша қолмен тазаламаңыз.

Бүйірлік жақ әйнектер

Бүйірлік жақ әйнектерді ашқан және жапқан кезде шуыл пайда болғанда, бүйірлік жақ әйнектерді ішінен және сыртынан ылғалды матамен және тұрмыстық жуу құралымен бір рет тазалап шығыңыз. Содан кейін сәл суланған бүйірлік әйнектерді бір рет ашып, жабыңыз.

Бағалы ағаш түрлерінен жасалған бөлшектер

Бағалы ағаш түрлерінен жасалған қаптамаларды және басқа да бөлшектерді ылғал шүберекпен тазалаңыз. Содан кейін жұмсақ шүберекпен құрғатып сүртіңіз.

Пластмасса бөлшектер

ХАБАРЛАМА

Құрамында спирті немесе еріткіштері бар тазартқыштар, мысалы, нитроеріткіштер, салқындай тазалауға арналған реагенттер, отын және т.с.с. пластмасса бөлшектерді зақымдауы мүмкін. Мүлікке зиян келтіру қаупі бар. Тазалау үшін микроталшықтан жасалған дәкені қолданыңыз. Қажет болса, дәкені суға сәл малып алыңыз.

Пластмасса бөлшектерді тазалаған кезде текстильді бөлшектердің, мысалы, төбенің су болып қалмауын қадағалаңыз.

Карбон бөлшектер

Карбон бөлшектерді күнделікті ластауыштардан әдеттегі тазалау үшін микрофибрадан жасалған дәкені, суды және құрамында силиконы жоқ тазартқыштарды қолданыңыз.

Агрессивті, құрамында қышқылы бар немесе сілтілі тазартқыш құралдар бетті зақымдауы мүмкін.

Қажет болса, карбон бөлшектерді шешіп алу үшін уәкілетті АТҚКС-қа, басқа білікті АТҚКС-қа немесе мамандандырылған ТҚКС-қа хабарласыңыз.

Қауіпсіздік белбеулері

АБАЙЛАҢЫЗ

Химиялық тазартқыштар қауіпсіздік белбеулерінің матасын зақымдауы және олардың қорғаныш әсерін бұзуы мүмкін. Жарақаттау қаупі және өмір үшін қауіп бар. Қауіпсіздік белбеулерін тазалау үшін тек әлсіз сабын ерітіндісін қолданыңыз.

Белбеудегі кір оның ішке тартылуына кедергі келтіреді және жолаушылардың қауіпсіздігін төмендетеді.

Белбеулерді тек әлсіз сабын ерітіндісімен ғана тазалаңыз. Тазалау үшін шешіп алу қажет емес.

Белбеулерді кепкеннен кейін ғана тартып ораңыз.

Еденге және аяқ астына төселетін кілемшелер

АБАЙЛАҢЫЗ

Жүргізушінің аяқтарына арналған кеңістіктегі заттар педальдардың жүрісін шектеуі немесе басылған педальді бұғаттауы мүмкін. Апатқа ұшырау, жарақат алу және материалдық зиян келтіру қаупі бар.

- w Заттарды автокөлікте қозғалмастай әрі жүргізушінің аяғына арналған кеңістікке түсіп кетпестей етіп орналастырыңыз.
- w Автокөлікке сәйкес келетін және түпке мықтап бекітілген кілемшелер мен еден төсеніштерін пайдаланыңыз.
- w Бекітілмеген еден төсеніштері мен кілемшелерді пайдалануға және оларды бірінің үстіне бірін салуға тыйым салынады.
- w Педальдардың қозғалуына жеткілікті бос кеңістіктің болуын қадағалаңыз.
- w Шығарып алғаннан кейін (мысалы, тазалау үшін) еден төсеніштері мен кілемдер қайтадан мықтап бекітілгеніне көз жеткізіңіз.

Салонды тазалау үшін аяқ астына төселетін кілемшелерді автокөліктен шығарып алуға болады.

Қатты ластанған жағдайда кілем жабынды суды және маталарға арналған тазартқышты қолдана отырып, микрофибрадан жасалған дәкемен тазалаңыз. Қозғалыс бағытымен алға-артқа қарай ысқылаңыз, әйтпесе, кілемше киізденіп қалуы мүмкін.

Техникалық сипаттамалары

Автокөліктің жабдықталуы

Бұл тарауда белгілі бір автокөлікте болмаса да, модельге байланысты қазір қолжетімді немесе болашақта қолжетімді болатын жинақтама, жүйелер мен функциялардың нұсқалары сипатталған.

Қосымша ақпарат:

Көлік құралының жинақтамасы, 9-бетті қараңыз.

Жалпы ережелер

Пайдаланушы нұсқаулығындағы техникалық сипаттамалар мен спецификациялар болжамды ретінде беріледі. Көлік құралына тән деректер стандарт деректерден, мысалы, таңдалған арнайы жинақтамаға, әртүрлі елдердегі экспорттық өнімділікке немесе қолданылатын өлшеу әдістеріне байланысты өзгеше болуы мүмкін. Дәл мәндер пайдалануға рұқсат беру туралы құжаттарда және автокөліктегі ескерту тақтайшаларында көрсетілген; сонымен бірге оларды авторландырылған АТҚКС-тен, басқа білікті АТҚКС-тен немесе мамандандырылған ТҚКС-тен алуға болады.

Автокөлік құжаттарында келтірілген ақпарат пайдаланушы нұсқаулығындағы мәліметтерге қарағанда, әрқашан басым күшке ие.

Қосымша жүк

Пайдаланушы нұсқаулығында көрсетілген қосымша жүк жүргізушісі жоқ сериялық жинақтамадағы автокөлікке қатысты және арнайы жинақтаманы есепке алмайды. Арнайы жинақтама автокөліктің нақты массасын өзгерте және ұлғайта алады.

Сонымен бірге қосымша жүк те өзгереді (әдетте азаяды). Нақты қосымша жүк автокөліктің нақты массасы мен техникалық рұқсат етілген толық массасына байланысты және нақты автокөлік үшін жеке анықталуы тиіс.

Меншікті салмақ

Меншікті массаның мәні 75 кг жүргізушіні қоса алғанда, 90% жанармаймен толтырылған, арнайы жабдықталуын есепке алмағандағы, қозғалысқа дайын автокөлікке қатысты.

Өлшемдері

Өлшемдер модельдің орындалуына, жинақтама нұсқасына немесе қолданылатын өлшеу әдістеріне байланысты өзгеруі мүмкін.

Сонымен қатар көліктің биіктігі, мысалы, шиналар мен жүктемелерге байланысты өзгеруі мүмкін.

Модель коды

Автокөлік моделінің коды автокөліктің сәйкестендіру нөмірінде көрсетілген – сол жақтан бастап 4-шіден 7-ші таңбаға дейін.

Толық техникалық сипаттамалар

BMW M3 Седан

Өлшемдері

Айналарын қоса алғанда ені	мм	2068
Айналарсыз ені	мм	1903
Биіктігі	мм	1438
Ұзындығы	мм	4801
Дөңгелек базасы	мм	2857
Бұрылу диаметрі Ø	м	12,6
Отын бағы, шамамен	Литрлер	59

BMW M3 Седан

Массалары

Меншікті салмақ	кг	1780
Рұқсат етілген максималды қосымша жүк	кг	505
Рұқсат етілген максималды жалпы масса	кг	2210
Алдыңғы оське рұқсат етілген максималды жүктеме	кг	1080
Артқы оське рұқсат етілген максималды жүктеме	кг	1180
Төбеге түсетін рұқсат етілген максималды жүктеме	кг	75

BMW M3 Competition Седан

Массалары

Меншікті салмақ	кг	1805
Рұқсат етілген максималды қосымша жүк	кг	480
Рұқсат етілген максималды жалпы масса	кг	2210
Алдыңғы оське рұқсат етілген максималды жүктеме	кг	1080
Артқы оське рұқсат етілген максималды жүктеме	кг	1180
Төбеге түсетін рұқсат етілген максималды жүктеме	кг	75

BMW M3 Competition Седан M xDrive

Массалары

Меншікті салмақ	кг	1855
Рұқсат етілген максималды қосымша жүк	кг	480
Рұқсат етілген максималды жалпы масса	кг	2260
Алдыңғы оське рұқсат етілген максималды жүктеме	кг	1125
Артқы оське рұқсат етілген максималды жүктеме	кг	1200
Төбеге түсетін рұқсат етілген максималды жүктеме	кг	75

Бала бекіту жүйелерінің орындықтары

Автокөліктің жабдықталуы

Бұл тарауда белгілі бір автокөлікте болмаса да, модельге байланысты қазір қолжетімді немесе болашақта қолжетімді болатын жинақтама, жүйелер мен функциялардың нұсқалары сипатталған.

Қосымша ақпарат:

Көлік құралының жинақтамасы, [9-бетті](#) қараңыз.

Еуропалық экономикалық комиссияның ECE-R 16 және ECE-R 129 стандарттары бойынша бала бекіту жүйелерін тиісті орындықтарда пайдалану мүмкіндігі туралы ақпарат.

Бала орындықтарын өндірушілерге арналған ақпарат

Жалпы ережелер

Бала бекіту жүйесін таңдаған және пайдаланған кезде пайдалану елінде қолданылатын нормативтік талаптар мен ережелерді сақтаңыз.

Бала орындықтарын отырғызу орындарына бекіту жүйелерін пайдалану мүмкіндігі

Орындық күйі	1	3 – қауіпсіздік жастығы ҚОС	3 – қауіпсіздік жастығы OFF– a)	4	5	6
Белбеу көмегімен әмбебап бекіту үшін жарамды орындық қалпы.	жоқ	иә алдыға қаратылған	иә артқа қаратылған	иә	иә	иә
i-Size үшін орындық қалпы.	жоқ	жоқ	жоқ	иә	жоқ	иә
Бүйірлік бекітуге жарамды орындық қалпы: L1/L2.	жоқ	жоқ	жоқ	жоқ	жоқ	жоқ
Артқа бағытталған ең үлкен бекітпе: R1/R2X /R2/R3.	жоқ	жоқ	жоқ	R3	жоқ	R3
Алға бағытталған ең үлкен бекітпе: F2X/F2 /F3.	жоқ	жоқ	жоқ	F3	жоқ	F3

Орындық күйі	1	3 – қауіпсіздік жастығы ҚОС	3 – қауіпсіздік жастығы OFF– a)	4	5	6
Бустердің ең үлкен жарамды бекітпесі: B2/B3.	жоқ	жоқ	жоқ	B3	жоқ	B3

i-Size рұқсаты жоқ орындық қалпы i-Size тіреуімен үйлеспейді.

ISOFIX төменгі бекітпелерімен орындық қалпы Top Tether белбеуінсіз болмауы тиіс.

Төменгі екі анкерлі ISOFIX бекітпесінің арасында ересектерге арналған қауіпсіздік белбеулерінің құлыптары жоқ.

а) Алдыңғы жолаушының қауіпсіздік жастығын ажырату мүмкіндігі жинақтамаға немесе экспорттық нұсқаға байланысты.

Орындықтың нөмірі	Автокөліктегі қалпы
1	Сол жақ алдыңғы
2	Ортадағы алдыңғы
3	Оң жақ алдыңғы
4	Екінші қатарда сол жақтағы
5	Екінші қатарда ортадағы
6	Екінші қатарда оң жақтағы
7	Үшінші қатарда сол жақтағы
8	Үшінші қатарда ортадағы
9	Үшінші қатарда оң жақтағы

Қосымша

Жалпы ережелер

Қажет болса, автокөлікті пайдаланушы нұсқаулығының жаңартулары осы жерде жарияланады.

Басып шығаруға қол қойғаннан кейін жаңарту

Автокөліктегі біріктірілген пайдаланушы нұсқаулығына қол қойылғаннан кейін басып шығарылған пайдаланушы нұсқаулығында келесі тарау жаңартылды:

- w Басқару: Қауіпсіздік: Бетпе-бет соқтығысу туралы ескерту және автоматты түрде тежеу.
- w Басқару: Қауіпсіздік: Қалалық жылдамдықтарда тежеу функциясы бар соқтығысу туралы ескерту жүйесі.
- w Басқару: Қауіпсіздік: BMW Drive Recorder: Функционалдық талаптар.

License Texts and Certifications

Algeria

Side Radar Sensor: SP2018

№ CC : 270 /H/ANF/2025
Homologué par l'ANF

obligatoirement et préalablement à son exploitation ou sa commercialisation, faire l'objet d'un étiquetage par une vignette inamovible portant la mention «agrée par l'ANF» et le numéro du Certificat de Conformité délivré par de l'Agence Nationale des Fréquences.

According to ANF DECISION N° 7115 du 31 octobre 2019:

Article 10:

Any terminal equipment or radio installation approved by the National Agency of Frequencies must, prior to its operation or marketing, be subject to labelling with an irremovable sticker bearing the mention "approved by the ANF" and the number of the Certificate of Conformity issued by the Agency National Frequencies.

Transmitter/Receiver

FBD4

Agréé par l'ANF: 423/H/ANF/2025

FBD5

Agréé par l'ANF: 396/H/ANF/2025

FBD5S (Country of Origin in Germany):

Agréé par l'ANF: 397/H/ANF/2025

FBD5S (Country of Origin in Mexico):

Agréé par l'ANF: 398/H/ANF/2025

Article 10: Tout équipement terminal ou installation radioélectrique homologué par l'Agence Nationale des Fréquences doit,

Argentina



Telematics Communication Box

WAVE-01-LOW-R1

H-28953

WAVE-01-HIGH-R1

H-28955

WAV-01-LOW-T1

H-28954

WAVE-01-HIGH-T1

H-29077

Eurasian Economic Union



Front Radar Sensor

Осы арқылы ADC Automotive Distance Control Systems GmbH компаниясы, -Peter-Dornier-Strasse 10, 88131 Lindau, Germany, бұл ARS4-A Директиваның негізгі талаптарына және басқа да тиісті қағидаларына сәйкес келетінін мәлімдейді. Сәйкестік декларациясының түпнұсқасын келесі сілтеме бойынша көруге болады <http://continental.automotive-approvals.com/>

Радиожабдықтар жұмыс істейтін жиілік диапазоны(тар): 76-77 ГГц

Радиожабдықтар жұмыс істейтін жиілік диапазонында (ах) берілетін максималды радиожілік қуаты: 35 дБм RMS EIRP дБм (3.16 Вт)

Made in: Germany

77 ГГц шағын радиусқа тарататын радар

Side Radar Sensor: SP2018

Осы арқылы APTIV, 42367 Вупперталь бұл V3TR 2014/53 / EU (RED) директивасының негізгі талаптарына және басқа да тиісті ережелеріне сәйкес келетінін мәлімдейді. Сәйкестік декларациясының түпнұсқасын келесі сілтеме бойынша көруге болады <http://www.aptiv.com/automotive-homologation>

жиілік диапазоны: 76-77 ГГц

Максималды шығыс қуаты 30 дБм (1,0 Вт)

Gibraltar



Front Radar Sensor

Hereby, ADC Automotive Distance Control Systems GmbH declares that the radio equipment type ARS4-A is in compliance with the Radio Equipment Regulations 2017, SI 2017:1206 (as amended). The full text of the UK declaration of conformity is available at the following internet address:

<http://continental.automotive-approvals.com/>

Frequency band(s) in which the radio equipment operates: 76-77 GHz

Maximum radio-frequency power transmitted in the frequency band(s) in which the radio equipment operates: 3.16W (35dBm RMS EIRP)

Manufacturer and Address

Manufacturer: ADC Automotive Distance Control Systems GmbH

Address: Peter-Dornier-Strasse 10, 88131 Lindau, Germany

Continental Automotive Technologies GmbH, Siemensstrasse 12, 93051 Regensburg, Germany

FBD-4
56-15182

Israel

מספר אישור התאמה מטעם משרד התקשורת:

חל אישור לבצע פעולות במכשיר שיש בהן כדי לשנות את תכונותיו האלחוטיות של המכשיר, ובכלל זה שינויי תוכנה, החלפת אנטנה מקורית או הוספת אפשרות לחיבור לאנטנה חיצונית, בלא קבלת אישור משרד התקשורת, בשל החשש להפרעת אלחוטיות.

מספר זהו היבוא: ת.פ. 510947153

חל אישור לבצע פעולות במכשיר שיש בהן כדי לשנות את תכונותיו האלחוטיות של המכשיר, ובכלל זה שינויי תוכנה, החלפת אנטנה מקורית או הוספת אפשרות לחיבור לאנטנה חיצונית, בלא קבלת אישור משרד התקשורת, בשל החשש להפרעת אלחוטיות.

Morocco

Front Radar Sensor

ARS4-A

Mid Range Radar

MRRr14FCR

56-12610

מספר אישור התאמה מטעם משרד התקשורת



رقم الموافقة^[1]

NFC Reader

Remote Control

Modèle: ID21A

Numéro d'agrément: 13989 ANRT 2017

Transmitter/Receiver

FBD-4

MR 11527 ANRT 2016

56-17349

מספר אישור התאמה מטעם משרד התקשורת [1]
חל אישור לבצע פעולות במכשיר שיש בהן כדי לשנות את תכונותיו האלחוטיות של המכשיר, ובכלל זה שינויי תוכנה, החלפת אנטנה מקורית או הוספת אפשרות לחיבור לאנטנה חיצונית, בלא קבלת אישור משרד התקשורת, בשל החשש להפרעת אלחוטיות.
חל אישור על הפעלת המכשיר מחוץ למבנה, בשל החשש להפרעת אלחוטיות.

Side Radar Sensor: SP2018

B3TR

Transmitter/Receiver

Model name: FBD4 (שם הדגם)

(Manufacturer and address): (שם היצרן וכתובת):

Russia

Front Radar Sensor



ARS4-A

KO TP 020/2011 сәйкестік декларациясы
EAЭO № KG417/036.Д.0003625, 08.09.2023
ж. бастап 07.09.2028 ж. дейін жарамды,
„СЕРВИССТАН“ жауапкершілігі шектеулі
серіктестігінде тіркелген.

Осы арқылы ADC Automotive Distance Control
Systems GmbH компаниясы, -Peter-Dornier-
Strasse 10, 88131 Lindau, Germany, бұл ARS4-
A Директиваның негізгі талаптарына және
басқа да тиісті қағидаларына сәйкес келетінін
мәлімдейді. Сәйкестік декларациясының
түпнұсқасын келесі сілтеме бойынша көруге
болады [http://continental.automotive-
approvals.com/](http://continental.automotive-approvals.com/)

Радиожабдықтар жұмыс істейтін жиілік
диапазоны(тар): 76-77 ГГц

Радиожабдықтар жұмыс істейтін жиілік
диапазонында (ах) берілетін максималды
радиожилілік қуаты: 35 дБм RMS EIRP дБм
(3.16 Вт)

Saudi Arabia

Side Radar Sensor: SP2018

B3TR

بي ام دبليو السعودية

أبثيف

B3TR

هنغاريا

خدمات
Aktiv Deutschland GmbH
آم تكنولوجيبارك 1، 42119 فويرتال، ألمانيا

Telematics Communication Box

WAVE-01-LOW-R1

اسم العود وطاقته
.LG Electronics Inc
.Yeou-daero, Yeongdeungpo-gu, 128
سول- جمهورية كوريا
علامة تجارية
BMW

اسم الشركة المصنعة وطاقته
.LG Electronics Inc
.Yeou-daero, Yeongdeungpo-gu, 128
سول- جمهورية كوريا

النوع
WAVE-01-LOW-R1

رقم العنصر
TL1R21NR

بلد المنشأ
صنع في الهند

WAVE-01-HIGH-R1

اسم العود وطاقته
.LG Electronics Inc
.Yeou-daero, Yeongdeungpo-gu, 128
سول- جمهورية كوريا
علامة تجارية
BMW

اسم الشركة المصنعة وطاقته
.LG Electronics Inc
.Yeou-daero, Yeongdeungpo-gu, 128
سول- جمهورية كوريا

النوع
WAVE-01-HIGH-R1

رقم العنصر
TN1R21NR

بلد المنشأ
صنع في الهند

WAVE-01-LOW-T1

اسم العود وطاقته
.LG Electronics Inc
.Yeou-daero, Yeongdeungpo-gu, 128
سول- جمهورية كوريا
علامة تجارية
BMW

اسم الشركة المصنعة وطاقته
.LG Electronics Inc
.Yeou-daero, Yeongdeungpo-gu, 128
سول- جمهورية كوريا

النوع
WAVE-01-LOW-T1

رقم العنصر
TL1T21NR

بلد المنشأ
صنع في الهند

WAVE-01-HIGH-T1

اسم الشركة والمصنعة
 LG Electronics Inc
 ,Yeouil-daero, Yeongdeungpo-gu, 128
 서울, جمهورية كوريا
 0446 تايوان
 BMW
 اسم الشركة المصنعة والمصنعة
 LG Electronics Inc
 ,Yeouil-daero, Yeongdeungpo-gu, 128
 서울, جمهورية كوريا
 نموذج
 WAVE-01-HIGH-T1
 رقم العنصر
 TN1123NR
 بلد المنشأ
 صنع في ألمانيا



WAVE-01-LOW-R1, WAVE-01-HIGH-R1,
WAVE-01-LOW-T1, WAVE-01-HIGH-T1

Side Radar Sensor: SP2018
B3TR

بطارية احتياطية
 المورد:
 FDK CORPORATION
 Malong Road, Huoju Garden, Huoju Hi-Tech District, 361006 Xiamen City - Fujian Province 16
 الصين
 العلامة التجارية:
 FDK
 الموديل:
 2HR-AAUTEW-LGN
 بلد المنشأ:
 الصين



UAE

Body Domain Controller
Flex

57564,17,DA0062437/11

United Kingdom



Front Radar Sensor
SIMPLIFIED UK DECLARATION OF
CONFORMITY

Hereby, ADC Automotive Distance Control Systems GmbH declares that the radio equipment type ARS4-A is in compliance with the Radio Equipment Regulations 2017, SI 2017:1206 (as amended). The full text of the UK declaration of conformity is available at the following internet address:

<http://continental.automotive-approvals.com/>

Frequency band(s) in which the radio equipment operates: 76- 77 GHz

Maximum radio-frequency power transmitted in the frequency band(s) in which the radio equipment operates: 3.16W (35dBm RMS EIRP)



Visteon

Importer:

BMW UK Limited

Summit ONE

Summit Avenue

Farnborough, Hampshire

GU14 0FB

Rolls-Royce Motor Cars GmbH

The Drive

Westhampnett

Chichester, West Sussex

PO18 0SH

Vietnam

Body Domain Controller



Flex, Visteon

Name: SUNTECH VN

Code: C00082015

Thaco Auto:

Name: THACO AUTO

Code: C0900248

Flex

Thaco Luxury:

Name: THACO

Code: C0900535

А-дан Я-ға дейін

Алфавиттік көрсеткіш

0-9

3D-шолу [296](#)

А

ABS, «Тежегішті блоктау жүйесі» бөлімін қараңыз [239](#)

ACC, Қашықтықты бақылау жүйесі бар круиз-контроль бөлімін қараңыз [263](#)

Active Guard жүйесі, интеллектуалды қауіпсіздік бөлімін қараңыз [199](#)

Alcantara, күтім жасау, Мата тыстамаға күтім жасау бөлімін қараңыз [419](#)

Android Auto, навигация, ойын-сауық және байланыс жүйелеріне арналған пайдаланушы нұсқаулығын қараңыз [6](#)

Apple CarPlay, навигация, ойын-сауық және байланыс жүйелеріне арналған пайдаланушы нұсқаулығын қараңыз [6](#)

Assisted Driving Mode Plus [282](#)

Assisted Driving Mode, Рульмен басқаруды және бағыттық тұрақтылықты қолдау көмекшісі бөлімін қараңыз [277](#)

Assisted View [173](#)

AUTO бағдарламасы, кондиционер [315](#)

AUTO H, автоматты түрде ұстап тұру бөлімін қараңыз [149](#)

В

Bluetooth арқылы аудио, навигация, ойын-сауық және байланыс жүйелерінің пайдаланушы нұсқаулығын қараңыз [6](#)

Bluetooth-ды қолдану арқылы қосылу, Навигация, ойын-сауық жүйесі, байланыс бойынша пайдаланушы нұсқаулығын қараңыз [6](#)

BMW Assistance, навигация, ойын-сауық және байланыс жүйелеріне арналған пайдаланушы нұсқаулығын қараңыз [6](#)

BMW Curved Display [55](#)

BMW Digital Key [83](#)

BMW Drive Recorder [231](#)

BMW ID [73](#)

BMW iDrive [51](#)

BMW Intelligent Personal Assistant [60](#)

BMW Live Cockpit Plus, «BMW Curved Display» бөлімін қараңыз [55](#)

BMW Live Cockpit Professional, «BMW Curved Display» бөлімін қараңыз [55](#)

BMW M Technic [346](#)

BMW SIM Reader, навигация, ойын-сауық және байланыс жүйелеріне арналған пайдаланушы нұсқаулығын қараңыз [6](#)

BMW Theatre Screen, навигация, ойын-сауық және байланыс жүйелерінің пайдаланушы нұсқаулығын қараңыз [6](#)

BMW қызметтері, Навигация, ойын-сауық және байланыс жүйелеріне арналған пайдаланушы нұсқаулығын қараңыз [6](#)

BMW мобильді қолданбасы, навигация, ойын-сауық және байланыс жүйелеріне арналған пайдаланушы нұсқаулығын қараңыз [6](#)

BMW операциялық жүйесі, BMW iDrive бөлімін қараңыз [51](#)

BMW техникалық қызмет көрсету жүйесі, Техникалық қызмет көрсету жүйесі бөлімін қараңыз [396](#)

С

CANCEL түймесі, белсенді круиз-контроль [263](#)

CANCEL түймесі, круиз-контроль [260](#)

CBS, «Сервистік интервал индикаторы» бөлімін қараңыз [396](#)

CC жүйесінің хабары, Көлік құралының параметрлерін автоматты түрде бақылау жүйесі бөлімін қараңыз [157](#)

Compound тежегіші [346](#)

Connected Music, навигация, ойын-сауық және байланыс жүйелерінің пайдаланушы нұсқаулығын қараңыз [6](#)

ConnectedDrive жүйесі, Навигация, ойын-сауық және байланыс жүйелеріне арналған пайдаланушы нұсқаулығын қараңыз [6](#)

ConnectedDrive сервистері, Навигация, ойын-сауық және байланыс жүйелеріне арналған пайдаланушы нұсқаулығын қараңыз [6](#)

Curved Display [55](#)

D

DCC, Қашықтықты бақылау жүйесі жоқ круиз-контроль бөлімін қараңыз [260](#)

Digital Key [83](#)

Drive Recorder [231](#)

Drive режимі [140](#)

Drivelogic [143](#)

Driver Attention Camera [238](#)

DSC, Динамикалық тұрақтылықты бақылау жүйесі бөлімін қараңыз [245](#)

E

EDR, Оқиға деректерін тіркегіш бөлімін қараңыз [18](#)

e-SIM-ді қолдану арқылы телефония, навигация, ойын-сауық және байланыс жүйелеріне арналған пайдаланушы нұсқаулығын қараңыз [6](#)

ESP, Динамикалық тұрақтылықты бақылау жүйесі бөлімін қараңыз [245](#)

F

FKA бұғаттауы [315](#)

G

GPS навигация жүйесі, навигация, ойын-сауық және байланыс жүйелерінің пайдаланушы нұсқаулығын қараңыз [6](#)

I

iBrake, автоматты тежеу [201](#)

iDrive [51](#)

i-Size бала бекіту жүйелері [126](#)

ISOFIX бала орындығының бекітпесі [125](#)

ISOFIX, бала орындығының бекітпесі [125](#)

K

Key Card [87](#)

Kick-down функциясы, Steptronic M спорттық БҚ [137](#)

L

LIM түймесі, Жылдамдықты қолмен шектегіш бөлімін қараңыз [258](#)

Live Cockpit Plus, «BMW Curved Display» бөлімін қараңыз [55](#)

Live Cockpit Professional, «BMW Curved Display» бөлімін қараңыз [55](#)

Live Vehicle [155](#)

M

M Dynamic режимі [247](#)

M MODE [242](#)

M Steptronic Sport беріліс қорабы [137](#)

M Technic [346](#)

M xDrive [248](#)

M аспасы, бейімделетін, Бейімделетін M аспасы бөлімін қараңыз [312](#)

M баптауы [239](#)

M белсенді дифференциалы [253](#)

M дрифтiнiң талдағышы (M Drift Analyser) [251](#)

M карбон-керамикалық тежегіші [347](#)

M қозғалтқышты басқару режимі [151](#)

M тарту күшін бақылау (M Traction Control) [250](#)

M тежегіші [245](#)

M тежеу жүйесі [346](#)

MDM, «M Dynamic режимі» бөлімін қараңыз [247](#)

Mobility жөндеу жиынтығы, Шиналарға арналған Mobility Set апаттық жиынтығы бөлімін қараңыз [375](#)

MODE түймесі, Белсенді круиз-контроль бөлімін қараңыз [263](#)

MP3-плеер, Навигация, ойын-сауық және байланыс жүйелеріне арналған пайдаланушы нұсқаулығын қараңыз [6](#)

Mu BMW қолданбасы, навигация, ойын-сауық және байланыс жүйелеріне арналған пайдаланушы нұсқаулығын қараңыз [6](#)

N

No Passing ақпараты, Басып озуға тыйым салу аймақтарының индикаторы бар жылдамдықты шектеу индикаторы бөлімін қараңыз [255](#)

O

OBD, Диагностикалық ағытпа бөлімін қараңыз [397](#)

OFF индикаторы, «Пайдалануға дайындық режимі және жүруге дайындық күйі» бөлімін қараңыз [168](#)

P

Panorama View, Панорамалық көрініс бөлімін қараңыз [297](#)

PDC, Тұрақ қою кезіндегі қашықтықты басқару жүйесі бөлімін қараңыз [300](#)

Plus тұраққа қою көмекшісі, Тұраққа қою жүйелері бөлімін қараңыз [289](#)

PostCrash-iBrake [235](#)

PreCrash функциясы, Белсенді қорғаныш бөлімін қараңыз [234](#)

R

READY индикаторы, «Пайдалануға дайындық режимі және жүруге дайындық күйі» бөлімін қараңыз [168](#)

Remote Software Upgrade [67](#)

RES CNCL түймесі, белсенді круиз-контроль [263](#)

RES CNCL түймесі, круиз-контроль [260](#)

Restricted Driving, BMW Digital Key бөлімін қараңыз [83](#)

RESUME түймесі, белсенді круиз-контроль [263](#)

RESUME түймесі, круиз-контроль [260](#)

S

Safe Share функциясы, BMW Digital Key бөлімін қараңыз [83](#)

SET түймесі, белсенді круиз-контроль [263](#)

SET түймесі, круиз-контроль [260](#)

Shift Lights [169](#)

SIM Reader, навигация, ойын-сауық және байланыс жүйелеріне арналған пайдаланушы нұсқаулығын қараңыз [6](#)

Software Upgrade, Remote Software Upgrade бөлімін қараңыз [67](#)

SOS түймесі, Заңмен талап етілетін төтенше қоңырау шалу бөлімін қараңыз [405](#)

Sound Control [152](#)

Speed Limit Device, жылдамдықты қолмен шектегіш [258](#)

Start/Stop түймесі [133](#)

SYNC бағдарламасы, кондиционер жүйесі [320](#)

T

Teleservices, Навигация, ойын-сауық және байланыс жүйелеріне арналған пайдаланушы нұсқаулығын қараңыз [6](#)

Track шиналары [364](#)

U

UCC, Бағдаршамдарды тану бөлімін қараңыз [276](#)

Unlock түймесі, Steptronic M спорттық БҚ [137](#)
Upgrade, Remote Software Upgrade бөлімін қараңыз [67](#)

Urban Cruise Control, Бағдаршамдарды тану бөлімін қараңыз [276](#)

USB ағытпасы, автокөліктегі орналасуы [330](#)

USB арқылы аудио, навигация, ойын-сауық және байланыс жүйелерінің пайдаланушы нұсқаулығын қараңыз [6](#)

USB қосылымы [330](#)

V

VIN нөмірі [18](#)

VIN, VIN нөмірі бөлімін қараңыз [18](#)

W

Wi-Fi арқылы қосылу, навигация, ойын-сауық, байланыс жүйелерінің пайдаланушы нұсқаулығын қараңыз [6](#)

Wireless Charging бөлімі [333](#)

А

- Авто- және мотоспорт, Жарыс жолында жүру бөлімін қараңыз **352**
- Автокөлік датчиктері **42**
- Автокөлік дәрі-дәрмек қобдишасы **404**
- Автокөлік кілті **79**
- Автокөлік кілті, Автокөлік кілті бөлімін қараңыз **79**
- Автокөлік кілті, жоғалту **80**
- Автокөлік кілті, қосымша **80**
- Автокөлік салонындағы ауа сапасы **324**
- Автокөлікке кіріктірілген пайдаланушы нұсқаулығы **7**
- Автокөлікке күтім жасау **418**
- Автокөлікпен проблемалар, Апат жағдайындағы көмек бөлімін қараңыз **404**
- Автокөліктегі индикация, Live Vehicle бөлімін қараңыз **155**
- Автокөлікті жылжып кетуден қорғау, Электрмеханикалық тұрақ тежегіші бөлімін қараңыз **147**
- Автокөлікті ішінен ашу, Орталық құлып түймелері бөлімін қараңыз **95**
- Автокөлікті қашықтан басқару, Навигация, ойын-сауық және байланыс жүйелеріне арналған пайдаланушы нұсқаулығын қараңыз **6**
- Автокөлікті оталдыру, Start/Stop түймесі **133**
- Автокөлікті оталдыру, Start/Stop түймесі **133**
- Автокөлікті сырттан ашу, Автокөлік салонына кіру мүмкіндігі бөлімін қараңыз **88**
- Автокөліктің аккумулятор батареясы, автокөлік **400**
- Автокөліктің аккумулятор батареясы, Көлік құралының аккумулятор батареясы бөлімін қараңыз **400**
- Автокөліктің жұмыс күйі **47**
- Автокөліктің жылжып кетуі, Электрмеханикалық тұрақ тежегіші бөлімін қараңыз **147**
- Автокөліктің күйі **175**
- Автоматты апаттық тежелу, PostCrash-iBrake бөлімін қараңыз **235**
- Автоматты беріліс қорабы, M Steptronic Sport беріліс қорабы бөлімін қараңыз **137**
- Автоматты жуу желісі **416**
- Автоматты жуу қондырғылары, Көлік құралын жуу бөлімін қараңыз **416**
- Автоматты жуу, Көлік құралын жуу бөлімін қараңыз **416**
- Автоматты құлыптау **97**
- Автоматты Старт/Стоп **133**
- Автоматты түрде күңгірттелетін салондағы артқы көрініс айнасы **119**
- Автоматты түрде құлыпты ашу **97**
- Автоматты түрде ұстап тұру функциясымен тұраққа қою **149**
- Автоматты түрде ұстау **149**
- Автономды желдету **324**
- Автотұрақтағы трансмиссияны электронды түрде блоктан шығару **144**
- Ағаш бөлшектер, күтім **420**
- Ағымдағы жүру режимі **176**
- Аз жылдамдықта жүру көмекшісі **143**
- Айдап әкетуге қарсы жүйе, құпия болттар **382**
- Айдап әкетуден қорғау сигнал беру жүйесі, Күзеттік сигнал беру жүйесі бөлімін қараңыз **98**
- Айна күйін сақтау, Жад функциясы тарауын қараңыз **120**
- Айналма қозғалысы бар жол қиылыстарын жарықтандыру **186**
- Айналу жиілігін бейімдеу, Берілісті ауыстыру көмекшісі бөлімін қараңыз **136**
- Айналымдар санының индикациясы, Спорттық аспаптар тақтасы бөлімін қараңыз **176**
- Аккумулятор батареясы, кәдеге жарату **402**
- Аккумулятор батареясын ауыстыру, автокөлік кілті **80**
- Акселерометр **174**
- Ақаулар индикаторлары, Көлік құралының параметрлерін автоматты түрде бақылау жүйесі бөлімін қараңыз **157**
- Ақылды көмекші **60**
- Алғашқы көмек көрсету жиынтығы, Дәрі-дәрмек қобдишасы бөлімін қараңыз **404**
- Алдыңғы әйнек, әйнектің булануын жою, Жібіту режимі бөлімін қараңыз **321**
- Алдыңғы әйнек, әйнектің булануын жою, Жібіту режимі бөлімін қараңыз **321**
- Алдыңғы әйнекті жібіту, Жібіту режимі бөлімін қараңыз **321**

- Алдыңғы әйнектің артындағы камера, Камералар бөлімін қараңыз **42**
- Алдыңғы желдету **323**
- Алдыңғы жолаушы жақтағы сыртқы айна, бұру, Тұрақ күйіне автоматты түрде қойылуы бөлімін қараңыз **119**
- Алдыңғы жолаушыға арналған үрлемелі қауіпсіздік жастығының құлыпты ажыратқышы **196**
- Алдыңғы жолаушының үрлемелі қауіпсіздік жастығы, өшіру/іске қосу **196**
- Алдыңғы жолаушының үрлемелі қауіпсіздік жастығы, бақылау шамы **197**
- Алдыңғы камера, Камералар бөлімін қараңыз **42**
- Алдыңғы қауіпсіздік жастықтары **193**
- Алдыңғы орындықтар **108**
- Алдыңғы орындықтар **108**
- Алдыңғы орындықтарды калибрлеу **110**
- Алдыңғы радар датчигі, Радар датчиктері бөлімін қараңыз **43**
- Алдыңғы шамдарды ауыстыру, Шамдар мен жарықтар бөлімін қараңыз **400**
- Алыс сапарлар **171**
- Амортизаторларды баптау, Бейімделетін М аспасы бөлімін қараңыз **312**
- Амортизаторлардың белсенді баптауы, Бейімделетін М аспасы бөлімін қараңыз **312**
- Амортизацияны реттеу **312**
- Антифриз, Әйнекжуғыш сұйықтығы бөлімін қараңыз **394**
- Апат жағдайындағы көмек **404**
- Апат, көмек **404**
- Апаттардың алдын алу, Белсенді қорғаныс бөлімін қараңыз **234**
- Апаттық аялдау белгісі **404**
- Апаттық аялдау көмекшісі **227**
- Апаттық жағдайда құлыпты ашу, отын бағы аузының қақпағы **357**
- Апаттық жарық сигналын беру жүйесі **404**
- Апаттық қозғалу жолағын автоматты түрде құру **287**
- Апаттық құлыптан шығару, жүксалғыш қақпағы **95**
- Апаттық құлыптан шығару, тұрақта тұрған кезде трансмиссияны бұғаттау **144**
- Апаттық тежегіш, Апаттық аялдау көмекшісі бөлімін қараңыз **227**
- Арқалық контуры, Бел тіреуіші бөлімін қараңыз **110**
- Арқалық, орындықтар **108**
- Арнайы жинақтама, Көлік құралының жинақтамасы бөлімін қараңыз **9**
- Артқа жүру көмекшісі **309**
- Артқа жылжып кетуден сақтандыру жүйесі, Орыннан қозғалу көмекшісі бөлімін қараңыз **147**
- Артқы габарит шамдарын ауыстыру, Шамдар мен жарықтар бөлімін қараңыз **400**
- Артқы әйнектерді бұғаттау түймесі, әйнектер **102**
- Артқы жақтағы кондиционер, Кондиционер бөлімін қараңыз **313**
- Артқы жақтан соқтығысудың алдын алу, «Артқы жақтан соқтығысудың алдын алу жүйесі» бөлімін қараңыз **221**
- Артқы көрініс айнасы сыртта **117**
- Артқы көрініс камерасы **294**
- Артқы көрініс камерасы, Камералар бөлімін қараңыз **42**
- Артқы орындықтардың арқалықтары, жинау **343**
- Артқы терезе жылытқышы **321**
- Артқы тұман шамы **186**
- Артқы тұман шамы, ауыстыру, Шамдар мен шырақтар бөлімін қараңыз **400**
- Артқы шамдарды ауыстыру, Шамдар мен шырақтар бөлімін қараңыз **400**
- Арттан соққы алудың алдын алу жүйесі **221**
- Аспаптар тақтасы **153**
- Аспаптар тақтасы, Аспаптар тақтасы бөлімін қараңыз **153**
- Аспаптар тақтасы, Аспаптар тақтасы бөлімін қараңыз **153**
- Аспаптар тақтасындағы таңдау тізімі **167**
- Аспаптар тақтасының көмескі жарығы **187**
- Ауа ағындарын жеке үлестіру **318**
- Ауа ағындарын үлестіру, қолмен **318**
- Ауа айналымы, Ауаны рециркуляциялау режимі бөлімін қараңыз **320**
- Ауа дефлекторлары, Желдету бөлімін қараңыз **323**
- Ауа қысымы, шиналар **358**

Ауа легінің бағытын баптау, Желдету бөлімін қараңыз [323](#)

Ауа мөлшері, кондиционер жүйесі [318](#)

Ауамен кептіру, Салқындату функциясы бөлімін қараңыз [319](#)

Ауаны балғындату, Ауа сапасы бөлімін қараңыз [324](#)

Ауаны рециркуляциялау режимі [320](#)

Ауаны тазарту, Ауа сапасы бөлімін қараңыз [324](#)

Аудио, Навигация, ойын-сауық және байланыс жүйелеріне арналған пайдаланушы нұсқаулығын қараңыз [6](#)

Аудиожүйе, навигация, ойын-сауық және байланыс жүйелерінің пайдаланушы нұсқаулығын қараңыз [6](#)

Аудиоплеер, навигация, ойын-сауық және байланыс жүйелерінің пайдаланушы нұсқаулығын қараңыз [6](#)

Ауыр жүк, орналастыру [342](#)

Ауыстыру, дискілер мен шиналар [361](#)

Ауыстыру, дискілер мен шиналар [361](#)

Ауыстырып қосқыш, Кокпит бөлімін қараңыз [36](#)

Ашу және жабу [79](#)

Аяқ тежегіш, Қауіпсіз тжеу бөлімін қараңыз [351](#)

Б

Бағалы ағаш түрлерінен жасалған бөлшектер, күтім жасау [420](#)

Бағдар, навигация, Навигация, ойын-сауық және байланыс жүйелеріне арналған пайдаланушы нұсқаулығын қараңыз [6](#)

Бағдарламалық жасақтама нұсқасы, Remote Software Upgrade бөлімін қараңыз [67](#)

Бағдарламалық жасақтаманы жаңарту, Remote Software Upgrade бөлімін қараңыз [67](#)

Бағдаршамдарды тану [276](#)

Бағыттық тұрақтылық көмекшісі, Рульмен басқаруды және бағыттық тұрақтылықты қолдау көмекшісі бөлімін қараңыз [277](#)

Байланыс, Навигация, ойын-сауық және байланыс жүйелеріне арналған пайдаланушы нұсқаулығын қараңыз [6](#)

Бақылау шамдары [158](#)

Бақылау шамы, алдыңғы жолаушының үрмелі қауіпсіздік жастығы [197](#)

Бала бекіту қауіпсіздік жүйелері, Балаларды қауіпсіз тасымалдау бөлімін қараңыз [122](#)

Бала бекіту қауіпсіздік жүйелері, Балаларды қауіпсіз тасымалдау бөлімін қараңыз [122](#)

Бала бекіту қауіпсіздік жүйелерін орнату [123](#)

Бала орындықтары, Балаларды қауіпсіз тасымалдау бөлімін қараңыз [122](#)

Бала орындықтарын орнату [123](#)

Бала орындықтарының кластары, «Бала бекіту жүйелеріне жарамды орындықтар» бөлімін қараңыз [129](#)

Балаларды қауіпсіз тасымалдау [122](#)

Балаларды пассивті қорғау, Салонның артқы жағындағы есіктер мен терезелерді құлыптау бөлімін қараңыз [131](#)

Балаларды тасымалдау [122](#)

Балаларды тасымалдау үшін дұрыс орынды таңдау [122](#)

Балаларды тасымалдауға арналған орын [122](#)

Бас пайдаланушы, BMW ID бөлімін қараңыз [75](#)

Басқа арналған қауіпсіздік жастығы [194](#)

Басқару дисплейі [55](#)

Басқару және индикациялау тұжырымдамасы, BMW iDrive бөлімін қараңыз [51](#)

Басқару принципі, BMW iDrive бөлімін қараңыз [51](#)

Бассүйегіштер мен орындықтар [108](#)

Бассүйегіштер, алдыңғы [115](#)

Бассүйегіштер, артқы [116](#)

Басты бет, Интернет бөлімін қараңыз [7](#)

Басып озуға тыйым салу аймақтарының индикаторы бар жылдамдықты шектеу индикаторы [255](#)

Басып озуға тыйым салу индикаторы [255](#)

Басып шығаруға қол қойылғаннан кейін жаңарту [9](#)

Бейімделетін М аспасы [312](#)

Бейімделетін стоп-сигналдар, Динамикалық стоп-сигналдар бөлімін қараңыз [231](#)

Бейне, Навигация, ойын-сауық және байланыс жүйелеріне арналған пайдаланушы нұсқаулығын қараңыз [6](#)

Бейнежазба, BMW Drive Recorder бөлімін қараңыз [231](#)

- Бейнетіркегіш, BMW Drive Recorder бөлімін қараңыз [231](#)
- Бейтарап тазалағыш құрал, Жеңіл қорытпалы дискілері бар дөңгелектер, Күтім бөлімін қараңыз [420](#)
- Бекіту, жүк [342](#)
- Бел бөлігінің тіреуіші, Бел тіреуіші бөлімін қараңыз [110](#)
- Бел тіреуіші [110](#)
- Белбеуді тағу, Қауіпсіздік белбеулері бөлімін қараңыз [111](#)
- Белбеудің керілуі [111](#)
- Белбеулер, Қауіпсіздік белбеулері бөлімін қараңыз [111](#)
- Белсенді көмірі бар сүзгі, «Салонның ауа сүзгісі» бөлімін қараңыз [324](#)
- Белсенді круиз-контроль [263](#)
- Белсенді қорғаныш [234](#)
- Белсендіру фразасы [61](#)
- Белсендіру, алдыңғы жолаушының қауіпсіздік жастығы [196](#)
- Бензин [388](#)
- Бензин сапасы [389](#)
- Бензинді қозғалтқышқа арналған күйе сүзгісі, Пайдаланылған газдардың күйе сүзгісі бөлімін қараңыз [350](#)
- Беріліс қорабы, M Steptronic Sport беріліс қорабы бөлімін қараңыз [137](#)
- Беріліс қорабы, механикалық беріліс қорабы [136](#)
- Берілістерді ауыстырып қосу жүйесі, механикалық беріліс қорабы [136](#)
- Берілістерді ауыстырып қосу көмекшісі, қолмен ауыстырылатын беріліс қорабы [136](#)
- Берілісті ауыстыру [141](#)
- Бетбелгілер, iDrive [54](#)
- Бетпе-бет соқтығысу туралы ескерту [201](#)
- Бір рет жүріп өтетін жолды есептегіш, Сапар туралы деректер бөлімін қараңыз [171](#)
- Бірізді режим [141](#)
- Бірліктер, Өлшем бірліктерін баптау бөлімін қараңыз [175](#)
- Болжау функциясы бар жылдамдықты шектеу индикаторы [256](#)
- Болжау, жылдамдықты шектеу индикаторы [256](#)
- Борттық диагностика жүйесінің ағытпасы, Диагностикалық ағытпа бөлімін қараңыз [397](#)
- Борттық диагностика, Диагностикалық ағытпа бөлімін қараңыз [397](#)
- Борттық компьютер, Сапар туралы деректер бөлімін қараңыз [171](#)
- Борттық монитор, Басқару дисплейі бөлімін қараңыз [55](#)
- Бос айнарудан сақтау жүйесі, Динамикалық тұрақтылықты бақылау жүйесі бөлімін қараңыз [245](#)
- Бөлшектер мен керек-жарақтар [11](#)
- Бөлшектер, ауыстыру [399](#)
- Бөлшектерді ауыстыру [399](#)
- Бөлшектерді ауыстыру [399](#)
- Бөтелке ұстағыш, алдыңғы, Стақанқойғыштар, алдыңғы бөлімін қараңыз [339](#)
- Бүйірден соқтығысу туралы ескерту [219](#)
- Бүйірден соқтығысудан белсенді қорғанышы бар қозғалыс жолағында ұстау көмекшісі, Бүйірден соқтығысу туралы ескерту бөлімін қараңыз [219](#)
- Бүйірлік датчиктер, Камераның автоматты ракурсы бөлімін қараңыз [295](#)
- Бүйірлік қауіпсіздік жастығы [193](#)
- Бүкілмаусымдық шиналар, Қысқы шиналар бөлімін қараңыз [363](#)
- Бүкілмаусымдық шиналар, Протектор бедерінің биіктігі бөлімін қараңыз [360](#)
- Бұғаттау, баптаулар [97](#)
- Бұғаттау, есіктер мен терезелер [131](#)
- Бұраудың және басудың есебінен орындаушы элемент, Контроллер бөлімін қараңыз [56](#)
- Бұру, алдыңғы жолаушы жақтағы сыртқы айна, Тұрақ күйіне автоматты түрде қойылуы бөлімін қараңыз [119](#)
- Бұрылу траекториясы, қосымша индикаторлар, камералардан алынған кескіндер [292](#)
- Бұрылыс көрсеткіші [179](#)
- Бұрылыс көрсеткіші, бақылау шамы [163](#)
- Бұрылыс көрсеткіші, шамдарды ауыстыру, Шамдар мен жарықтар бөлімін қараңыз [400](#)
- Бұрылыс көрсеткіштерінің үш рет жыпылықтауы [179](#)

Бұрылыстарды статикалық жарықтандыру **185**

Бұрыс қозғалыс туралы ескерту **225**

Былғарыға күтім жасау **419**

В

Веб-сайт, Интернет бөлімін қараңыз **7**

Виджеттер, iDrive **52**

Виджеттер, аспаптар тақтасы, «Орталық индикация алаңы» бөлімін қараңыз **170**

Г

Газ шығару жүйесінің сүзгісі **350**

Герметик, Шиналарға арналған Mobility Set апаттық жиынтығы бөлімін қараңыз **375**

Д

Дауыспен басқару **60**

Дауыспен басқару **60**

Дауыспен басқару жүйесі **60**

Дауыспен басқару жүйесі, BMW Intelligent Personal Assistant бөлімін қараңыз **60**

Дауыспен басқару, BMW Intelligent Personal Assistant бөлімін қараңыз **60**

Дауыспен басқару, BMW Intelligent Personal Assistant бөлімін қараңыз **60**

Дауыспен енгізу жүйесі, BMW Intelligent Personal Assistant бөлімін қараңыз **60**

Дауыспен енгізу, BMW Intelligent Personal Assistant бөлімін қараңыз **60**

Дауысты байланыс құрылғысы, Навигация, ойын-сауық және байланыс жүйелеріне арналған пайдаланушы нұсқаулығын қараңыз **6**

Дауыстық жүйенің пайдаланушы нұсқаулығы, BMW Intelligent Personal Assistant көмекшісі **63**

Дербес eSIM, навигация, ойын-сауық және байланыс жүйелерінің пайдаланушы нұсқаулығын қараңыз **6**

Дербес деректер, өшіру **72**

Дербес қосылу нүктесі, навигация, ойын-сауық және байланыс жүйелеріне арналған пайдаланушы нұсқаулығын қараңыз **6**

Деректер, Дербес деректер, өшіру бөлімін қараңыз **72**

Деректерді қорғау, баптаулар **72**

Дефлекторлар, Желдету тарауын қараңыз **323**

Джойстик, Steptronic M спорттық беріліс қорабы **137**

Диагностикалық ағытпа **397**

Динамикалық амортизаторлар, Бейімделетін M аспасы бөлімін қараңыз **312**

Динамикалық круиз-контроль, Круиз-контроль бөлімін қараңыз **260**

Динамикалық стоп-сигналдар **231**

Динамикалық тұрақтылықты бақылау жүйесі **245**

Дискілер мен шиналар **358**

Дискілер мен шиналар, ауыстыру **361**

Дискілер мен шиналарды ауыстыру **361**

Дифференциалды бұғаттау **253**

Домкратты бекітетін бекітпелер **383**

Дөңгелекті ауыстыру **380**

Дыбыс деңгейі, навигация, ойын-сауық және байланыс жүйелерінің пайдаланушы нұсқаулығын қараңыз **6**

Дыбысталу баптаулары, навигация, ойын-сауық және байланыс жүйелерінің пайдаланушы нұсқаулығын қараңыз **6**

Е

Еден кілемшелері, күтім жасау **421**

Екпінде датчигі, «Акселерометр» бөлімін қараңыз **174**

Енгізу, BMW iDrive **53**

Енгізуді салыстыру **53**

Ең үздік үдету үшін ұсынылатын беріліс, Shift Lights бөлімін қараңыз **169**

Есік тұтқаларын жарықтандыру, Сәлемдесу жарығы бөлімін қараңыз **183**

Есіктердің құлпын қолмен ашу, кіріктірілген кілт бөлімін қараңыз **81**

Есіктің ашылу бұрышы **299**

Ескертпелер **6**

Ескерту функциясы, артқы жақтан соқтығысу **221**

Ескертулер, Көлік құралының параметрлерін автоматты түрде бақылау жүйесі бөлімін қараңыз **157**

Ескі аккумулятор батареясын кәдеге жарату **402**

Ә

Әдеттерді автоматтандыру, BMW Intelligent

Personal Assistant көмекшісі **65**

Әйнек люк **103**

Әйнек люк, әйнек люкті және күнқағар

қалқаны қайта баптау **106**

Әйнекжуғыш сұйықтығы **394**

Әйнеккөтергіштер **100**

Әйнеккөтергішті бұғаттау, Артқы әйнектерді

бұғаттау түймесі бөлімін қараңыз **102**

Әйнектазартқыш **188**

Әйнектазартқыш щеткаларын ауыстыру **399**

Әйнектазартқыштар, қайырылған күйі **191**

Әйнектазартқыштардың автоматты жұмыс

режимі, Жаңбыр датчигі бөлімін қараңыз

189

Әйнектердің булануы, алдыңғы әйнек, Жібіту

режимі бөлімін қараңыз **321**

Әйнекті жібіту, Жібіту режимі бөлімін қараңыз

321

Әріптер мен сандарды енгізу **53**

Ж

Жад құрылғысы, Көлік құралының деректері

және деректерді қорғау бөлімін қараңыз **11**

Жад функциясы **120**

Жазғы шиналар, Протектор бедерінің биіктігі

бөлімін қараңыз **360**

Жайлы қолжетімділік **88**

Жайлы қолжетімділік жүйесі, Жайлы

қолжетімділік бөлімін қараңыз **88**

Жалған дабыл, Сигнал беру жүйесінің жалған

іске қосылуы, алдын алу бөлімін қараңыз

100

Жалғау, электр құрылғылары, «Розеткалар»

бөлімін қараңыз **329**

Жалпы жүріп өтетін жолды есептегіш, Сапар

туралы деректер бөлімін қараңыз **171**

Жанармай сапасы **388**

Жаңбыр датчигі **189**

Жаңбыр датчигі режимі **189**

Жарақаттан қорғау функциясы, люк қақпағы

106

Жарақаттан қорғау функциясы, терезелер **102**

Жарық ағынының айнымалы бөлінуі **185**

Жарық сигналы **179**

Жарықдиодтарды ауыстыру, Шамдар мен

жарықтар бөлімін қараңыз **400**

Жарықдиодты фаралар, ауыстыру, Шамдар

мен шырақтар бөлімін қараңыз **400**

Жарықтандыру **179**

Жарықтандыру аспаптарының бейімделетін

функциялары **185**

Жарықтарды ауыстыру, Шамдар мен

жарықтар бөлімін қараңыз **400**

Жарықты қосқыш, Сыртқы жарықтандыру

бөлімін қараңыз **181**

Жарықтық, басқару дисплейі **56**

Жарықтың көзді қарықтыру әрекетін әлсірету

автоматты жүйесі, «Шалғай жарық

көмекшісі» бөлімін қараңыз **180**

Жарыс жолы **352**

Жарысқа арналған жартылай сликтер, Track

шиналары **364**

Жаяу жүргіншілерді белсенді қорғау **197**

Жаяу жүргіншілерді қорғау, белсенді **197**

Жаяу жүргіншілердің болуы туралы ескерту,

Бетпе-бет соқтығысу туралы ескерту

бөлімін қараңыз **201**

Жеке баптаулар **72**

Жеке баптаулар, BMW ID бөлімін қараңыз **73**

Жеке баптаулар, M баптау бөлімін қараңыз

239

Жеке көмекші **60**

Жеке қауіпсіздік **10**

Жеке профиль, BMW ID бөлімін қараңыз **73**

Жел әйнегін жібіту, Жібіту режимі бөлімін

қараңыз **321**

Желдеткіш жұмысының инерциялық фазасы,

Газ шығару жүйесінің сүзгісі бөлімін

қараңыз **350**

Желдеткіш, Ауа мөлшері бөлімін қараңыз **318**

Желдету **323**

Желдету режимін таңдау, Желдету бөлімін

қараңыз **323**

Желдету, Автономды желдету бөлімін қараңыз

324

Жеңіл қорытпалы дискілі дөңгелектер, күтім

жасау **420**

Жеңіл қорытпалы дискілі дөңгелектер, күтім

жасау **420**

Жергілікті WLAN сымсыз желісі бойынша

қосылу, навигация, ойын-сауық, байланыс

- жүйелерінің пайдаланушы нұсқаулығын қараңыз **6**
- Жергілікті уақыт, Уақыт бөлімін қараңыз **174**
- Жетек **151**
- Жібіту **321**
- Жібіту, алдыңғы әйнек, Жібіту режимі бөлімін қараңыз **321**
- Жоғары қуатты қозғалтқыш **346**
- Жол қиылысы туралы ескерту, Бетпе-бет соқтығысу туралы ескерту бөлімін қараңыз **201**
- Жолақты ауыстыру туралы ескерту жүйесі **215**
- Жолда бұзылу, дөңгелекті ауыстыру **380**
- Жолдағы ақпарат, Навигация, ойын-сауық және байланыс жүйелеріне арналған пайдаланушы нұсқаулығын қараңыз **6**
- Жолдағы ақпарат, навигация, ойын-сауық және байланыс жүйелерінің пайдаланушы нұсқаулығын қараңыз **6**
- Жолдағы жағдай туралы онлайн ақпарат, навигация, ойын-сауық және байланыс жүйелерінің пайдаланушы нұсқаулығын қараңыз **6**
- Жолдардағы көктайғақ, Сыртқы температура бөлімін қараңыз **169**
- Жөнелу жоспары, Автономды желдету бөлімін қараңыз **324**
- Жөнелу уақыты, автономды желдету **325**
- Жөнелу уақыты, қозғалтқышты қашықтан оталдыру функциясының көмегімен автономды кондициялау **327**
- Жуу қондырғылары, автоматты **416**
- Жуу, автокөлік **416**
- Жууға арналған су, Әйнекжуғыш сұйықтығы бөлімін қараңыз **394**
- Жүйе тілін баптау **63**
- Жүк, Жүктеу бөлімін қараңыз **341**
- Жүксалғыш **341**
- Жүксалғыш бөлімі, Жүксалғыш бөлімін қараңыз **341**
- Жүксалғыш есігін ашу және жабу **93**
- Жүксалғыш қақпағы, апаттық құлыптан шығару **95**
- Жүксалғыш қақпағын ашу және жабу **93**
- Жүксалғыш құлақшалары **342**
- Жүксалғыш, Төбедегі жүксалғыш көлденең арқалықтары бөлімін қараңыз **353**
- Жүксалғыш, үлкейту **343**
- Жүксалғышқа жүк тиеу, Жүктеу бөлімін қараңыз **341**
- Жүксалғышты ашу және жабу **93**
- Жүксалғышты құлыптау, Тұраққа қою қызметі режимі бөлімін қараңыз **96**
- Жүксалғышты шұғыл ашу **95**
- Жүктеу **341**
- Жүргізу көмекшісі, Интеллектуалды қауіпсіздік бөлімін қараңыз **199**
- Жүргізуші профильдері **73**
- Жүргізуші профильдері, сәлемдесу экраны **74**
- Жүргізуші, «Жүргізуші зейінінің камерасы» бөлімін қараңыз **238**
- Жүргізушінің белсенділігі, «Жүргізуші зейінінің камерасы» бөлімін қараңыз **238**
- Жүргізушінің зейінін бақылау камерасы **238**
- Жүргізушінің көмекші жүйелері **254**
- Жүргізушінің көмекші жүйесі, тұраққа қою, Тұраққа қою жүйелері бөлімін қараңыз **289**
- Жүргізушінің көмекші жүйесінен ақпаратты көрсету, «Assisted View» бөлімін қараңыз **173**
- Жүргізушінің шаршау дәрежесінің сигнализаторы, «Жүргізушінің шаршауын бақылау көмекшісі» бөлімін қараңыз **236**
- Жүргізушінің шаршауын бақылау көмекшісі **236**
- Жүріс қоры **174**
- Жүру режимі, индикация **176**
- Жүруге дайын режимі, Автокөліктің жұмыстық күйі бөлімін қараңыз **47**
- Жұмсақ тыстамаға күтім жасау **419**
- Жұмыстың бұзылуы, автокөлік кілті **83**
- Жылдамдықты үдету реттегіші, Жылдамдықты үдетуді басқару бөлімін қараңыз **145**
- Жылдамдықты үдетуді басқару **145**
- Жылдамдықты шектен асыру туралы ескерту **254**
- Жылдамдықты шектеу жүйесі, қолмен **258**
- Жылдамдықты шектеу көмекшісі **273**
- Жылдамдықты шектеу, индикатор, Басып озуға тыйым салу аймақтарының индикаторы бар жылдамдықты шектеу индикаторы бөлімін қараңыз **254**
- «Жылтыр Хром» түсті бөлшектер, күтім жасау **420**

З

Заңда ұйғарылған шұғыл қоңырау шалу [405](#)

Зауыттық баптаулар, Көлік құралының деректері, нөлдеу бөлімін қараңыз [73](#)

Зейінді басқаға бұру туралы ескерту,

Жүргізушінің шаршауын бақылау көмекшісі бөлімін қараңыз [236](#)

Зиянды заттар шығарындылары [398](#)

И

Индикаторлар, Аспаптар тақтасы бөлімін қараңыз [153](#)

Индикация [153](#)

Индикация көмескі жарығы, Аспаптар тақтасының көмескі жарығы бөлімін қараңыз [187](#)

Индуктивті зарядтау, смартфон, Сымсыз зарядтауға арналған бөлім бөлімін қараңыз [333](#)

Интеллектуалды қауіпсіздік [199](#)

Интеллектуалды қауіпсіздік, Интеллектуалды қауіпсіздік жүйелері бөлімін қараңыз [199](#)

Интервал индикациясы, техникалық қызмет көрсету хабары, [177](#) бет.

І

Іске кірістіру [348](#)

Іске қосу нүктелері, панорамалық көрініс [297](#)

Ішкі жабдық [329](#)

К

Камера перспективасы, автоматты [295](#)

Камера, артқы көрініс камерасы [294](#)

Камера, аспаптар тақтасы, «Жүргізушінің зейінін бақылау камерасы» бөлімін қараңыз [238](#)

Камералар [42](#)

Камералардан алынған кескіндегі көмекші сызықтар, Қосымша индикация бөлімін қараңыз [292](#)

Камералардан алынған кескіндердегі тұраққа қою көмекші сызықтары [292](#)

Камералардан алынған кескіндердің қосымша индикациясы [292](#)

Камераның автоматты перспективасы [295](#)

446

Капот қақпағы [386](#)

Капот, Капот қақпағы бөлімін қараңыз [386](#)

Капоттың белсенді қақпағы, Жаяу жүргіншілерді белсенді қорғау бөлімін қараңыз [197](#)

Карбон-керамикалық тежегіш [347](#)

Карта, навигация, ойын-сауық және байланыс жүйелерінің пайдаланушы нұсқаулығын қараңыз [6](#)

Карталарды жаңарту, Навигация, ойын-сауық және байланыс жүйелеріне арналған пайдаланушы нұсқаулығын қараңыз [6](#)

Катализатор, Пайдаланылған газдарды шығару ыстық жүйесі бөлімін қараңыз [349](#)

Квиттеу сигналдары [98](#)

Кедергілерді айналып өту жүйесі, Бетпе-бет соқтығысу туралы ескерту бөлімін қараңыз [201](#)

Кедергінің таңбалануы, қосымша индикаторлар, камералардан алынған кескіндер [292](#)

Кепілдік [10](#)

Кептелісте жүру көмекшісі, Assisted Driving Mode Plus бөлімін қараңыз [282](#)

Керамикалық тежегіш [347](#)

Кергіш белбеулер, Жүксалғыш құлақшалары бөлімін қараңыз [342](#)

Керек-жарақтар мен бөлшектер [11](#)

Кәдеге жарату [398](#)

Кәдеге жарату, Көлік құралының аккумулятор батареясы бөлімін қараңыз [402](#)

Кәдеге жарату, салқындату сұйықтығы [394](#)

Киім ілетін ілмектер [339](#)

Кілем жабыны, күтім жасау [421](#)

Кілт, Автокөлік кілті бөлімін қараңыз [79](#)

Кілт, механикалық [81](#)

Кіріктірілген кілт [81](#)

Кокпит [36](#)

Колоннада жүру көмекшісі, Assisted Driving Mode Plus бөлімін қараңыз [282](#)

Компрессор [376](#)

Кондиционер [313](#)

Кондиционер жүйесі [313](#)

Контактілер, Навигация, ойын-сауық және байланыс жүйелеріне арналған пайдаланушы нұсқаулығын қараңыз [6](#)

Контроллер [56](#)

Коррозия, тежегіш дискілері **352**
 Косметикалық айна **329**
 Көздерді қарықтыруға қарсы қорғаныш,
 Күнқағар бөлімін қараңыз **329**
 Көктайғақ, Сыртқы температура бөлімін
 қараңыз **169**
 Көктайғақ, Сыртқы температура бөлімін
 қараңыз **169**
 Көлбеу бұрышы, орындық арқалығы **109**
 Көлденең қозғалыс туралы ескерту **228**
 Көлденең қозғалыс туралы ескерту, Көлденең
 қозғалыс туралы ескерту бөлімін қараңыз
228
 Көлік жуу түрі **297**
 Көлік жүргізу бойынша кеңестер, Қозғалу
 бойынша жалпы нұсқаулар бөлімін қараңыз
349
 Көлік құралын есептен шығару **398**
 Көлік құралын жуу **416**
 Көлік құралының аккумулятор батареясы **400**
 Көлік құралының деректері және деректерді
 қорғау **11**
 Көлік құралының деректері, нөлдеу **73**
 Көлік құралының жинақтамасы **9**
 Көлік құралының лак-бояу жабыны, күтім
 жасау **418**
 Көлік құралының параметрлерін автоматты
 түрде бақылау жүйесі **157**
 Көмескі жарық **181**
 Көп функциялы ілмек **342**
 Көп функциялы руль, түймелер **36**
 Көрсеткіштер тақтасы, Аспаптар тақтасы
 бөлімін қараңыз **153**
 Көрсету, BMW iDrive **53**
 Көтерілу кезіндегі көмекші жүйе, Орыннан
 қозғалу көмекшісі бөлімін қараңыз **147**
 Көшелердегі су **350**
 Күзеттік сигнал беру жүйесі **98**
 Күй индикаторы, шиналар **368**
 Күй туралы ақпарат, iDrive **52**
 Күйе сүзгісі, «Салонның ауа сүзгісі» бөлімін
 қараңыз **324**
 Күйе сүзгісі, Газ шығару жүйесінің сүзгісі
 бөлімін қараңыз **350**
 Күндізгі жүріс жарықтары **184**
 Күні, Күні мен уақыты бөлімін қараңыз **174**
 Күнқағар **329**

Күңгірт бояу, күтім жасау **418**
 Күңгірттелетін салон айнасы **119**
 Күңгірттелетін сыртқы айна **119**
 Күтім жасау **416**
 Күтім жасау, автокөлік **418**
 Күтім жасау, дисплейлер, экрандар **420**
 Күтім жасау, проекциялық дисплей **420**
 Күтім жасауға арналған құралдар **418**

К

Қажетті ТҚК, «Сервистік интервал
 индикаторы» бөлімін қараңыз **396**
 Қайта баптауды орындау **373**
 Қайта өңдеу, «Кәдеге жарату» бөлімін
 қараңыз **398**
 Қайырылған позиция, әйнектазартқыштар
191
 Қате бағытта қозғалу туралы ескерту
 функциясы, Қате қозғалыс туралы ескерту
 бөлімін қараңыз **225**
 Қауіпсіздік **193**
 Қауіпсіздік белбеуінің алдын ала керілуі **111**
 Қауіпсіздік белбеулері **111**
 Қауіпсіздік белбеулері, күтім жасау **421**
 Қауіпсіздік жастықтары, сигнал шамы **195**
 Қауіпсіздік және ескерту, интеллектуалды
 қауіпсіздік бөлімін қараңыз **199**
 Қауіпсіздік жүйелері, Интеллектуалды
 қауіпсіздік бөлімін қараңыз **199**
 Қауіпсіздік жүйелері, Үрмелі қауіпсіздік
 жастықтары бөлімін қараңыз **193**
 Қауіпсіздік пакеті, Белсенді қорғаныс бөлімін
 қараңыз **234**
 Қашықтан 3D-шолу **299**
 Қашықтан басқару пульті, Автокөлік кілті
 бөлімін қараңыз **79**
 Қашықтық туралы ескерту, тұраққа қойған
 кезде қашықтықты бақылау жүйесі бөлімін
 қараңыз **300**
 Қашықтықты бақылау жүйесі бар круиз-
 контроль **263**
 Қашықтықты бақылау жүйесі жоқ круиз-
 контроль **260**
 Қашықтықты бақылау жүйесі, Круиз-контроль
 бөлімін қараңыз **263**
 Қисаю датчигі **100**

- Қиын жағдайларда қолдау, Рульмен басқаруды және бағыттық тұрақтылықты қолдау көмекшісі бөлімін қараңыз [277](#)
- Қозғалтқыш, автоматты Старт/Стоп [133](#)
- Қозғалтқышты автоматты түрде оталдыру/тоқтату, Автоматты Старт/Стоп бөлімін қараңыз [133](#)
- Қозғалтқышты қашықтан оталдыру функциясының көмегімен реттелетін автономды кондициялау [326](#)
- Қозғалтқышты қашықтан оталдыру, «Автономды кондициялау» бөлімін қараңыз [326](#)
- Қозғалтқышты қосу, Автокөліктің жұмыс күйі бөлімін қараңыз [47](#)
- Қозғалтқышты оталдыру үшін сүйреу [410](#)
- Қозғалтқышты оталдыру, Автокөліктің жұмыс күйі бөлімін қараңыз [47](#)
- Қозғалтқышты оталдыру, оталдыру кезіндегі көмек [409](#)
- Қозғалтқышты оталдыруға/сүйреуге арналған нейлон арқан [413](#)
- Қозғалтқышты оталдыруға/сүйреуге арналған сымарқан [413](#)
- Қозғалтқышты оталдыруға/сүйреуге арналған штанга [413](#)
- Қозғалтқышты өшіру, Автокөліктің жұмыс күйі бөлімін қараңыз [47](#)
- Қозғалтқышты салқындату сұйықтығы [393](#)
- Қозғалтқышты сыртқы аккумулятордың көмегімен оталдыру, Оталдыру кезіндегі көмек бөлімін қараңыз [409](#)
- Қозғалтқышты тоқтату, Автокөліктің жұмыс күйі бөлімін қараңыз [47](#)
- Қозғалтқыштың динамикалық сипаттамаларын бақылау [151](#)
- Қозғалу бойынша жалпы нұсқаулар [349](#)
- Қозғалу бойынша нұсқаулар [348](#)
- Қозғалыс [133](#)
- Қозғалыс бағдарламасы, Drivelogic бөлімін қараңыз [143](#)
- Қозғалыс басымдығы туралы ескерту [222](#)
- Қозғалыс жайлылығы [312](#)
- Қозғалыс жолағын ауыстыру көмекшісі [284](#)
- Қозғалыс жолағының сызықтары, қосымша индикаторлар, камералардан алынған кескіндер [292](#)
- Қозғалыс жолағының шектеуі, сақтандыру [211](#)
- Қозғалыс режимі, M MODE [242](#)
- Қозғалыс тұрақтылығын басқару жүйелері [239](#)
- Қол режимі, Steptronic M спорттық БҚ [137](#)
- Қол тежегіші, Тұрақ тежегіші бөлімін қараңыз [147](#)
- Қолайсыз ауа райында жарықтандыру [186](#)
- Қолданбалар, навигация, ойын-сауық және байланыс жүйелеріне арналған пайдаланушы нұсқаулығын қараңыз [6](#)
- Қонақ профилі, BMW ID бөлімін қараңыз [73](#)
- Қонақ үй функциясы, Тұраққа қою қызметі режимі бөлімін қараңыз [96](#)
- Қорғаныш функциясы, люк қақпағы, Жарақаттанудан қорғау функциясы бөлімін қараңыз [106](#)
- Қорғаныш функциясы, терезелер, Жарақаттанудан қорғау функциясы бөлімін қараңыз [102](#)
- Қосалқы дөңгелек [379](#)
- Қосалқы дөңгелек, «Қосалқы дөңгелек» бөлімін қараңыз [379](#)
- Қосқыштар, мотор майларының маркалары [392](#)
- Қосылу, Автокөлікке қосылу бөлімін қараңыз [66](#)
- Қосымша жүк бекіткіштері, Жүксалғыш құлақшалары бөлімін қараңыз [342](#)
- Қосымша құжаттама [7](#)
- Қосымша құюға арналған май маркалары, қозғалтқыш [392](#)
- Қосымша құюға арналған мотор майының маркалары [392](#)
- Қосымша пайдаланушы нұсқаулығы, Қосымша құжаттама бөлімін қараңыз [7](#)
- Қосымшалар, Қосымша құжаттама бөлімін қараңыз [7](#)
- Қуат индикациясы, Спорттық аспаптар тақтасы бөлімін қараңыз [176](#)
- Құлақшалар, Жүксалғыш құлақшалары бөлімін қараңыз [342](#)
- Құлыптау, Ашу және жабу бөлімін қараңыз [79](#)
- Құлыпты ашу, Ашу және жабу бөлімін қараңыз [79](#)
- Құлыпты ашу, баптаулар [97](#)
- Құпия болттар [382](#)
- Құрал [399](#)

Құралдар жинағы **399**
 Құятын келте құбыр, мотор майы **391**
 Қыздыру шамдарын ауыстыру, Шамдар мен жарықтар бөлімін қараңыз **400**
 Қыс мезгілінде сақтау, Көлік құралын есептен шығару бөлімін қараңыз **398**
 Қысқы шиналар **363**
 Қысқы шиналар, Протектор бедерінің биіктігі бөлімін қараңыз **360**
 Қысым туралы ескерту, Шиналардағы қысымды бақылау жүйесі бөлімін қараңыз **367**
 Қысым туралы ескерту, Шиналардың зақымдалу индикаторы бөлімін қараңыз **373**
 Қысым, шиналар, Шиналардағы қысым бөлімін қараңыз **358**
 Қысымды бақылау, шиналар, Шиналардың зақымдалу индикаторы бөлімін қараңыз **373**

Л

Лак-бояу жабыны, автокөлікке күтім жасау **418**

М

Май ауыстыру интервалы, Техникалық қызмет көрсету хабары бөлімін қараңыз **177**
 Май деңгейін тексеру, электронды **390**
 Май деңгейін электронды өлшеу **390**
 Май құятын ауыз **391**
 Май, қосымша құю **391**
 Макияж жасауға арналған айна **329**
 Макияж жасауға арналған айна **329**
 Максималды жылдамдық диапазоны **349**
 Максималды жылдамдық, қысқы шиналар **363**
 Максималды салқындату **319**
 Мақсаты бойынша пайдалану **10**
 Межелі орынды енгізу, Навигация, ойын-сауық және байланыс жүйелеріне арналған пайдаланушы нұсқаулығын қараңыз **6**
 Мекенжайды беру, навигация, Навигация, ойын-сауық және байланыс жүйелеріне арналған пайдаланушы нұсқаулығын қараңыз **6**
 Механикалық беріліс қорабы **136**

Мәзірді басқару, BMW iDrive бөлімін қараңыз **51**
 Микросүзгі, «Салонның ауа сүзгісі» бөлімін қараңыз **324**
 Мобильді қолданбалар, Навигация, ойын-сауық және байланыс жүйелеріне арналған пайдаланушы нұсқаулығын қараңыз **6**
 Мобильді құрылғыларды автокөлікке қосу **66**
 Мобильді телефон, Навигация, ойын-сауық және байланыс жүйелеріне арналған пайдаланушы нұсқаулығын қараңыз **6**
 Монитор, Басқару дисплейі бөлімін қараңыз **55**
 Мотор бөлімі **385**
 Мотор майы, қосымша құю **391**
 Мотор майын құюға арналған ауыз **391**
 Мотор майының деңгейін тексеру, электронды **390**
 Мотор майының температурасы **169**
 Мультимедиа жазбалары, BMW Drive Recorder бөлімін қараңыз **231**
 Мұздап қатудан қорғау, Әйнекжуғыш сұйықтығы бөлімін қараңыз **394**

Н

Нақты жүріп өткен жолы, Сапар туралы деректер бөлімін қараңыз **171**
 Нөлдеу, автокөлік баптаулары **73**
 Нөлдеу, көлік құралының деректері **73**
 Нөлдеу, шиналардағы қысымды бақылау жүйесі **369**
 Нұсқаулары бар терезе, басқару дисплейі **54**

О

Ойын-сауық жүйесі, аспаптар тақтасындағы таңдау тізімі **167**
 Ойын-сауық жүйесі, Навигация, ойын-сауық және байланыс жүйелеріне арналған пайдаланушы нұсқаулығын қараңыз **6**
 Октандық сан, «Бензин сапасы» бөлімін қараңыз **389**
 Октандық сан, «Бензин сапасы» бөлімін қараңыз **389**
 Оқиға деректерін ЖҚ, Оқиға деректерін тіркегіш бөлімін қараңыз **18**
 Оң жақты қозғалыс, жарықты реттеу **186**

Операциялық жүйе, BMW iDrive бөлімін қараңыз **51**

Орналасыту, жүк **342**

Орталық индикациялау алаңы, аспаптар тақтасы **170**

Орталық консоль **39**

Орталық құлып **95**

Орталық құлып түймесі, Орталық құлып бөлімін қараңыз **95**

Орталық шынтақтаяныш, алдыңғы **338**

Орталық экран, Басқару дисплейі бөлімін қараңыз **55**

Орташа шығын, Сапар туралы деректер бөлімін қараңыз **171**

Орындық арқалығының ені **110**

Орындық арқалығының көлбеу бұрышы **109**

Орындық күйін сақтау, Жад функциясы тарауын қараңыз **120**

Орындыққа дұрыс отыру **108**

Орындықтар және бассүйегіштер **108**

Орындықтардың белсенді желдеткіші **322**

Орындықтардың желдеткіші, белсенді **322**

Орындықты жылыту **321**

Орындықты калибрлеу **110**

Орыннан қозғалу көмекшісі **147**

Оталдыру кезіндегі көмек **409**

Оталдыру, Автокөліктің жұмыс күйі бөлімін қараңыз **47**

Отын **388**

Отын бағы аузының қақпағы **356**

Отын бағы аузының қақпағының құлпын ашу, қолмен **357**

Отын бағының тығыны **356**

Отын бойынша ұсыныстар **388**

Отын деңгейінің индикаторы **174**

Отын күйі **356**

Отын сапасы **388**

Ө

Өзгерістер, техникалық, Жеке қауіпсіздік бөлімін қараңыз **10**

Өлшем бірліктерін баптау бөлімін қараңыз **175**

Өрде орыннан қозғалу кезіндегі көмек, Орыннан қозғалу көмекшісі бөлімін қараңыз **147**

Өрт сөндіргіш **408**

Өтпелі тиеу жүйесі **343**

Өшіру, дербес деректер **72**

П

Пайдалану материалдары **388**

Пайдалану материалдары, Пайдалану материалдары бөлімін қараңыз **388**

Пайдалануға дайын режимі, Автокөліктің жұмыстық күйі бөлімін қараңыз **47**

Пайдаланушы нұсқаулығының өзектілігі **9**

Пайдаланушы, BMW ID бөлімін қараңыз **73**

Пайдаланылған газ, Пайдаланылған газдарды шығару ыстық жүйесі бөлімін қараңыз **349**

Пайдаланылған газдар шығарындылары, Зиянды заттар шығарындылары бөлімін қараңыз **398**

Пайдаланылған газдарды шығару жүйесі **349**

Пайдаланылған газдарды шығару жүйесі, дыбысы **152**

Пайдаланылған газдарды шығару жүйесінің дыбысы **152**

Пайдаланылған газдарды шығару ыстық жүйесі **349**

Панорамалық дисплей, навигация, ойын-сауық және байланыс жүйелерінің пайдаланушы нұсқаулығын қараңыз **6**

Панорамалық айнек төбе, «Әйнек люк, электрлі» бөлімін қараңыз **103**

Панорамалық көрініс **297**

Пластмасса бөлшектер, күтім жасау **421**

Пластырь, Дәрі-дәрмек қобдишасы бөлімін қараңыз **404**

Проекциялық дисплей **155**

Проекциялық дисплей, күйді сақтау, Жад функциясы тарауын қараңыз **120**

Проекциялық дисплей, күтім жасау **420**

Протектор бедері **360**

Протектор бедерінің минималды биіктігі, шиналар **360**

Протекторы қалпына келтірілген шиналар **363**

Р

Радарлық датчиктер **43**

Радиатор желдеткіші, Газ шығару жүйесінің сүзгісі бөлімін қараңыз **350**

- Радиоарна арқылы берілетін ақпарат, навигация, ойын-сауық және байланыс жүйелерінің пайдаланушы нұсқаулығын қараңыз **6**
- Радиоқабылдағыш, Навигация, ойын-сауық және байланыс жүйелеріне арналған пайдаланушы нұсқаулығын қараңыз **6**
- Радиостанция, навигация, ойын-сауық және байланыс жүйелерінің пайдаланушы нұсқаулығын қараңыз **6**
- Резеңке бөлшектер, күтім жасау **420**
- Резерв туралы ескерту, Жүріс қоры бөлімін қараңыз **174**
- Реттеу жүйесі, қозғалыс кезіндегі тұрақтылық **239**
- Розеткалар, электр құрылғылары **329**
- Руль астындағы құлақшалар **137**
- Руль бағанының күйін реттеу **119**
- Руль дөңгелегінің электронды бұғаттауышы **120**
- Руль жетегінің күшейткіші, Сервотроник бөлімін қараңыз **244**
- Руль, реттеу **119**
- Руль, түймелер **36**
- Рульдегі түймелер **36**
- Рульдің күйін сақтау, Жад функциясы тарауын қараңыз **120**
- Рульмен басқаруды және бағыттық тұрақтылықты қолдау көмекшісі **277**
- С**
- Сайт **7**
- Сақталған станциялар, навигация, ойын-сауық және байланыс жүйелерінің пайдаланушы нұсқаулығын қараңыз **6**
- Сақтандырғыш, дөңгелек болттары **382**
- Сақтандырғыштар **403**
- Сақтау орындары **337**
- Сақтау, автокөлік **398**
- Салқындатқыш зат **393**
- Салқындату жүйесі **393**
- Салқындату сұйықтығы **393**
- Салқындату сұйықтығының деңгейі **393**
- Салқындату функциясы, кондиционер **319**
- Салқындату, максималды **319**
- Салондағы ауа, Ауа сапасы бөлімін қараңыз **324**
- Салонды жарықтандыруға арналған жарық аспаптары **187**
- Салонды жарықтандыруға арналған шам аспаптары, бұғатталған автокөлік, Сәлемдесу жарығы бөлімін қараңыз **184**
- Салонды күзету жүйесі **100**
- Салонның артқы бөлігіндегі желдету **323**
- Салонның ауа сүзгісі **324**
- Салонның ауа сүзгісі күйінің индикациясы, Ауа сапасы бөлімін қараңыз **324**
- Салонның ауа сүзгісі, Ауа сапасы бөлімін қараңыз **324**
- Сапа күәлігі, «Кепілдік» бөлімін қараңыз **10**
- Селектор тұтқасы **138**
- Селектор тұтқасы, Steptronic M спорттық беріліс қорабы **137**
- Сенімді тежелу **351**
- Сервистік интервал индикаторы **396**
- Сервистік қызмет көрсету тарихы **177**
- Сервотроник **244**
- Сериялық жинақтама, Көлік құралының жинақтамасы бөлімін қараңыз **9**
- Сәйкестендіру нөмірі, VIN нөмірі бөлімін қараңыз **18**
- Сәлемдесу жарығы **183**
- Сәлемдесу экраны, жүргізуші профильдері **74**
- Сәлемдесу экраны, жүргізуші профильдері **74**
- Сигнал беру жүйесі, алдын алу **100**
- Сигнал беру жүйесінің жалған іске қосылуы, алдын алу **100**
- Сигнал шамдары **158**
- Сигнал, сирена **36**
- Сипаттамалар, техникалық **424**
- Сирена **36**
- Смартфон арқылы жабу, BMW Digital Key функциясын қараңыз **83**
- Смартфон, дауыспен басқару **65**
- Смартфон, Навигация, ойын-сауық және байланыс жүйелеріне арналған пайдаланушы нұсқаулығын қараңыз **6**
- Смартфондарға арналған зарядтау базасы, Сымсыз зарядтауға арналған бөлім тақырыбын қараңыз **333**
- Смартфонды зарядтау, Сымсыз зарядтауға арналған бөлім бөлімін қараңыз **333**
- Смартфонмен ашу, BMW Digital Key бөлімін қараңыз **83**

- Соқтығысу қаупі туралы ескерту жүйелері **199**
- Соқтығысу туралы ескерту, Бетпе-бет соқтығысу туралы ескерту бөлімін қараңыз **201**
- Сол жақты қозғалыс, жарықты реттеу **186**
- Соңғы техникалық қызмет көрсету, Сервистік қызмет көрсету тарихы бөлімін қараңыз **177**
- Сөздерді салыстыру функциясы, Енгізуді салыстыру бөлімін қараңыз **53**
- Сөзді ажыратып тану **60**
- Сөзді ажыратып тану, BMW Intelligent Personal Assistant бөлімін қараңыз **60**
- Сөндіру, алдыңғы жолаушының қауіпсіздік жастығы **196**
- Спидометр, «Спидометр көрсеткіші» бөлімін қараңыз **153**
- Спидометрдің көрсеткіші, «Аспаптар тақтасы» бөлімін қараңыз **153**
- Спорттық автоматты беріліс қорабы, M Steptronic беріліс қорабы бөлімін қараңыз **137**
- Спорттық аспа, Бейімделетін M аспасы бөлімін қараңыз **312**
- Спорттық аспаптар тақтасы **176**
- Спорттық бағдарлама, Steptronic M спорттық БҚ **137**
- Стақанқойғыш, алдыңғы, Стақанқойғыштар, алдыңғы бөлімін қараңыз **339**
- Стақанқойғыштар, алдыңғы **339**
- Станция, навигация, ойын-сауық және байланыс жүйелерінің пайдаланушы нұсқаулығын қараңыз **6**
- Старт/стоп түймесі, Start/Stop түймесі бөлімін қараңыз **133**
- Стоп-сигналдар, бейімделетін, Динамикалық стоп-сигналдар бөлімін қараңыз **231**
- Стоп-сигналдар, динамикалық **231**
- Су тасқыны, Судан кешіп өту **350**
- Су, Тұраққа қалдырылған автокөліктің астынан шығатын сұйық конденсат бөлімін қараңыз **352**
- Судан кешіп өту **350**
- Суреттер мен таңбалар **8**
- Сусындар ұстағыш, алдыңғы **339**
- Сүзгі, «Салонның ауа сүзгісі» бөлімін қараңыз **324**
- Сүйреу **410**
- Сүйреу құлақшасы **413**
- Сүйреу сымарқаны **413**
- Сүйреу штангасы **413**
- Сүйреу, Қозғалтқышты оталдыру үшін сүйреу/сүйреу бөлімін қараңыз **410**
- Сүйреуге арналған құлақша, Сүйреу құлақшасы бөлімін қараңыз **413**
- Сызықтарды бақылау жүйесі **211**
- Сыйымдылық, әйнекжуғыш сұйықтығы **394**
- Сымсыз зарядтау, смартфон, Сымсыз зарядтауға арналған бөлім бөлімін қараңыз **333**
- Сынап жүргізу бойынша нұсқаулар **348**
- Сырғытпайтын шынжырлар **366**
- Сыртқы айна **117**
- Сыртқы айна, тұрақ күйіне автоматты түрде қойылуы **119**
- Сыртқы айнадағы бейнекамералар, Камералар бөлімін қараңыз **42**
- Сыртқы айнадағы ескерту шамы, жолақты ауыстыру туралы ескерту жүйесі бөлімін қараңыз **215**
- Сыртқы айнадағы ескерту шамы, көлденең қозғалыс туралы ескерту бөлімін қараңыз **228**
- Сыртқы айнадағы шам, Жолақты ауыстыру туралы ескерту жүйесі бөлімін қараңыз **215**
- Сыртқы айнадағы шам, Көлденең қозғалыс туралы ескерту бөлімін қараңыз **228**
- Сыртқы ауа сапасының индикациясы, Ауа сапасы бөлімін қараңыз **324**
- Сыртқы жарықтандыру, бұғатталған автокөлік, Сәлемдесу жарығы бөлімін қараңыз **184**
- Сыртқы қоректендіру көзін жалғауға арналған шықпалар **410**
- Сыртқы температура **169**

T

- Тағылмаған қауіпсіздік белбеуінің сигналы **113**
- Тағылмаған қауіпсіздік белбеулері туралы ескерту, тағылмаған қауіпсіздік белбеуінің сигналы бөлімін қараңыз **113**
- Тазалау, Автокөлікке күтім жасау бөлімін қараңыз **418**

- Тазартқыш сұйықтық, Әйнекжуғыш сұйықтығы бөлімін қараңыз **394**
- Таңбалар мен суреттер **8**
- Тахометр **168**
- Тахометр, «Спидометр көрсеткіші» бөлімін қараңыз **153**
- Тахометр, Shift Lights бөлімін қараңыз **169**
- Тачпад, контроллер **58**
- Таяу жарық **183**
- Тежегіш дискілері, Тежеу жүйесі бөлімін қараңыз **348**
- Тежегіш қыспақтары, Тежеу жүйесі бөлімін қараңыз **348**
- Тежегіш, баптаулар **245**
- Тежегіш, сезімталдық **245**
- Тежегіштер, нұсқаулар **351**
- Тежегішті блоктау жүйесі **239**
- Тежеу жүйесі **348**
- Тежеу көмекшісі **239**
- Телефон, аспаптар тақтасындағы таңдау тізімі **167**
- Телефон, Навигация, ойын-сауық және байланыс жүйелеріне арналған пайдаланушы нұсқаулығын қараңыз **6**
- Температура индикаторы, Сыртқы температура бөлімін қараңыз **169**
- Температура, кондиционер жүйесі **317**
- Температура, мотор майы **169**
- Темпомат, Круиз-контроль бөлімін қараңыз **260**
- Темпомат, Қашықтықты бақылау жүйесі бар круиз-контроль бөлімін қараңыз **263**
- Тесілген шинамен қозғалысты жалғастыру, Шиналардағы қысымды бақылау жүйесі бөлімін қараңыз **367**
- Тесілген шинамен қозғалысты жалғастыру, Шиналардың зақымдалу индикаторы бөлімін қараңыз **373**
- Техникалық қызмет көрсету **396**
- Техникалық қызмет көрсету жүйесі **396**
- Техникалық қызмет көрсету қажеттілігі, «Сервистік интервал индикаторы» бөлімін қараңыз **396**
- Техникалық қызмет көрсету хабары **177**
- Техникалық өзгерістер, Сіздің жеке қауіпсіздігіңіз бөлімін қараңыз **10**
- Техникалық сипаттамалар **424**
- Технологиялар, BMW M **346**
- Тізе астының тіреуіші **110**
- Тізеге арналған қауіпсіздік жастығы **194**
- Тізім, аспаптар тақтасы, «Таңдау тізімдері» бөлімін қараңыз **167**
- Тікелей таңдау түймелері, Бетбелгілер бөлімін қараңыз **54**
- Тілді баптау, Жүйе тілін баптау бөлімін қараңыз **63**
- Тіреу нүктесі, оталдыру кезіндегі көмек **410**
- Токтың үзілуі **402**
- Толық жарықты қосу, күңгірттеу, «Шалғай жарық көмекшісі» бөлімін қараңыз **180**
- Толық жетек, M xDrive тарауын қараңыз **248**
- Тор, жүксалғыш **343**
- Төбе **40**
- Төбедегі жүксалғыш көлденең арқалықтары **353**
- Төбедегі жүксалғышқа арналған көлденең арқалықтар, Төбедегі жүксалғыш көлденең арқалықтары бөлімін қараңыз **353**
- Төтенше қоңырау шалу **405**
- Төтенше қоңырау шалу түймесі, Заңмен талап етілетін төтенше қоңырау шалу бөлімін қараңыз **405**
- Туристтік функция, Оң жақ/сол жақ қозғалыс бөлімін қараңыз **186**
- Түйме, орталық құлып **95**
- Тұрпақ күйіне автоматты орнату, сыртқы айна **119**
- Тұрақ тежегіші **147**
- Тұрақ тежегіші, Тұрақ тежегіші бөлімін қараңыз **147**
- Тұрақ шамдары **182**
- Тұраққа қалдырылған автокөліктің астынан шығатын сұйық конденсат **352**
- Тұраққа қойған кезде апаттық бүйірлік жақтан жақындау датчиктері, Камераның автоматты ракурсы бөлімін қараңыз, **295**
- Тұраққа қойған кездегі қашықтықты бақылау жүйесі **300**
- Тұраққа қойған кездегі қашықтықты бүйірлік бақылау жүйесі, Камераның автоматты ракурсы бөлімін қараңыз, **295**
- Тұраққа қою **289**
- Тұраққа қою жүйелері **289**

Тұраққа қою кезінде маневр жасау көмекшісі **305**

Тұраққа қою кезіндегі көмек, тұраққа қою кезінде қашықтықты басқару жүйесі бөлімін қараңыз **300**

Тұраққа қою кезіндегі қашықтықты белсенді бақылау жүйесі **303**

Тұраққа қою кезіндегі тежеу функциясы, Тұраққа қою кезіндегі қашықтықты белсенді бақылау жүйесі бөлімін қараңыз **303**

Тұраққа қою көмекшісі, Тұраққа қою жүйелері бөлімін қараңыз **289**

Тұраққа қою қызметінің режимі **96**

Тұраққа қою шамдары **183**

Тұрақта тұрған кезде трансмиссияны бұғаттау, Селектор тұтқасының күйі таңдау бөлімін қараңыз **137**

Тұрақта тұрған кезде трансмиссияны бұғаттау, Селектор тұтқасының күйлері бөлімін қараңыз **137**

Тыныш күй, Автокөліктің жұмыс күйі бөлімін қараңыз **48**

У

Уақыт белдеуі **174**

Уақытты баптау, Күн және уақыт бөлімін қараңыз **174**

Ультрадыбыстық датчиктер **45**

Ү

Үдету мәндерін оңтайландыру, Shift Lights бөлімін қараңыз **169**

«Үйге шығарып салу» функциясы **184**

Үйге шығарып салу функциясы, қосу **184**

Үрлемелі қауіпсіздік жастығын ажыратқыш, «Алдыңғы жолаушыға арналған үрлемелі қауіпсіздік жастығының құлыпты ажыратқышы» бөлімін қараңыз **196**

Үрмелі қауіпсіздік жастықтары **193**

Үстіңгі бекіту белбеуі, Top Tether **127**

Ұ

Ұзақ сақтау, Егер автокөлік ұзақ уақыт бойы қолданылмайтын болса бөлімін қараңыз **398**

Ұсақ-түйек заттарға арналған бөлім, жүксалғыш бөлімі **343**

Ұсақ-түйек заттарға арналған бөлім, орталық консоль **338**

Ұсақ-түйек тартпасы **338**

Ұсынылатын беріліс индикаторы **168**

Ұсынылатын беріліс, Ұсынылатын беріліс индикаторы бөлімін қараңыз **168**

Ұсынылатын шина маркалары **362**

Ф

Фарадағы ылғал, Фаралардың әйнектері бөлімін қараңыз **400**

Фаралар жарығы, автоматты басқару **182**

Фаралар жарығын автоматты басқару **182**

Фаралар жарығын басқару, автоматты **182**

Фаралар, күтім жасау **418**

Фараларды ауыстыру, Шамдар мен жарықтар бөлімін қараңыз **400**

Фараларды баптау, Оң жақ/сол жақ қозғалыс бөлімін қараңыз **186**

Фаралардың әйнектері **400**

Физикалық шамалардың бірліктері, Өлшем бірліктерін баптау бөлімін қараңыз **175**

Х

Хабарламалар, навигация, ойын-сауық және байланыс жүйелеріне арналған пайдаланушы нұсқаулығын қараңыз **6**

Хабарлар, Көлік құралының параметрлерін автоматты түрде бақылау жүйесі бөлімін қараңыз **157**

Хромдалған беттер, күтім жасау **420**

Ц

Цифрлық кілт, BMW Digital Key бөлімін қараңыз **83**

Ш

Шағын дөңгелек, «Қосалқы дөңгелек» бөлімін қараңыз **379**

Шалғай жарық **179**

Шалғай жарық көмекшісі **180**

- Шалыс істеу индикаторлары, Көлік құралының параметрлерін автоматты түрде бақылау жүйесі бөлімін қараңыз **157**
- Шамдар мен жарықтар **400**
- Шамдар, күтім жасау **418**
- Шамдарды ауыстыру, Шамдар мен жарықтар бөлімін қараңыз **400**
- Шанақтың бүйір жақтарының көрінісі **296**
- Шаршауды анықтау функциясы, Жүргізушінің шаршауын бақылау көмекшісі бөлімін қараңыз **236**
- Шасси нөмірі, VIN нөмірі бөлімін қараңыз **18**
- Шашыраңқы жарық **188**
- Шина тесілуінің сигнал шамы, Шиналардағы қысымды бақылау жүйесі бөлімін қараңыз **367**
- Шиналар және дискілер **358**
- Шиналарға арналған Mobility Set апаттық жиынтығы **375**
- Шиналарға арналған герметик, Шиналарға арналған Mobility Set апаттық жиынтығы бөлімін қараңыз **375**
- Шиналардағы қысым **358**
- Шиналардағы қысым туралы ескерту, Шиналардағы қысымды бақылау жүйесі бөлімін қараңыз **367**
- Шиналардағы қысым туралы ескерту, Шиналардың зақымдалу индикаторы бөлімін қараңыз **373**
- Шиналардағы қысым, шиналар **358**
- Шиналардағы қысымды бақылау жүйесі **367**
- Шиналардағы қысымды бақылау жүйесі, нөлдеу **369**
- Шиналардағы қысымды бақылау, Шиналардағы қысымды бақылау жүйесі бөлімін қараңыз **367**
- Шиналардағы қысымды бақылау, Шиналардың зақымдалу индикаторы бөлімін қараңыз **373**
- Шиналардағы қысымды тексеру, Шиналардағы қысымды бақылау жүйесі бөлімін қараңыз **367**
- Шиналарды ауыстыру **361**
- Шиналарды сақтау **364**
- Шиналардың баптаулары **368**
- Шиналардың зақымдалу индикаторы **373**
- Шиналардың күйі **361**
- Шиналардың маркалары, ұсыныс **362**
- Шинаның зақымдануы **360**
- Шинаның тесілуі туралы хабар, Шиналардағы қысымды бақылау жүйесі бөлімін қараңыз **367**
- Шинаның тесілуі туралы хабар, Шиналардың зақымдалу индикаторы бөлімін қараңыз **373**
- Шинаның тесілуі, жөндеу **375**
- Шинаның тесілуі, қозғалысты жалғастыру, Шиналардағы қысымды бақылау жүйесі бөлімін қараңыз **367**
- Шинаның тесілуі, қозғалысты жалғастыру, Шиналардың зақымдалу индикаторы бөлімін қараңыз **373**
- Шинаның тесілуі, Шиналардағы қысымды бақылау жүйесі бөлімін қараңыз **367**
- Шинаның тесілуі, Шиналардың зақымдалу индикаторы бөлімін қараңыз **373**
- Шинаның тесілуінің сигнал шамы, Шиналардың зақымдалу индикаторы бөлімін қараңыз **373**
- Шунттау, Оталдыру кезіндегі көмек бөлімін қараңыз **409**
- Шығарындылар, Зиянды заттар шығарындылары бөлімін қараңыз **398**
- Шығын, Сапар туралы деректер бөлімін қараңыз **171**
- Шыныаяқ ұстағыш, алдыңғы **339**

Ы

Ылдиға қарай түсу **352**

Э

Экран, «BMW Curved Display» бөлімін қараңыз **55**

Экран, Басқару дисплейі бөлімін қараңыз **55**

Электр айнеккөтергіштер **100**

Электрмеханикалық тұрақ тежегіші **147**

Электронды бағдар тұрақтылығы бағдарламасы, Динамикалық тұрақтылықты бақылау жүйесі бөлімін қараңыз **245**

Электронды сервис кітапшасы, Сервистік қызмет көрсету тарихын қараңыз **397**

Энергия үнемдеу, Ұсынылатын беріліс индикаторы бөлімін қараңыз **168**



01405B8FBC9 ru

BMW DRIVER'S GUIDE ҚОЛДАНБАСЫ.

КӨЛІК ҚҰРАЛЫҢЫЗ ТУРАЛЫ ЦИФРЛЫҚ АҚПАРАТ.

BMW Driver's Guide мобильді қолданбасы автокөлігіңіздің жинақтамасы бойынша түсініктеме береді және қосымша мүмкіндіктер мен функцияларды ұсынады:

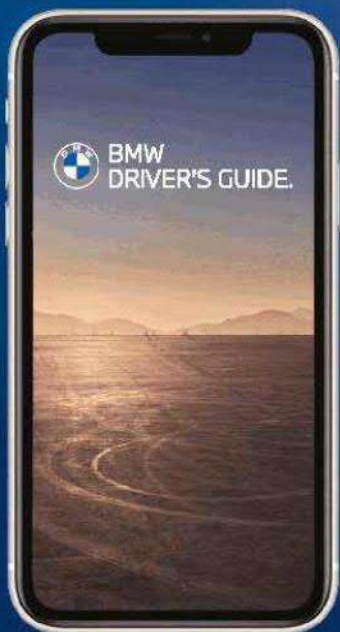

Навигация, байланыс жүйелері және ойын-сауық жүйесі туралы бүкіл ақпарат

Көлік құралының әртүрлі жүйелеріне арналған фотореалисттік анимация

Тірек сөздер бойынша іздеу

360°-тық шолу: интерактивті құралдардың көмегімен өз автокөлігіңізді ішкі және сыртқы жағынан танып біліңіз

Apple iPhone-ға арналған Smart Scan: автокөліктегі түймелеріндегі таңбалар мен мәтінді ажыратып тану

30-дан астам тілде қолжетімді

Жүктегеннен кейін автономды режимде қолдануға болады



01405B8FBC9 ru

